

الشجرة الطيبة

المجلد الثاني

لنبيه الإمام أبي عبد الله الحسين عليه السلام

تأليف وتحقيق

العلامة الخبير والمحقق الكبير

السيد فاضل الموسوي الصفوي (خلفه الى زاده)

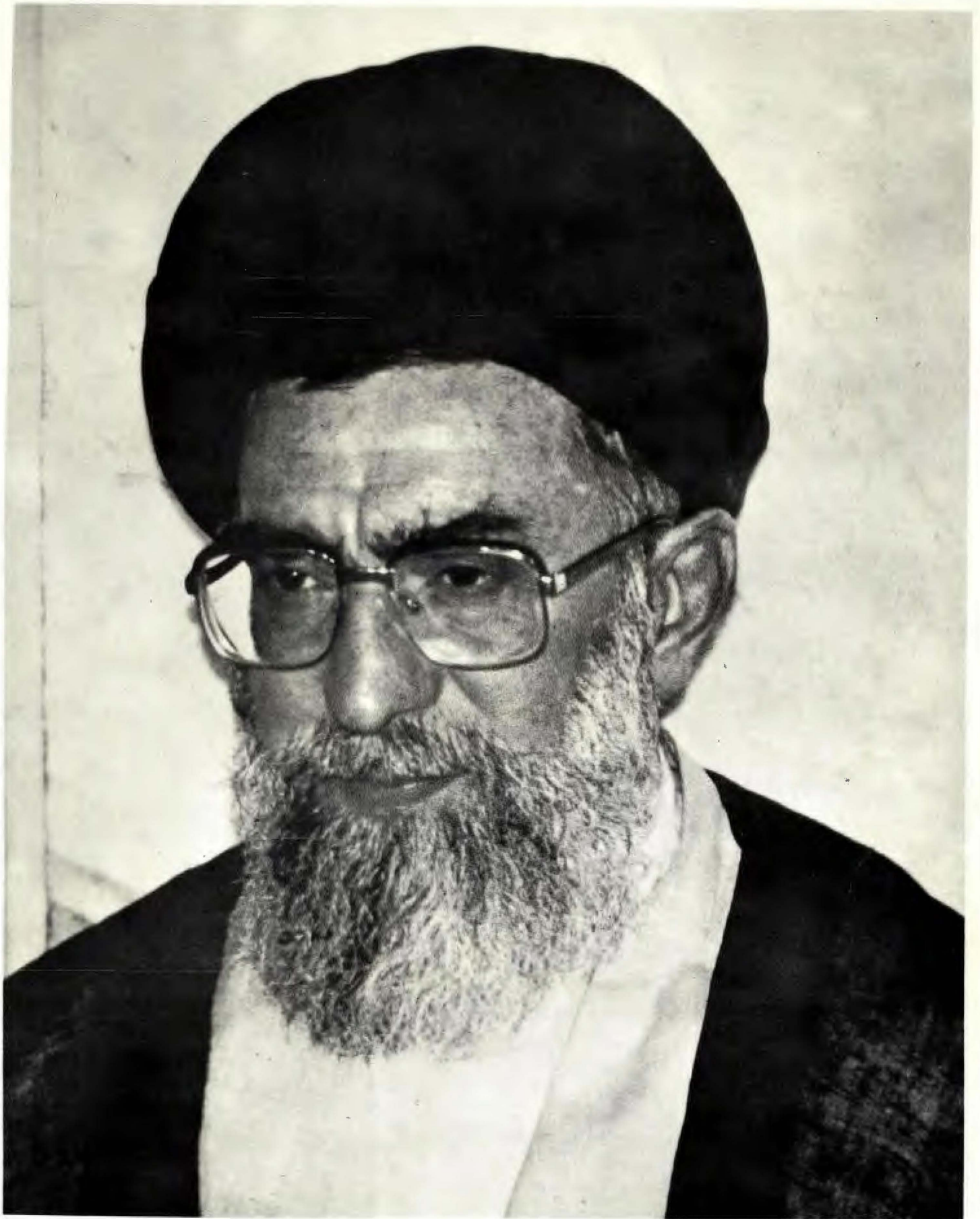

مقام معظم رهبری

حضرة آية الله السيد علي الحسيني الخميني «دام ظله العالی»

قائد الجمهورية الإسلامية الإيرانية

ملاحظة شجرته المباركة
في صفحة ٩١ - ٩٢

إِسْمُ الْكِتَابِ: الشَّجَرَةُ الطَّيِّبَةُ - الْجُرْعُ الثَّانِي
الْمَوْلَفُ: حِجَّةُ الْأَسْلَامِ وَالْمَسْلَمِينَ السَّيِّدِ فَاضِلِ
الْمَوْسَمِ الصَّغِيرِ خَلْخَالِي زَادَهُ النَّسَابَةُ

النَّاشِرُ: الْمَوْلَفُ

الْعَدَدُ: ١٥٠٠ نَسْخَةٌ - الطَّبَعَةُ الْأُولَى

تَارِيخُ الطَّبَعِ: ٣ شَعْبَانَ ١٤١٤ هـ الْمَوْافِقُ لِمَوْلَانَا الْحَسَنِ

الْمَطْبَعَةُ: الصَّدْر - قَم

حَقُوقُ الطَّبَعِ مَحْفُوظَةٌ لِلْمَوْلَفِ

الأمام أبي عبد الله الحسين عليه السلام

الأمام علي بن الحسين السجاد عليه السلام

الأمام محمد الباقر عليه السلام

عبد الله الباهر

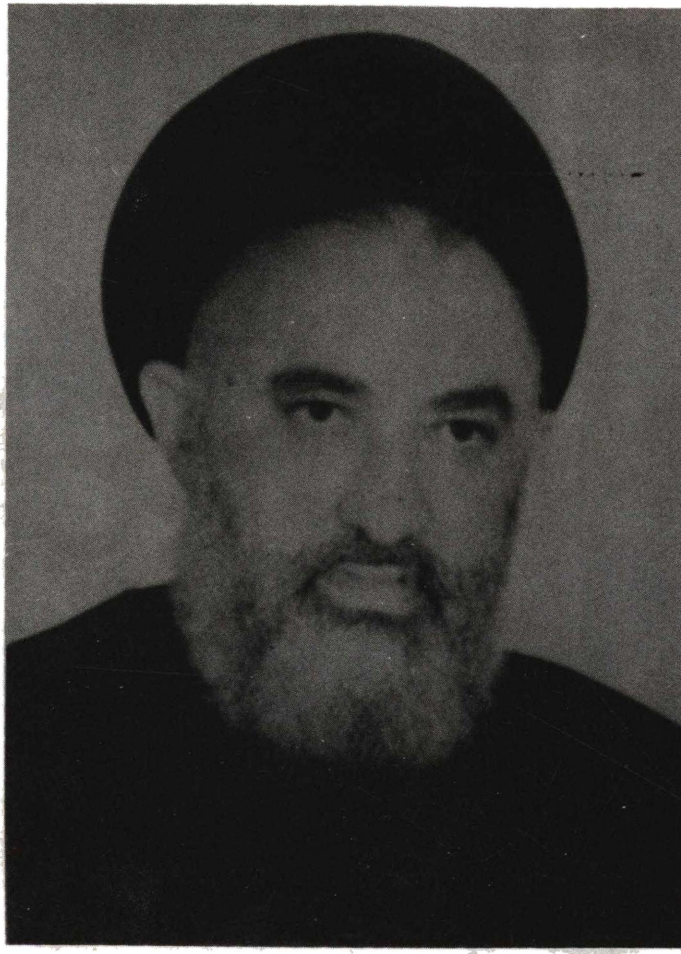

KHATIB-O-IMAM JAMAT-O-JUMA
KHOJA SHIA ASNA ASHRI JAMAMASJID

Dr. Syed Fazil Ali Shah

MOOSAVI SAFAVI KHALKHALUZADA
LINEAGE GENEALOGIST

RESERCH SCHOLAR MEDICAL
AND
ISLAMIC STUDIES
HOZA ILMIA QOOM

خوجہ شیعہ اشاعرشری جامع مسجد نورسٹ

خطیب و امام جماعت و جمعہ
حجۃ الاسلام و مسلمین آقائی

ڈکتر سید فاضل علی شاہ موسوی صفوی

خانہ عالی زادہ - نسابہ

۰.ت. ۳/۳۴

داؤد پورہ روڈ بہی ہاؤس - گھاراؤر - کراچی

پاجھستان - فیلیونٹ ۲۴۳۲۴۵۸

فاضل دس خارج قم

محقق طب و علوم اسلامی

ہوزہ علیہ - قم ایران

تیلیفون ۳۱۸۴۸

شبكة كتب الشيعة

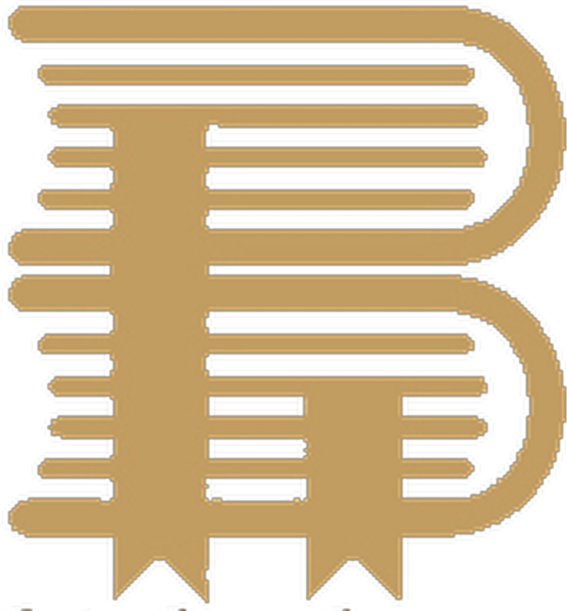

shiabooks.net

رابط بديل < mktba.net

السيرة الكاملة مؤلف الكتاب

وهو من ذريته

الحمزة بن الامام موسى بن جعفر عليه السلام

نبذة من حياة الأستاذ الدكتور آية الله الخاج السبلي رحمه الله تعالى

وفي الفلسفة والفنن كان السيد الأردبيلي ملازمًا لجهة العلامة الكبير والفيلسوف الاعمى الشهير السيد محمد حسين الطباطبائي .

وبعد وفاة آية الله العظمى السيد محمد الحجة هاجر ساجده الى حاضرة الفلسفة والعلم والأدب مدينة النجف الأشرف التي تمتعت به الحياة مفتاحًا سيبها ، ولم تزل ولا تزال دار هجرة لطلب العلم بكل أنواعه تخصص حيث لم يجعلها العظماء ومنهم ابنها آية الله العظمى السيد محمد تقي الكليم قدس سره وكذا حيث ساجده آية الله العظمى السيد محمد رشاد الهروي قدس سره وحيث آية الله العظمى وزعيم الحركة العلمية السيد ابو القاسم الخوئي قدس سره ولازم حيث آية الله العظمى الشيخ حسين الخلي قدس سره وتوضيح بابعاد الحياة المستوعبة أكبر بكثير بالقياس الى الآفاق الويزة العلمية التي تعرضت . ففي الميادين الأهم وهو الميادين الفكرية فانه يعتبر ضرورة في ابعاد العلوم الإسلامية ولا سيما مع الملائكة الكرام من الاسرة الخيرية ومعرفاته فهو بحسبنا يتفكر في مسائل كثيرة تدبرها روادهم الشريفة وله كتاب في شرح العروة الوثقى حيث تناولها بشرح مبسط فني يتناولت العلمية وله طائفة على أبحاث الأصول للشيخ الكبير الشيخ الآخوند تليش في سعة بأعنه وقد ترجمه في الاستبصار الأشكام الرسمية كما له تعليقة على العروة الوثقى . وبعد عشرات النظائر الجارية في بغداد كترية منها كوزة العليزة في النجف الأشرف وتبويب العلماء ولطاب العلم هاجر ساجده الى ايران عام وبعد فالخريفة عن ساجده السيد الأردبيلي سلوكًا وخطابًا هديته له اول وليس له آخر ، فقد كان الصورة الحقيقية التي ترسبها ما كورنا في نطاق اخلاق اهل البيت (ع) هدى وروضتها وسنة ورحمة بالناس .

وهو اليوع حركة دابته في الدرس والتدريس لولا عرف الكل ولا يعرفه الملل هه رعاية العلم وأهله والسأب في طاعة الله تعالى .

بسم الله الرحمن الرحيم

كلما ازداد العالم علمًا كان أكثر معرفة بالله تعالى ، وكلما تعمقت معرفته به ازداد خشية له ، وهذه الخشية عند العالم تتجسّد في مظاهر سلوكية وفي أعمال صالحة تكشف عن ذلك وتتبع هذه الأعمال تبعًا لسعة نفسية العالم ، كما نتم عن كونها مما يرضي الله تعالى ويقرّب اليه ، لكنّها في مسار النفع العام الذي يتعدى حدود المنفعة الشخصية من هذا المنطلق ينجّ الى حياة ساجدة آية الله السيد محمد خلي المفور له ساحة آية الله العظمى السيد محمد تقي السيد مرتضى الأردبيلي .

ولاساحة الحركة العلمية سنة ١٣٠٧ هـ في بيت عريقة بالعلم والمنجيلة وقد كان والده من المراجع البار المبرزين بزهرهم وقيامهم الرقيع لدى الأوساط العلمية في ايران . وهكذا نشأ وترعرع في احضان المنجيلة وفعزى من مناهلها .

وتبهرى نسبه من طرق أمته الى العلامة المعظمة السيد حسين العاملي بن أخته المعظمة الأركي المعروف بسبغ الإسلام .

وبعد رحيل والده (قدس سره) قام مقامه بأمانة الناس في مساجد اردبيل اما ساجده :

فقد تسلّم في السطوح على أشهر علماء اردبيل وفهم عمه الفقيه المعروف السيد موسى وساجحة العلامة الشيخ عبد الحسين التروي المجهه (قدس سره) وتبهر ساجده بالامتداد خارج نطاق الوظائف التقليدية للحوزة العلمية وعاد بيع عليه سلفنا الصالح ، وقد يكون ذلك لتوفيق ظروف لم يتوقع لهم ومكان انهم استطوع سهاً اتّعمل الى مدينة قم المقدسة التي تعتبر مركزاً مؤبداً من مراكز الحركة العلمية ومحط انظار المتطلعين الى انبهاك العلم وحضر بحيث آية الله العظمى السيد محمد الحجة قدس سره في البيع وحيث آية الله العظمى السيد البروجردي في الصلاة كما حضر حيث آية الله العظمى الامام الراجل السيد الخميني رضوان الله عليه

الحمد لله الذي كثر الخيرات والبركات والرحمة والفضل والكرامات والنعمة والبركات
والسلامة والنعمة والبركات والرحمة والفضل والكرامات والنعمة والبركات
الفاضل السيد فاضل الموسوي ان اذكر له ما وقع لي في عمري من البركات فقول كنت اخدمه مضي من عمري في
تربية ولدي المغفور له حمزة بهي بركات اعزاز لميرزا شكته الله لنوراني وهو الذي كان يعلمني بحرف المعجزة واعدت
في تربية وكفالة اخي الميرزا عيسى ثم بعد اخذت من اهل العلم والمعرفة في علم الفقه
وثنيا قليلا من النحو ثم خذت معي ابنته في بلدة اردبيل سنة 1298 هـ في ايام شهر ربيع الثاني سنة 1298 هـ
وغيرهم وله حاشية لغزها التي لم تطبع في الايام ثم حضرت دروس الآيات في بلدة قم المقدسة كما سجد
الخواص ابي وصدره واحبه الكوه كرمي وابرجرد والسيد محمد الله امام السندي والمحقق النجفي مؤسس الحكومة
الجمهوريه الاسلاميه ثم حضرت في نجف الاشرف فحضرت هناك دروس الآيات في الآيات كما سجد
الحكيم والسيد ابو القاسم الخوني والسيد محمود هوردي والسيد الهادي شيرازي والاصحابنا
والعالي ثم رجعت بعد نحو سنة الى ايران فحضرت دروس الآيات في النوراني ايضا لكن اشتغلت
مع التدريس بالآيات وكنت جالسا في معاشات ما انتهى الي ثم شرعت بطبع ما الفيت
و اول ما نشرته عنى كتاب العقود وحل في صنع العقود وبعض ما يلحق به ثم شرح كتاب في اربع مجلدات
ثم قواعده في النحو وقواعده المنطق وقواعده البلاغة وقواعده الدرر وقواعده الاصول وقواعده الفقه
ومنايع الفقه وقواعده الحديث وطبقات الرجال وطبقات الفقهاء والفقه الجامع ثم لفت في كتب
العقائد كتاب : «بررس عقايد واديان» وشرح لكتبت الاعتقادية والتحريف وغيرها من كتب الاعتقاد
ثم لفت كتابا في الاجماع منها المحرمات وختمه مجلدا والفت كتابا في العلوم والفلسفة
«جمهورهاى و امرئشده» وختمه مجلدا والفت كتاب : رواشناسى - جامعه شناسى
- مديريت - عصاب وروا - علم الحيات وروشناسى - اخلاق وعلوم تربيتى
و اثر علوم الاجتماع وعلم النفس وطب وعز ذلك من كتبنا العلمية جمعيا فيها
الآيات والروايات مع تطبيق ذلك باطب القدم ثم بالهيب الجديد وعز ذلك
الكتب التي يربو ما بين ومن الله استعين ان يعينني لان ما قد قصدنا من العلوم
والقوانين ويجعلها خيرا ليوم فاتح و السلام علينا ومع عباد الله الصالحين

تم اشرف - مصطفى النوراني الاردبيلى
٧٠ / ٧ / ٢٢

نبذة من حياة استاذنا الفاضل آية الله الشيخ مصطفى النوراني الاردبيلى

الأستغوري من أعظم تلامذة الميرزا الرشتي أستلم الرجعية بعد استازته في الفقه الأسترف وله مؤلفات قيمة في مختلف العلوم ومنهم آية الله العظمى السيد حسين الأستغوري من الراجح الأوثان والدرسين في الفقه الأسترف وله مؤلفات في الفقه والأصول. ومنهم جده لأبيك العالم الفقيه الطائفة الخاصة السيد حسن الأستغوري من أعظم علماء عصره ومن أبرز تلامذته الفقيه الشهير الميرزا علي آقا الأستغوري بكل الجهد. ووالده العظم برجع الدين الفقيه الكبير آية الله الخجة الحاج السيد محمد مهدي الأستغوري دام ظله العالي. ولد في الفقه الأسترف نشأ وترعرع في أسرة كريمة حتى سلك في طلب العلم واشتغل حتى بلغ مرتبة عالية وحضر على أساتين الفقه أمثال السيد أبو الحسن الأصفهاني والشيخ كالم السبكي والشيخ محمد حسين الأصفهاني بعدما أكمل دراسته العليا في عهد الحاج ونال درجة الاجتهاد والوثوق وهو الابرار وقطن مدينة طهران ما مر على من الأعيان والوثوق وهو اليوم من أوجه وأكبر علماء البارزات ويرتبه فيها البحث الخارج ويحضره جماعة كبرى من العلماء والفضل ولت عدديت علمية وفيها مجموعة من طلاب العلوم الدينية مستفيدة فيها وله أيضا مشاريع أسلاهيته أخرى وهو سبط الفقيه الكبير الشهير السيد أسد الله الأستغوري الأخ الأخر للميرزا الخجد الشيباني واليرحم مهر بيت آية الله الخاضع السيد أبو الحسن الأصفهاني وأما الأستان فهو ساحة العالم الكبير والمدرس القديم منار الفقيه وعلم النذوق قدوة العلماء والمجاهدين آية الله في العالمين الحاج آية الله ضياء الدين الحسيني الأستغوري دام ظله الوارف ولد في مدينة العالم والعلماء الفقيه الأستغوري (أشوال الأكرم) آية الله في أسرة علمية ذكرنا بعض أعلامها. وفي أيام علمه رأيت والدته الكريمة علي في المنام ان مجموعة كمية من العلماء يحلون حولنا كثيرا عند السجود في المنام في الخيف وأهدوا المزان إليها فطلعت من هذا المنام ان العلم سيكون ولدا ومن العلماء الأعلام فيهم الله تحقق ما رأيت في المنام. ترعرع سماحة تحت رعاية والاه العظم حتى قرأ القرآن

الأستاذ في سطوة

بسم الله الرحمن الرحيم

هلجد الله رب العالمين والملاوة على محمد وآله الماهرين واللعن الدائم على أعدائهم اجمعين. قد طلبت من جناب العالم اللامع جيب الأمان السيد فاضل الموسوي بكل الرصد العالم العامل الحاج السيد نجف شاه الموسوي الوكيل لآية الله العظمى السيد ابو الحسن الأصفهاني (قدس سره) في تسمير لندن. ترجمت حياة سماحة الأستان دام ظله فتبنيته لطلب ترجمته في غاية الاختصار وعلك شكل موجز وكان في الشرفه انه أعلم القلم لا كنت عنه شتمسية دينية علمية غنية عن التمهيد عرفها العوزات والمراجع العلمية لذة طويلة. ومجان الأولى دامير كان منذ كفى اجات سعي الأستان مع كمال الجهد والسعي وقد تبني في تأليفه لقيم وهي موسوعة حول تشيخات الاسالات وقد خرج الجزء الأول مع تفاريف جامع من الأعلام ومستمر في بقبية الأجزاء مع تحقيقات وتعليقات نافذة في الآله غير الزيادة عن الأسلام والمسلمين.

أسئس: أسرة علمية عريقة ومعروفة منذ زمن طويل في مدينة أيفن الأسترف والتي أجتت مجموعة كبيرة من الراجح والعلماء والفقهائ والمدرسين. منهم آية الله العظمى السيد ابو الحسن الأستغوري (عليه اعداد الترخيم له) كان من الراجح والفقيه ومن أخص تلامذة الفقيه الشهير الميرزا جيب الله الرشتي وله العاشية المعروفة على كتابه المراسية لطبعته في إيران وكان جده أيضا آية الله الملاية السيد حسين الأستغوري من العلماء الكبار ومنه تلامذة الفقيه الأسترفي الأخوقد الخراساني وله حاشية على الكفاية ودعوة شمس ومن جده لآية الله العالم الفقيه الحكيم السيد جعفر الأستغوري كان من أعلام تلامذة الميرزا الرشتي ومن قضائه الشهيرة سمته انه أوفينا الترقية (زنجبار) وكان السبب في هدايته جماعة الناجحة لك الشيوخ (الذين هم منشثرون في العالم ويعملون للتشيد البرين على شكل برنامج ومنظم) بعد ان ظهر لهذا العالم كرامته معروفة في هلاله الفاضل الناصبي ههنا لك وصار الناس يتفانون لك مذهب الشيخ وألف كتابا في الرد على الأسماعيلية طبع في الهند سنة ١٢١٠ هـ والتعميل في طبقات الشيخ الظهري ومنهم الراجح الشهير والفقيه الحق السيد محمد آية الله

وكتب تفريراته اجابهم في الفقه والأصول وهي محفوظه في مكتبه الخاصه
 كما كتب بحوثه من الرفع والعلاء اجازة الامتهاد له لاكثر من ٤٧ سنة
 منها اجازة استاذته آية الله العظمى الشيخ محمد طاهر الرافعي بصحاح كتابه
 الاثاب الاثقة به (ان السيد مهيب الدين الاشعري مجتهد مطلق فريد
 ان يعمل برأيه وعزم عليه التقليد) وله ايضا اجازات في الرواية
 من اعظم مشايخ الرواية وكما استجازه جماعة من الفضلاء الاجلاء
 وفي جميع العقود مع اشتغاله المكثف لانه يريسه العلم الاسلامي للطلاب
 في مختلف ابوابها وقد خرج من معهده ومجلسه الماركة جماعة كثيرة
 من العلماء والفتلاء وللاذيين في طهران وهم والان يشغول بتدريس
 بحثه الخارج في الفقه والأصول ويجهز كتبه جماعة من الفضلاء
 المشغلين في طلب العلم وقد يملأ خلال فترة طويلة جيلا تافها
 استوعب الاسلام علما وعملا وتوزعوا في انحاء البلاد لخدمة الاسلام
 واهله وعلى الرغم من انشغالاته الاخرى قام بتأليف في مختلف العلوم
 وقد ألف في الفقه موسوعة ثم منها كتاب الاجتهاد والتقليد والطهارة
 والصلاة والمصوم والجم والبرغم له مستمر في كتابها وعدة رسائل
 في القواعد الفقهية وكتب في الاصول حصة مفصلة وكامله تبحثا علم
 الاصول وأمر رسالة في الامر بين الامريين والطلب والارادة وفي
 الفلسفة الف شرحا للمنظومة والامر غير ذلك من المؤلفات المنفصلة
 التي لم تظهر الى عالم النور وهو اليوم من مشاهير العلماء البارزين
 وأصد أقطاب الحوزة العلمية رفيع الله به رأيت الاسلام وكثر من
 امثاله لخدمة الدين والامة وتنع الله به الجامعة العلمية
 وائمة الله بنائياتك والله الوفي والسقا.

احمد تلاوة
 المطرح
 اسماء شانه
 المطالب المرتوم في الورقة
 محمدي
 منيا لالوكين
 الاستاذة

وبعض المسائل الاصلية في الفقه ثم هاجم مع والده الى طهران وما بين
 القراءه والكتابة ثم سلك طريقي العلم وصار من طلاب العلوم الاثنية
 ثم تعلم على مجموعة كبيرة من العلماء واشهر الاساتذة هناك فهم اروه
 العظم قراء عليه الاذبية والقدمات وبعض العلوم الاخرى وعلم
 الشيخ السعدي الغراساني وعند مجيء الاسلام والسلمية الشيخ عمر الجعدي
 والسلطاني القزويني وغيرهم ثم اشغل بالمقدمات قراء النطق عند آية الله
 السيد محمد الاشعري والعالم عند آية الله الشيخ عباس الخائي الطهراني
 والمحدث والقوانين وعلم اللام عند الفقيه الاصولي الاذيب الحكيم
 السيد محمد القايني المصطفوي والفلسفة والهيئة عند جامع لنور
 والمضول الشيخ ابوالحسن الشعراي وغيرهم من اساتذة طهران ليرزق
 ثم هاجر الى هدينتك ثم المقدسه ليكمل دراساته العليا فقرأ في
 اللاسب والرسائل والافايق وبقية المسطوح عند جماعة من
 الاساتذة أمثال عجم الاسلام والمسلمين المهاجري التبريزي
 وجملة الاسلام والمسلمين الشيخ عبدالوهاب الاصفهاني الجبل عاملي
 وغيرهم وقرأ الاسفار عند آية الله المرحوم العلامة الطباطبائي
 (صاحب المنان) وبعد ما اكمل المسطوح الحاليه مخر في جمع فخرج
 عند اركان الحوزة أمثال آية الله العظمى السيد حسين الميرزوي
 في الفقه وعند آية الله العظمى السيد محمد الحق الدواد المزدني
 في الفقه والاصول طوق ١٤ سنة وعند آية الله العظمى السيد
 روح الله الموسوي الخميني اذ فقه سنوية في الاصول في عشرين
 المضد الى الأعل والأكثر وعند آية الله العظمى الشيخ محمد باقر
 مدة طويلة في الاصول وعند آية الله العظمى السيد محمد رضا گلستان
 في الفقه في مسئلة ارب النرومة من الازفقي والعمار وغيرهم من الاعظم
 في الموزة العلمية بهم ثم هاجر الى مدينة الخف الاشراف وحضر
 اجازة المراجع العظام والبرسين الكرام أمثال آية الله العظمى الشيخ
 حسين الحلي وآية الله العظمى الشيخ محمد طاهر الرافعي صاحب
 شرح مختصر النافع الذي طبع بعض مجلداته وغيرهم من الاساتذ

الحمد لله رب العالمین والنار للمحدثین والکافرین والصلاة والسلام علی رسولہ الاعظم العبد الموبد والرسول
المستد الذی سُمی فی السماء باحمد و فی الارض بابی القاسم محمد صلی الله علیه وآله سیمای ابن عمه و وصیره و وزیر
مولانا و مولی الکونین ابی الحسنین علی امیر المؤمنین علیه صلوات المصلین و علی اولاده المعصومین المکرمین
اُمّت المسلمین و هلاله المهدیین و سیمای علی و لاه الحی المشطر المهدی عجل الله فرجه الشریف و ارواحنا
امواج العالمین له الفداء - بعد ذلک اقول نا الحقیر اقل السادات و اصغر الطلاب السید علی المؤمنی ابن
السید عباس بن السید حسین المؤمنی الجبیل بادی الاصفهان ، فان السید الجلیل الفاضل حجة الاسلام و
معمدا لانام و محی شجرة النساب السادات جناب مستطاب آقای سید فاضل موسوی دام توفیقہ و طال عمره
انما یجانب خواستند کہ بنده حقیر شرح فمحصری از دوران عمر گذشتہ خود را برشته تحریر آوردم و اینجانب
امثال نمودم از باب قول تعالی : و ما یبعثہ ربک فمحدث ۱۱/۹۳ .

و جنین گذشت بعد از طفولیت نزد اخی و خال بزرگوارم کہ استادا اول و دوران نوجوانی اینجانب بود حضرت
حجة الاسلام و المسلمین مرحوم حاج سید مرتضی مؤمنی رحمہ الله علیه دروس فارسی را از الف باء تا انتہای فارسی
و مقدمات عربی و قرآن کریم را نزد ابن استاد تحصیل کردم پس از آن مقدمات و عربی را نزد
استاد مرحوم سید علی فاضل زاده جبیل بادی رحمہ الله علیه تحصیل کردم پس عزیمت بہ حوزة علمیه اصفهان
کردم در این حوزة نزد استاد حجة الاسلام و المسلمین حاج شیخ غلامعلی قاسمی نجف آبادی و استاد حضرت
حجة الاسلام و المسلمین حاج شیخ مرتضی فقیہی خراسگانی یکی از علماء و استاد حضرت حجة الاسلام و المسلمین
حاج سید محمد احمدی یکی از علماء اصفهان و استاد حجة الاسلام و مروج الاحکام جناب آقای جامی یکی از
علماء اصفهان مشغول تکمیل ادبیات و سطوح بالاتر کردم و ادبیات و منطق بہ پایان رسید .

پس وارد دروس فقهی و اصولی شدم ، کتاب مقدس شرایع الاسلام و لمعتین و اصولی را نزد استاد
بزرگوار مرحوم آیت الله حاج شیخ امان الله کہ یکی از علماء و مدرّسین معروف اصفهان بود تحصیل کردم ، و
ایضا مقدماتی از کتاب فقهی را نزد استاد بزرگوار حضرت آیت الله حاج شیخ عبدعلی دیب کہ یکی از علماء
بزرگ و معروف حوزة مقدّسه اصفهان است تحصیل کردم ، سپس عازم نجف اشرف شدم و در این
حوزة مقدّسه پر بار و برکت در کنار مرقد مولای متقیان علی علیه السلام مشغول شدم نزد اساتید بزرگ ،
سطوح عالیہ و بالا را نزد استاد بزرگوار حضرت حجة الاسلام و المسلمین آقای حاج شیخ ابوالقاسم داویری
کہ یکی از علماء و مدرّسین بود و فعلاً در قم مقدّسه ساکن است و مشغول میباشند ، و نزد استاد بزرگوار حضرت
حجة الاسلام و المسلمین آقای سید محمد فیروز آبادی و نزد استاد بزرگ ان حوزة مقدّسه مرحوم شیخ صدرار رحمة الله
کہ از علماء معروف حوزة نجف اشرف بود ، و نزد استاد جناب حجة الاسلام و المسلمین آقای سراجی از مدرّسین

آن حوزه مبارکه، سطوح عالیّه را تا آنها نزد این اساتید به پایان رساندم

پس وارد درس خارج فقه و اصول و تفسیر شریف قرآن کریم شدم نزد اساتید بزرگ، بدرس خارج فقه حضرت آیت الله العظمی خوئی حاضر شدم و همان زمان به درس فقہ استاد بزرگ حضرت آیت الله العظمی بنیادنگذار جمهوری اسلامی ایران مرحوم امام خمینی قدس الله روحه الرکبیه میرفتم و کسب فیض می نمودم.

و نیز درس خارج فقه و اصول استاد گرامی و بزرگ حضرت آیت الله العظمی حاج سید عبدالاعلی بنواری (رضوان الله علیه) که از آیات عظام و علماء بزرگ حوزه مقدسه نجف و دارای تألیفات فقهی و اصولی است میرفتم، و در درس خارج اصول حضرت آیت الله العظمی مرحوم حاج میرزا محمد باقر نجفانی (رحمته الله علیه) که از علماء نجف اشرف و از مدرّسین معروف آن حوزه مقدسه بود شرکت کردم، و همچنین در درس خارج فقہ استاد حضرت آیت الله العظمی مرحوم حاج سید محمود شاهرودی (رحمته الله علیه) که از آیات عظام آن حوزه مبارکه بود میرفتم و کسب فیض میکردم.

و نیز درس خارج فقہ استاد مرحوم آیت الله حاج سید علی فانی اصفهانی (رحمته الله علیه) که از علماء و مدرّسین حوزه نجف اشرف بود و دارای تألیفات بودند در فقه و اصول و غیره شرکت می کردم، و به درس خارج فقہ استاد حضرت آیت الله العظمی مرحوم میرزا حسن بجنوردی (رحمته الله علیه) میرفتم و فیض بزرگی بردم.

و به درس تفسیر قرآن کریم استاد بزرگوار حضرت آیت الله حاج شیخ محمد صادقی طهرانی دام توفیق که فعلاً درس قم مقدسه از علماء تفسیر و دارای تألیفات زیادی میباشد شرکت کردم و از روش تفسیر قرآن مجید بهره گرفتم، و به درس خارج فقہ استاد بزرگ و معروف حوزه نجف اشرف حضرت آیت الله العظمی مرحوم حاج شیخ حسین حلی (رحمته الله علیه) شرفیاب و بهره مند می شدم، و دوران درس خارج فقه و اصول را نزد این آیات مذکور به پایان رساندم و تحصیل نمودم و همزمان با تحصیل در درس خارج فقه و اصول نزد آیات مذکور مشغول به تدریس سطح فقه و اصول و تفسیر قرآن بودم برای علاه ای از طلاب، و سنواری مشغول به افاده و استفاده بودم در آن حوزه مبارکه.

پس بواسطه نظام و جور حکومت بعثیان ملحد و کافر عراق، به قم مقدسه عزیمت کردم، و در این حوزه پر نور و مبارک برای تکمیل دوره های درس خارج فقه و اصول به درس آیات عظام آن حوزه مقدسه میرسیدم مثلاً استاد حضرت آیت الله العظمی گلپایگانه دام ظلّه، و مثلاً استاد مرحوم آیت الله العظمی سید شهاب الدین مرعشی نجفی (رحمته الله)، و مثلاً آیت الله حاج سید محمد شیرازی دام غره.

و همزمان با این تحصیلات مشغول به تدریس سطوح عالیّه بودم، و موارد مهم آن تدریسات بدین قرار است
 ۱- لمعتین، ۲- شرایع الاسلام، ۳- مکاسب، ۴- اصول، ۵- عقائد، و فرامد هر کدام را برای علاه ای از طلاب علوم دینی حوزه قم تدریس داشتم، و همزمان با این خدمات ایام تعطیل حوزه را مشغول به تبلیغ و امرشاد مردم و امور ساختمانی مدرسه علوم دینی و مسجد و مراکز دینی بودم.

و تألیفات اینجانب آنچه تا بحال به چاپ و نشر رسیده بحمد الله تعالی

۱- کتاب شناخت شیاطین جنّی و انسی، یک جلد .

۲- کتاب علل انحراف انسانها از مسیر حق و اسلام، جلد ۱ و ۲ .

۳- کتاب کنز العرفان و معرفه شهر رمضان، جلد ۱ و ۲ .

۴- کتاب شناخت علی بن ابیطالب علیه السلام که قطعاً از فضائل علی است .

تألیفات و تقریرات دروس خارج فقه و اصول آیات عظام رادارم که موفق به چاپ آن نشده ام، و امید دارم که باین خدمات نیز موفق بشوم بچون الله تعالی، و مقداری تفسیر قرآن نوشته ام که آن هم بچاپ نرسیده .

تقریرات درس فقه حضرت آیت الله العظمی آقای خوئی (رحمة الله برحمته الواسع)، و تقریرات فقه و

اصول حضرت آیت الله سید عبدالاعلی بن زواری (رضوان الله علیه)، و تقریرات درس اصول مرحوم آیت الله

العظمی میرزا محمد باقر نجفی (رحمة الله علیه)، و تألیفات دیگری در علوم مذهبی و ارشاد اسلامی که ذکر اسامی

آنها باعث طول کلام میشود هست که موفق به طبع آنها نشده ام، و امید دارم خداوند منان طول عمر و صحت و

سلامتی و توفیق عنایت کند که این حقیر بتواند این خدمات را نیز به جامعه اسلامی و مذهب حقّه اثنا عشری بنماید

و همه را در آن ملحق باشد به پیشگاه با عظمت و مقدّس ربوبی حق، جلّ و علا، و به پیشگاه ولی عصر امام زمان

عجل الله فرجه الشریف، ارواحنا و ارواح العالمین له الفداء، و ذخیره ای باشد برای یَوْمَ يَقُومُ النَّاسُ لِرَبِّ

الْعَالَمِینَ، و ثوابی باشد برای والدین و اساتید و ذوی الحقوق خودم .

والسلام علیکم وعلی جمیع عباد الله الصالحین .

ایا الاحقر السید علی

المؤمن الاصفهانی

۱۳۷۰ / ۸ / ۲۷

لرحمتك العظمى وفي الخلد يطع
 وقبح خطيئتي على يسبح
 والافبالذنب المدبر اصرع
 وحرمة الهمارهم لك خضع
 وحرمة ابرارهم لك خشع
 منيداً تقياً قانتاً لك اخضع
 شفاعته الكبرى فذاك المشفع
 وناجاك اخياراً بياك ركع

وكلهم يرجو نوالك راجياً
 إلهي مئيين حجات سلاماً
 إلهي فإن تعفو فعفوك منقاد
 إلهي بحق الهاشمي محمد
 إلهي بحق المصطفى وابن عمه
 إلهي فاسترني على دين احمد
 ولا تحرمني يا إلهي وسدي
 وصل عليهم ما دعاك موحد

اللهم صل على محمد وآل محمد شجرة النبوة وموضع الرسالة ومختلف الملائكة ومعدن العلم
 واهل بيته الوحي اللهم صل على محمد وآل محمد الفلك الجارية في اللجج العائمة يا من من
 ركبها وغرق من تركها المنقذ لهم مارق والمناخر عنهم زاهق والملازم لهم لاحق اللهم
 صل على محمد وآل محمد الكهف الحصين وغياث المضطر المستكين وملجأ الهاربين وق
 عصمة المعنصمين اللهم صل على محمد وآل محمد صلاة كثيرة تكون لهم رضاً وحق محمد
 آل محمد اداء وقضاء بحول منك وقوة يارب العالمين اللهم صل على محمد وآل محمد الطيبين
 الأبرار الأخيار الذين اوجبت حقوقهم وفرضت طاعتهم وولايتهم

فدسيئة في هيكل من جوهري
 من جنات المأوى وماء الكوثر
 والباب اذ يؤتى لها من حيدر
 الحسان من ذاك به ومطهري
 انجيب صادقاً في جعفري
 ينمى له الهادي باطيب عنصري
 مسك يفوح به النجار العسكري
 من اصلها المنحدر
 الشفعاء في الدنيا ويوم المحشر
 من خير تدي حياة الله بالمن
 حب الوصي وغدت تير بالدين
 فصرت من ذي وذا هو ي بحسن

ياصفوة التورين انت زجاجة
 وسال الذنوبية فدا نزلت
 المصطفى هادي مدين علمه
 مشكونه الزهراء مصباح الهدى
 وعلية السجاد انجب باقر العلم
 والكاظم الغيظ الرضا وجواده
 وخاتمه مهدي آل محمد
 كسلاسل زهنية موصولة
 يا آل بيت المصطفى انتم لنا
 لا عذب اللدائي انها شربت
 وارضعتني بايمان على ثقة
 ابي وامي بحبل المرتضى اعنهما

مقدم من الدكتور الأستاذ
عبد علي الحسيني القارئ مقامه
في جامعة طهران

بِسْمِ اللَّهِ الرَّحْمَنِ الرَّحِيمِ

مثل كلمة طيبة كشجرة طيبة

وتشاء الارادة الالهيه ان يعرف الكثر المخفي، فيخلق الخلق لكي يُعرف، ويصطفى
من بين خاتمة المصطفى، مجدداً واله الطيبين الطاهرين، فيكونوا انواراً بالعرش محرقين
ويكون محمد «نبياً و آدم بين الماء والطين» كما يشاء الله تعالى ان تكون الذرية المصطفاه
بعضها من بعض - ان الله اصطفى آدم و نوحاً و آل ابراهيم و آل عمران على العالمين ذرية
بعضها من بعض - و تنول العصور و الدهور، و الانساب و الاحساب، و تكون «الدعوة
المستجابة» لابراهيم، و يبعث خاتم الانبياء محمد بشيراً و نذيراً، و هادياً مهدتياً، و يؤمر
بتزويج «النور من النور»، فاطمة الزهراء ابنته من علي المرتضى ابن عمه، و تولد الانوار
من الائمة الطهار: من «الشجرة الطيبة» التي راصلها ثابت و فرعها في السماء تؤتى
أكلها كل حين باذن ربها، و تكثر الذرية الطيبة: ذرية النبي من الزهراء البتول، و ابن عم
الرسول، و يكون شائته (هو الابن)، و تكون هذه الذرية عن طريق ابنته فاطمة التي هي ام
ابيه عاطفة و حناناً معجزة اخرى من المعجزات التي اعطيت للنبي الاكرم: (انا اعطيناك الكوثر)
و يكون «الطيب الكثير» من هذه الذرية المباركة :

يهتدى النجم باتباع هداها

كالانبياء الارضاها

علماء ائمة حكماء

سادة الاتريد الارضا الله

و ينقطع النسب يوم القيامة (فلا انساب بينهم) الانساب النبوية المختار من، و لا تقبل «الشفاعة» يومئذ
الانهم (و الا باذنه) حيث انها اجرو هذه الرسالة و بلاغها: (قل لا اله الا الله في القرني)
و يكون لاهل البيت عليهم السلام المكان الرفيع في قلوب المؤمنين، و لا يعرف قدرهم الا من امتحن الله
قلوبهم للايمان، و من بين هؤلاء المؤمنين الذين امتحن الله قلوبهم للايمان السيد السند، و ابن الخاتمة
المعتمد، و الطبيب الحبيب، و الفاضل اللبيب: السيد فاضل الموسوي من ذرية الامام الهام موسى بن
جعفر الامام السابع من اهل البيت الكرام، اخذ الله بيده ليشرفنا عليهم عليهم و تبيان نسبهم و حسبهم في
كتابة الموسوي «بالشجرة الطيبة» الذي هو قفلة في اعناق الانام و السلام محمد علي الحسيني ١٤١٢ هـ
كتبها في اهل بيته الثاني المصادف يوم شهادة الزهراء عليها في بلدة قم المشرفة الفقيرة الى رحمة رب العن

بِسْمِ اللَّهِ رَبِّ الْعَالَمِينَ وَالصَّلَاةَ وَالسَّلَامَ عَلَى أَفْضَلِ الْأَنْبِيَاءِ وَخَاتَمِ الْمُرْسَلِينَ أَبِي الْقَاسِمِ مُحَمَّدٍ وَآلِهِ الطَّيِّبِينَ الطَّاهِرِينَ
 الْأَمَامِ الْحَسَنِ عَلَيْهِ السَّلَامُ سَيِّدِ الشُّهَدَاءِ وَأَبَا الْأَحْرَامِ، كُنَيْتَهُ أَبِي عَبْدِ اللَّهِ، وَهُوَ الْإِبْنُ الثَّانِي لِأَمِيرِ الْمُؤْمِنِينَ
 عَلِيِّ بْنِ أَبِي طَالِبٍ عَلَيْهِ السَّلَامُ، وَابْنُ فَاطِمَةَ الزَّهْرَاءِ سَيِّدَةِ نِسَاءِ الْعَالَمِينَ وَشَقِيقِ الْحَسَنِ مِنْ أُمِّهِ وَوَجَدَةِ النَّبِيِّ
 الْأَكْرَمِ مُحَمَّدٍ صَلَّى اللَّهُ عَلَيْهِ وَآلِهِ وَسَلَّمَ .

وَلَدَ فِي الْيَوْمِ الثَّلَاثِ مِنْ شَعْبَانَ الْعَظِيمِ الْمَسْنُودِ الرَّابِعَةَ لِهَجْرَةِ الرَّسُولِ الْأَعْظَمِ مِنْ، وَوَلَادَتُهُ تَخْتَلِفُ عَنْ وَوَلَادَةِ الْأَوْلَادِ
 لِأَسْمِعِ رَسُولِ اللَّهِ مِنْ بَوْلِدِهِ صَبَاحَ يَوْمِ سَلْمَةَ هَاتِي وَوَلَدِي الْحَسَنِ، أَعْطَتْهُ آيَةً، فَأَخَذَهُ وَهُوَ يَنْظُرُ إِلَيْهِ، رَأَتْ أُمَّ سَلْمَةَ
 الرَّسُولِ مِنْ قَدَاغٍ وَرَقَّتْ عَيْنَاهُ بِالرَّمْعِ، وَفَجَاءَتْهُ فَجْرًا بِالْبَكَاءِ، قَالَتْ لِمَا رَسُولَ اللَّهِ يَا ابْنَةَ أَبِي نَوَاسٍ بِكَاءِكَ؟ قَالَ
 مِنْ وَوَلَدِي هَذَا، قَالَتْ إِنَّهُ وَوَلَدَ السَّاعَةَ مَاذَا يَكُونُ؟ قَالَ يَوْمَ سَلْمَةَ هَبْطِ عَلِيَّ جَبِيْنِي جَبِيْنِي فَأَخْبِرْنِي وَقَالَ لِي وَوَلَدَكَ
 الْحَسَنِ سَيَقْتُلُ تَمَكُّدًا الْفِتْنَةَ الْبَاطِنِيَّةَ لَا أَنَا لَمْ أَشْفَعُ يَوْمَ الْقِيَامَةِ، ثُمَّ أَذِنَ فِي أَذْنِ الْيَمَنِ وَأَقَامَ فِي الْبَيْتِ وَعَقَى
 عَنْهُ بِلَبْسِي الْمَلْحِ وَوَزَعُ لِحْمِي عَلَى الْفُقَرَاءِ ثُمَّ خَلَقَ رَأْسَهُ وَأَعْطَى بُوْنُزْنَهُ فَضْضَةً وَنَزَعَهُ عَلَى الْفُقَرَاءِ .

كَانَ لَهُ جَمَالٌ عَظِيمٌ وَنُورٌ يَتَبَيَّنُ لِأَفْيُ وَوَجْهَهُ الْكَرِيمُ، وَذَكَرَ الْمُؤَرِّخُونَ أَنَّ لَهُ نُورًا يَتَبَيَّنُ لِأَفْيُ وَوَجْهَهُ وَخَدَيْهِ، وَرَبَّهَا وَقَفَّ فِي اللَّيْلَةِ
 الظُّلْمَاءِ فَأَضَاءَ وَوَجْهَهُ، وَمَصْدَقٌ هَذَا الْحَدِيثِ أَنَّ جَوْزَةَ ذَلِكَ الْغُلَامِ الَّذِي بَرَزَ فِي كَرِيْلِهِ يَوْمَ عَشْرَاءِ، وَتَقُولُونَ عَنْهُ
 غُلَامٌ قَتَلَ أَبَاكَ بِالْمَحْرُوكَةِ، أَمِيرِي حَسِينٌ وَنَعَمُ الْأَمِيرِ
 عَلِيٌّ وَفَاطِمَةُ وَالسَّادَةُ
 فَهَلْ تَعْلَمُونَ لَهُ مِنْ تَطْيِيرِ
 لَهُ طَلْعَةٌ مِثْلُ شَمْسٍ لَضْحِي
 لِدَعْرَةٍ مِثْلُ بَدْرِ مُنِيرِ

قَالَ جَدُّ رَسُولِ اللَّهِ مِنْ بَجْعَةٍ: (حَسِينٌ مَنِيٌّ وَأَنَا مِنْ حَسِينٍ) (أَحَبُّ اللَّهِ مِنْ أَحَبِّ حَسِينًا) (الْحَسِينُ مَصْبَاحُ الْمَهْدِ
 وَسَفِينَةُ النَّجَاةِ) (الْحَسَنُ وَالْحَسِينُ رِيحَانَتَايَ مِنَ الدُّنْيَا) .

وَالْأَهْمِيَّةُ دَوْرُ الْأَمَامِ الْحَسَنِ عَلَيْهِ السَّلَامُ فِي قِيَادَةِ الْأُمَّةِ، أَرَادَ النَّبِيُّ مُحَمَّدٌ مِنْ أَنْ يُشِيرَ لِقَضِيَّةٍ هَامَةٍ وَوَحَادَثَةٍ تَحْدِثُ لَهُ،
 فَالَيْسَ اعْتِبَارًا لِلنَّبِيِّ مَعْصُومٍ مِنَ الْخَطَا وَالزَّلَلِ أَنْ يَتَكَلَّمَ بِهَذَا الْكَلَامِ وَأَنْ لَا يُسِيرَ بِالْجَوَاطِفِ وَلَا يَقُولَ الْمَدْحَ بِحَقِّ حَضِيَّةٍ لِأَنَّهُ
 جَلِيلٌ، أَنْ يَقْصِدَ مِنْ كُلِّ ذَلِكَ أَنَّ الْمَبَادِيءَ الَّتِي يَشْتَوِرُ مِنْ جِلْمِهَا الْحَسِينُ عَلَيْهِ السَّلَامُ هِيَ مَبَادِيءُ، وَهِيَ مَبَادِيءُ الْإِسْلَامِ الْعَظِيمِ وَ
 الْقِرَانِ الْكَرِيمِ .

سَيِّدِ الشُّهَدَاءِ طَافِحَةُ الْجِهَادِ وَالْعِلْمِ وَالشَّجَاعَةِ وَالْحِلْمِ، فَانْزَلَهُ اللَّهُ عَلَيْهِ عِلْمَ النَّاسِ كَيْفَ يَعِيشُوا أَحْرَارًا، «وَأَنْ لَمْ يَكُنْ
 لَكُمْ دِينٌ فَكُونُوا أَحْرَارًا فِي دُنْيَاكُمْ» .

كَانَ اخْتِلَافًا خَلِيقَ الْأَنْبِيَاءِ وَالرُّسُلِ، دَخَلَتْ عَلَيْهِ جَارِيَةٌ أَهْدَتْهُ بَاقَةَ مِنَ الرَّيْحَانِ، قَالَ لَهَا أَذْهَبِي فَانْتِ حَرَّةٌ فِي سَبِيلِ اللَّهِ
 فَقِيلَ لَهُ: إِنَّهَا أَهْدَتْكَ بَاقَةَ مِنَ الرَّيْحَانِ، قَالَ لَأَنْ اللَّهُ تَبَارَكَ وَتَعَالَى قَالَ: «رَوَاذِ حَيْدِيَّتِم بِتَحِيَّةٍ فَحَيُّوا بِأَحْسَنِ مَفْهَمِهَا»، وَمَا
 وَجَدْتَ أَحْسَنَ مِنْ بَاقَةِ الرَّيْحَانِ إِلَّا أَنْ اعْتَمَقَهَا وَأَطْلَقَ رَاحَتَهَا، وَذَاتَ مَرَّةٍ قَامَ أَحَدُ غُلَامَانِهِ بِجُنَايَةٍ يَسْتَحِقُّ الْعِقَابَ، فَتَأَثَّرَ

الامام عليه السلام، جاء ذلك الغلام ووقف بين يديه وقال: والكاهن الغيظ، قال وقد كظمت غيظي عنك، قال: ود العافين عن الناس، قال: قد عفوت عنك، قال: والله يحب المحسنين، قال: انت حر لوجه الله .

كان في الليل للظلم والبرد القارس يطرق ابواب الفقراء والمساكين وكان يعول اربعةائه عائلة كاملة، وكان يفتح باب دارة في النهار لقضاء حوائج الناس، وهو القائل: «ومن نعم الله عليكم حوائج الناس اليكم» .

وفي الحديث ات (ما كان لله ينمو)، والامام الحسين عليه السلام حارب وثار ضد طغاة بني امية وعبد الله بن الزبير كذلك حاربهم وثار ضدهم، وكلاهما قتلا ممن الذي بقى خالد المدي الدهور؟ اليس الحسين عليه السلام؟ لماذا؟ لان ابن الزبير حارب من اجل المصلحة، والحسين ع حارب من اجل الله وبقية خالدا، اجل ات شخصية الامام الحسين ع خالدا، كما تنبأت الحوراء زينب عليها السلام ما قالت: «ورسينصون بهذا اللطف علماً القبر سيد الشهداء، لا يدرس اثره ولا يحور اسمه على كروم الليالي والايام، وليجهدت امة الكفر وشياخ الضلالة في محوه وتطيسه، فلا يزداد اثره الا ظهوراً وامره الاعلوا» وسيبقى خالد ا كما قالت زينب ليزيد: (فوالله لا تمجود كونا ولا ميمت وحيناً ولا تدرك امدنا، ولا ترخص عنك عارها وهل رأيت الا فتلاً، وآياك الاعداً، وجمعك الابداء، يا يزيد ما سمعت قول الله تعالى: ولا تحسبن الذين قتلوا في سبيل الله امواتاً بل احياء عند ربهم يرزقون) .

وما هذا الكتاب لسماحة الوالد المحترم لا دليل على ان الحسين عليه السلام خالدا وان الشجرة الطيبة التي اصلها في السماء ما زالت فروعها خالداً وحيه على الارض ومغفظة من قبل الله عز وجل الى يوم يعثون .

صحيح ان الامام الحسين عليه السلام راح هو واثان وسبعون من عشيرته واصحابه قرايين للثورة التي قام بها ضد الطاغية الاموي يزيد بن معاوية في يوم عاشوراء (العاشور من محرم سنة ٤٠ للهجرة) ودفن في صحراء كربلاء، لكن بعد ذلك اصبح قبره منارةً انبثاقاً للوافدون من كل فج عميق، ولان الحسين حياً متجسداً في نفوس شيعة اهل البيت ع .

والله عز وجل اكرم الحسين عليه السلام وعوضه بشهادته كما قال الرسول العظيم ع: «عوض الله حسيتاً بشهادته ثلاثة ان جعل الشفاء في تربته واستجابة الدعاء تحت قبته والامة من ذريته»، وهذا واضح وملس بشهادة واجماع الفقهاء بعد نصوص الائمة المعصومين عليهم السلام، كما انه ملس من قبل الشيعة بان تربة الامام الحسين ع يعطى منها بمقدار العدة للمريض فيلتشفى، وكذلك الدعاء تحت قبته مستجاب ولا ترد دعوة داع وحاجة محتاج في ذلك المكان الشريف، وكان عرف ان كل ذلك بشروط آداب، والطالب يراجع المصادر المختصة بهذا الباب، ولا يسعنا في هذه المقدمة ان نتعرض لهذا الموضوع الا على سبيل الاختصار واليجاز، وبالنسبة الى ان الامة من ذريته لا يشك شي عي موال في هذا الحديث، وكلنا اتباع وشيعة نوال الامة الاثنى عشر ونعادي اعدائهم، وهذا من مبادئنا وعقائدنا وفروع ديننا، وكتبنا العقائدية الامامية شرح فيها هذا الباب مما يكفي كل انسان ذو بصيرة وباحث ذو عقيدة .

فسلام عليك يا ابا عبد الله الحسين يوم ولدت ويوم استشهدت ويوم سبعت حياً، ونسأل العلي القدير ان يرزقنا زيارة الامام الحسين عليه السلام عاجلاً وشفاعته اجلاً، وما ذلك على الله بعزيز، وآخردعوانا ان الحمد لله رب العالمين والصلاة والسلام على محمد وآله

بِسْمِ اللَّهِ الرَّحْمَنِ الرَّحِيمِ

الحمد لله رب العالمين، والصلاة والسلام على أشرف البريات ومفخر المكنات سيدنا ونبينا أبي القاسم محمد وآله المعصومين المظلومين، لا سيما سيدنا ومولانا واما مناسيد الجن والانس الحجة بن الحسن العسكري عجل الله فرجه الشريف .

وبعد؛ هذا المجلد الثاني من كتاب «الشجرة الطيبة في انساب الطالبيين» لآستاذنا السيد المؤيد الجليل النبيل و الناقد لبصير والمحقق النحرير العالم في الفنون المختلفة العلامة النساب السيد فاضل الموسوي الصفوي دام عزه اما نسب المؤلف وحياته واولاده فقد مرّ اجمالاً في مقدمة الجزء الاول من كتابه، وسيأتي لاحقاً في الجزء الخاص بالسادة الموسويين مفصلاً انشاء الله، وأعرض الى نبذة من تجاربه وتبحره في العلوم المختلفة، سيما في علم الانساب .

علم الانساب

علم يبحث فيه عن اولاد الائمة وبيوتات العلويين، (هذا علم الانساب بالمعنى الأخص) ولعلم الانساب معنى اعم، وهو البحث عن كل بيت وسلسلة في العالم، ولفقهاء الفائدة في ذلك، ينحصر هذا العلم في انساب العلويين، اما موضوعه؛ هو البحث في تواريخ العلويين وعلماهم وحياتهم ومزارعهم، ومن حيث فائدته التي ليسأل الناس عنها غالباً فذلك يتطلب من تأليف كتاب مفصل انشاء الله تعالى .

اما بتجمل العلامة المؤلف في هذا العلم الشريف يبلغ الى درجات عالية، بحيث يمتاز على علماء النسب بخصوصاً؛ أولاً؛ تخصصه وتحقيقه في انساب السادة للبلاد المختلفة كالعراق وايران والهند والباكستان و كشمير وافغانستان وماليزيا وسوريا، وهذا لا نجد له نظيراً في النساب، او يوجد اقل واصحف، لانهم رضوان الله عليهم كل واحد منهم يختص لبلد معين او بيت ما، لكن المؤلف جامع لانساب السادة في جميع العالم . ثانياً؛ وقوفه على بعض الاخطاء التي مضى عليها قرون في بعض المشجرات وكتب الانساب والتاريخ، و المؤلف صححها بعد وقوفه عليها .

ثالثاً؛ تبجهره وتحقيقه في جميع شعب علم الانساب مثل العلم بفروع البيوتات وحفظها ومعرفة تواريخ و سيرة كبار السادة ومرافد العلويين المنورة .

رابعاً؛ اهتمامه واستعماله طريقة المشجرات التي هي سهل طريق في معرفة الانساب، وكان يهتم النساب غالباً على الطريق المبسوط الذي يتعسر فيه لفهم الانساب .

خامساً؛ شيوع علم الانساب بين الطلاب وعامة الناس عن طريق كتابه الشامل لانساب المعاصرين ومشجرت القماء، وهذا يخرج علم الانساب واهله من بئر التاريخ .

اما الاساندة في علم الانساب الذي استفاد منهم المؤلف الموصوف ومن كتبهم وعن طريق مراجعتهم والمباحثة

معهم فهم من اعلام علم الانساب والتاريخ في البلاد المختلفة، لا سيما في العتبات المقدسة، فمن معارفهم :

- ١- العلامة النسابي تاذنا الجليل السيد مهدي الوردى في الكاظمية .
- ٢- العلامة النسابي السيد سعيد ثابت سادن روضه ابي الفضل العباسي .
- ٣- العلامة المؤرخ النساب الحاج عطيه وداي المؤرخ الشهير في لعراق وصاحب الكتب المشهورة في التاريخ وخطوط الانساب .
- ٤- العلامة النسابي والمؤرخ الكبير الشيخ طه الهنداوي، وانا اروي عنهم بواسطة المؤلف .

علم الطب والعلوم الطبيعية

للمؤلف معرفة كاملة ونادرة في علم الطب، ويبلغ الى درجة تصيرة من نواذر هذا العلم، لانه اكمل تحقيقة في اقسام متعددة لهذا الطب، اعنى طب النبي من والامة عليهم الصلاة والسلام، وطب الاعشاب لجميع البلدان الهند والباكستان وشمير والعراق وايران والصين واليونان، وله المام ومعرفة بالطب الجديد، وهذا الشيء لا يجمع في شخص واحد، وكاله معرفة في علوم الادوية (فيزيولوجي)، اناقومي وغيرها من العلوم الطبيعية، وله تأليف وتركيب، اعنى «دائرة المعارف كبير طب اسلامي» في مكتب اهل البيت للعلامة آية الله الشيخ مصطفى النوراني .

العلوم الادبية

للمؤلف المام بالعربية من الصرف والنحو والبلاغة، لكنه يمتاز عن غيره انه عالم بلغات متعددة وادبياتها، كالفارسية والانكليزية والاردية والهندية وبعض اللغات المحلية كاللغة البليستانية لغة بعض مناطق شمير . اما ادبيات اللغة الفارسية درس كتاب «رگستان وپوتان» في اوانل عمرة بالهند عند والدته، هذا المتن للأدب الفارسي (لمصالح الدين سعدي الشيرازي) وله تسلط كامل على فهمه وقراءته، اما الانكليزية فله تسلط كامل في المكالمة والادبيات، ويتقنها اتقان جيد .

العلوم الحوزوية :

وان كان المؤلف اشتغالات في مشاغل وعلوم مختلفة، فانه مع هذا اكمل دراساته للعلوم الدينية عند ائمة الحوزة العلمية، ودرس الكتب المندولة في الحوزات العلمية الامامية في هذا العصر، وحضر دروس الخارج عند كبار الاساتذة في قسم المقدسة .

التاريخ والجغرافيا :

العلاقة الموجودة بين علم الانساب والتاريخ والجغرافيا تلمر ان يكون للسيد المؤلف المام بعلم التاريخ والجغرافيا، فله معرفة كاملة وشاملة بالكتب التاريخية، كتواريخ البلدان ومعرفة المناطق والقرى وجغرافيتها . وانا استفدت من السيد المؤلف في علم الانساب والتاريخ، وادري الانساب من الكتب المعتمدة للانساب والتاريخ والروايات للامة المعصومين عليهم السلام، واخيرا ندعو الله سبحانه وتعالى ان يختم هذا الزمان بظهور الحجة بن الحسن العسكري عجل الله تعالى فرجه، والحمد لله رب العالمين .

بسم الله الرحمن الرحيم

الحمد لله رب العالمين والصلاة والسلام على أشرف خلقه محمد وآله الطيبين الطاهرين وعبد محقق نماذكنا...
بسم الله الرحمن الرحيم
الحمد لله رب العالمين والصلاة والسلام على أشرف خلقه محمد وآله الطيبين الطاهرين وعبد محقق نماذكنا...
بسم الله الرحمن الرحيم
الحمد لله رب العالمين والصلاة والسلام على أشرف خلقه محمد وآله الطيبين الطاهرين وعبد محقق نماذكنا...

بسم الله الرحمن الرحيم
الحمد لله رب العالمين والصلاة والسلام على أشرف خلقه محمد وآله الطيبين الطاهرين وعبد محقق نماذكنا...
بسم الله الرحمن الرحيم
الحمد لله رب العالمين والصلاة والسلام على أشرف خلقه محمد وآله الطيبين الطاهرين وعبد محقق نماذكنا...
بسم الله الرحمن الرحيم
الحمد لله رب العالمين والصلاة والسلام على أشرف خلقه محمد وآله الطيبين الطاهرين وعبد محقق نماذكنا...

بِسْمِ اللَّهِ الرَّحْمَنِ الرَّحِيمِ

الحمد لله رب العالمين والصلاة والسلام على أشرف خلقه محمد وآله الطيبين الطاهرين وعبد محقق نماذكنا...
بسم الله الرحمن الرحيم
الحمد لله رب العالمين والصلاة والسلام على أشرف خلقه محمد وآله الطيبين الطاهرين وعبد محقق نماذكنا...
بسم الله الرحمن الرحيم
الحمد لله رب العالمين والصلاة والسلام على أشرف خلقه محمد وآله الطيبين الطاهرين وعبد محقق نماذكنا...

بِسْمِ اللَّهِ الرَّحْمَنِ الرَّحِيمِ

الحمد لله الذي رفع درجات العلماء وفضل هدايتهم على دماء الشهداء
والصلاة والسلام على الصالحين بالشرعية الغراء ومؤسس الملة البيضاء
محمد المصطفى خاتم الانبياء وآله الطيبين الطاهرين الحجاب
وبعد ما نشرق العلم لا ينجي وفضله لا يحصى قد ورثه اقله من الانبياء
ونالوا بذلك بيانه خاتم الأوصياء وامن من الله عليه بهذه النعمة العظيمة
وسلك سبيل السلف الصالح واجتهد في تحصيل العلوم الدينية والمعارف
الأصلية حجاب العلامة الحجة السيد فاضل عيسى الموسوي العفوي امنه أفضاله
واستجاز مئتي تروكا للأنتظام في سلك الرواة وحماة الإسلام ورفعة الأحكام
فأحزنت مأمولة وأحبت مسأولة وأحزنت له دامت تأسداته أن يزوي
عني كل ما صح لي روايته عن مشايخي الأساطين العظام وأسائدي العقول
الكرام كما هم الله حلل الرضوان وأنظر عليهم سحائب العفوان وأوصيته
دام أجله يتعوى الله والأفة والتنبت في ما يزويه ويسلوك سبيل الأختيال
فأنته ليس نياكب عن الصراط من سلك سبيل الأختيال وأن لا تنساني من
صالح الدعوات والسلام على من اتبع الهدى وهوى النفس عن الهوى فأن
الجنة هي المأوى بعد الموت



بِسْمِ اللَّهِ الرَّحْمَنِ الرَّحِيمِ

الحمد لله رب العالمين والصلاة والسلام على أشرف خلقه محمد وآله الطيبين الطاهرين وعبد محقق نماذكنا...
بسم الله الرحمن الرحيم
الحمد لله رب العالمين والصلاة والسلام على أشرف خلقه محمد وآله الطيبين الطاهرين وعبد محقق نماذكنا...
بسم الله الرحمن الرحيم
الحمد لله رب العالمين والصلاة والسلام على أشرف خلقه محمد وآله الطيبين الطاهرين وعبد محقق نماذكنا...



بِسْمِ اللَّهِ الرَّحْمَنِ الرَّحِيمِ

الحمد لله رب العالمين - والصلاة والسلام على محمد وال الطاهرين واللعن المذمومين
على اعدائهم اجمعين وبعد جناب مستطاب ثقة الاسلام والمسلمين آقا سيّد
فاضل موسوی خراسانی زاده دام عزه الطاهر مجازند ووكيل تاجدار كليه بالسنن
دراخذ سهم مبارک امام عظيمه و مظالم عباد و زكوة و صدقات و نذورات
و صرف نقصان در امر معاش خود و امور مقررة شرعية - و ارسال
باقي ان را براي ايجاب تا صرف شود در اداره حوزه هاي علميه اسلاميه
و بنابر مجازند در نقل روایات اکتب معتبره شیعه از ائمه معصومین
عليهم و اوصیاء بالا احتیاط في كل الامور و ان لا ينساني من صالح الدعوات

كما انشاء الله تعالى عن شهر رجب ١٤٠٤
المستقر
الشمس

بِسْمِ اللَّهِ الرَّحْمَنِ الرَّحِيمِ

الحمد لله رب العالمين و باقیة لاهل تقوی بقیین - و صلوة و سلام علی شرف
رخام برکین محمد و آل طاهرین - و بعنة الامیر علی اعلام و الخلفاء من الان و الی الابد
و بعد فان جناب السید السید و کثیر لعمریه حضرت الفاضل المکرّم کرامت له الهات کبار الکتوبر
الشیخ فاضل البرکات السید زینت ما یزینة علی شیخ العلماء للاعلام السید نجفیه هدی المصنوعی
قدسی سره - من هدی من سحر فی تحمیل لعموم التوسیة و بها فی الائمة فی الجزمین الذکوة
در تم بقره - و در وقت لم الحاضر و صرف بالا انما ویداد و کل التوسیة و القاد استیازة و کسنة
ناخست ان السیدی بالامر الحسبیه فی موردی چه باقی المکرر علی در و در اینه من المرات
المعتمده و عند علماء الامامیه مع الحفظ مع الحفظ - فالمرجو من نشر الاصل المصنوع و انما المذهب
الجمعیة که ان سلفه لعمریه و ابا بانه لعمریه م کافرا و بعضی من الائمة الابرار المجلل -
و اوصیه با ارسال نشانی این شهر لازمه تقوی در امامة و احتیاط في كل حال - و السلام
و علی خیرنا المومنین و رحمة الله وبرکاته - فی ٢٨ من روال الحرم ١٤١١ الهجری ١٣٧٠/٢٢/٢٣

الدعوات
المستقر
الشمس

بِسْمِ اللَّهِ الرَّحْمَنِ الرَّحِيمِ

الحمد لله رب العالمين و الصلوة والسلام على سيدنا محمد وآله الطاهرين

« بِسْمِ اللَّهِ الرَّحْمَنِ الرَّحِيمِ »

و بعد فان جناب العالم الفاضل سيدنا والعماد المعتمد صاحب
القريّة السليمة و السليقة المستقيمة ثقة الاعلام و حجة الاسلام
السيد فاضل موسوی قد استجاز عن نقل الروايات الواردة عن المعصومين
فاجرت له ان سردى عنى الروايات الواردة عن سادات الائمة ابررة المذكورة في كتب
ان صاحب بطرقي المنهجية اليرهم و هو درم مجد قد كتب كتابا منها هذا الكتاب المحمدي
شجرة ساداتنا من ولد الائمة المعصومين عليهم و مع ذلك معارف بالقلب
القديم و كبريه و لذلك يستغل سنوات عديدة في مكتباته و مكتبة أهل البيت
و كحضر في الحائى الاصول و الفقهية منذ ما قدم من لجنف الأشرف الى
بلدة قم مشرفة صانها الله عن كدنا و اوصيه بما ارضته تقوى و احتياط
و ان لا ينساني من صالح دعواته و السلام عليه و مع عباد الله
٧٧٧/٢٣

الحمد لله الذي فضل مزار العلماء على دماء الشهداء و الصلاة و السلام على خير
خلقه محمد و آله الاصفياء و اللعن المذمومين على اعدائهم في يوم الجزاء و لا يخفى
ان اسد الدليل و اهوى السبيل الى الحق و اهله و قال تعالى: « فاذا بعد الحق الآ
الضلال » التمسك باهل بيت المعصية و الاستصنائة بانوار الائمة و اتباع
انوار علماء الائمة بالقرآن في مناهلهم و تحمل فقههم درسا و حفظا و ضبطا
و قرائنة و اجازة و روایة و درایت و بعد جناب مستطاب اعلامنا فاضل ثقت
الامثال و خير الانام حجة الاسلام السيد فاضل موسوی المصنوعی مجاز و ما ذون في شدة
در نقل اخبار و آثار الائمة اطهار عليهم السلام اکتب معتبره متداوله بين علماء الائمة
رضوان الله عليهم با مواعلت شرائط مذکور در محل ان و نیز مجازي باشند در
تصدیق امور صبيحة منوطه با جازة حاکم شرع با تشييع جهات حكيه و ممنوعيه
و هيبتين مجازي باشند در اخذ حقوق شرعية و معرفت انها در موارد مقرره شرعاً
و مجازي باشند در اخذ سهم امام عليه السلام و معرفت ثلث ان را در امر معاش
خود و در امور مقرره شرعية و اوصيه ايده الله تعالى في جميع الحالات
بالاحتياط بملازمة التقوى و اجرونها ان لا ينساني من صالح الدعوات في نظام
الاجابة كما انشاء الله تعالى و السلام عليه و على جميع المومنين و رحمة

محمد الرضوي
عبد الوهاب
الاشكر
١٤٠٤
١٤١٢
هـ



بِسْمِ اللَّهِ الرَّحْمَنِ الرَّحِيمِ

لله جل مجده اجازة الحمد والشان، وعن جوده وكمه لكل شئ رواية الآلاء والنعائم وأصلي واسم على من بوجوده الشريف ختمت سلسلة الرسالة وآله واصحابه الذين هم مبدأ التحديث والرواية .

وبعد ، فقد استجازني اخي في الله وولي في غزول سيل الاعظم ونتيجة الأكارم ذخر الايام حجة الاسلام العلامة الجليل السيد فاضل الموسوي

الصفوي دام مؤيداً ومسدداً تأسياً بالسلف الصالح الكرام ودخولاً في سلسلة المشايخ العظام (نبراس سرزم) ان يروي عني جميع ما صحت لي

روايته وساعت لدي اجازته بطرقي الوثيقة الوفيرة وأساندي المتقنة الكثيرة المنتهية الى ائمة اهل بيت العصمة والطهارة (عليهم السلام) فاستخرت المولى

جل وعلا واجزت له ان يروي عني جميع ما صحت لي روايته وساعت لدي اجازته بطرقي واساندي المتقنة عن مشايخي العظام (عليهم السلام) فاستخرت المولى

(دامت) من الكتب المعبرة كالكتب الأربعة التي اشتهرت في الامصار اشتجار الشمس في رابعة النهار (الكافي والفتية والتهديب والاستبصار)

والكتب الأربعة التأخر عنها (الوافي والوسائل والمستدرک وبحار الانوار) وهكذا كل الزبر والاسفار في الاحاديث الماثورة والخبار المعتمده عند

العلماء الأعظم الاخير واحص بالذکر الموسوعة القيمة الثمينة جامع احاديث الشيعة لسيد علماء الاسلام من انتهي اليه رئاسة المذهب

في عصره زعيم الطائفة الامام المجدد آية الله العظمى السيد الحاج آقا حسين كطباطبائي (البروجردي) (عليه السلام) في الباب دومة ونفع في

الدراسة فليرو عني جميع الاحاديث المعبرة بشرط التحفظ والتثبت في النقل ومراعات كمال الاحتياط واوصيه سلمه الله تعالى ونفسي

المسيئة الخاطئة بملازمة الورع والتقوى في السر والعلن كما هو المترقب من جنابه سلمه الله تعالى وان لا ينساني من الدعوات الصالحات

في جميع الحالات الخلو والجلوات ولا سيما عقيب الصلوات انه محيب الدعوات وآخر دعوانا ان الحمد لله رب العالمين والسلام

حزبه راجي رحمة رب
العباس الحسيني الكاشاني عن

عليهم وعلى جميع عباد الله المهالين ورحمة الله وبركاته - يوم عيد الأضحية المبارك ١٤١١ هـ



مدرسہ الامام امیر المومنینؑ

بیت المال

نمبر ۱۲۱۴

تاریخ ۵ شعبان ۱۳۱۴

نمبر ۱۰۱

پوسٹ

مدرسہ الامام امیر المؤمنین (ع)

حوزہ علمیہ قم

بسمہ تعالیٰ

الحمد لله رب العالمین والصلوة والسلام علی الخلف الایمان والبرکات
 علی آل الطیبین الطاهرین ایما الامام المنقر علیهم آلاف
 العیز والسلام وبعد بحسب استجازہ اے کر جناب حجیر الاسلام
 عماد الاعلام آقای سید فاضل علیہ السلام موسیٰ صمدی مدنی
 از حقین بند بجا بزند در تصدی امیر حجیر کر منوط است بہ اذن
 فقیر جامع الشرائط باستخیم قلم جہا حکیمہ و من مع غیرہ و
 اخذ وجہ شریعہ و بہر اہل قبیل زکوات و بھول الممالک کند و در مطلقہ
 و کذا لک و رخصتہم مبارک امام را و اخصا فداہ و من عند آن و جواز
 صفیہ شریعہ و ارسال بنیہ بر ایجاب جہت قائمہ حوزہ ہای علیہ
 ولہ و ادر علاوہ ان بنویسہ و عین جمیع ما صححت لہ مدایتہ عن مشایخ المنظام
 تقدیم اللہ بر حجرتہ من الکتب المعتمد علیہا الی الاعلام ولا وصیرہ بالوصای
 بر السلف المتامل من غلام زینۃ المتوی والاحتیاط وان لا یساقی من
 صالح الدعاہ کالانشاء التاؤمہ و التلازم علیہ و علی الخ المؤمنین

نمبر ۱۲۱۴



الحمد لله الذي انزل احسن المحرر يشكون للعالمين بيزا واصفوه و انت امام على الصالحين
 بالامور والاطمئنان بحق ادي استبيل واشرف اهل محمد ص، والد الامنة الهداه المعصومين

وبعد

انما كان علم المحرر لغرض التفتيح ونهوض الامم ليرجع علم الامم لمرتبته الاعلى
 انصرف اليه انظار الفقهاء من هنا الا انهم لم يردوا في محراب الفتنة وما ظنوا كسب وكاتب
 بل غاية التحرك في تدوينه وخطه وتوسيعه وتوسيعه الفتنة حتى يترك الجور والظلمة
 الجوامع الكبار والصفاء فهدى راسم وعلمه بحجم

ولما كان لا يسلك في سلك رده اناه و يش الرسل الا لخطيئة والاعمال المذمومة المصونة
 و حج انتم اليها من مصابيح الوجود والاعلام التي و دوى التي اولى بها على انوار الفتنة والارثا
 في زمره المحررين مع ما تفيض في اقل فصول استجازة في حذرة الاحكام فاعلمنا ان يدور
 في رده و يترك الامم والصفوة والمردعة في جوامع المحرر من الكتب الاربعة وغيرها من ازر المرفوعة
 وبش كان جديا بذلك اعتبره ان يروي عن طريق ائمة العلم والدين والدين والدين
 وبش الاجمال بالسر والسرهم تنهيم ائمة حجة الامم و اوصيه بها زمره المتقوى في اجتهاد
 في السر والعلني ان لا ياتي من خارج الدعا كما انشاء ان لا ياتي من خارج الدعا



بِسْمِ اللَّهِ الرَّحْمَنِ الرَّحِيمِ

الحمد لله على ما أجازنا من التصرف في نعمه، الصلوة والسلام
على من اصطفاها من أنبيائه وأصفياؤه لاستيانتهم
وأشرفهم محمد وآله الطاهرين واللعن على أعدائهم
ودعوى: فارت التسمية القسريين والفاض العالم النبي السيد
فاصل التسمية ابن الجعفة الحاج الشيخ الواسع المسمى
ممن عنده الله سبحانه الإهائية وسمي المرتبة في
منه في فيها أبو الأمام دوساً فتهيئة يؤيد في ثم لظنه
التي استجاب في الوقتين من عاصم من صلات الله
فاجرت به سلمة أن يكون ما تصح لربيه من الاجتنار والوقار
المرتبة عن الأئمة الأطهار الوجودية في الأصول العتبات عليها
أنت عليها من العلماء الأبرار والتعريف الكافي والفقير
والاستبصار، وبواسطة مشايخنا عظماء المسلمين
في سنتنا ذات الإجازات واخص منهم بالكرامات الله العظيمة
أبو القاسم الواسع الخوي والشهيد السعيد الشيخ باقر الصدر
الشيخ آية الله العظمى والشيخ محمد رضا المظفر فله كونه في
أن يكون فيهم واشتهر طبعاً ما يتداولت من التأسيس في التواضع
أن الإنساني من صالح دعواتهم في المثالين من فروعهم
ميرزا محمد رضا عفا نيات البرية الزانية

بِسْمِ اللَّهِ الرَّحْمَنِ الرَّحِيمِ

جناب مستطاب محترم الامام والمسلمين وسبلح احكام دين المبلين
سلامات السادات وفاضل الاخلاق والآداب آقای حاج سيد فاضل
موسوی حفظ الله له كل ملت مد يدك به درس لعرو اصول سطح اینجا
حاضر می شل ندا و ادب هلاقه مند و مشتاق به دروس و تخصصی
علوم دینی باقم، و بسیار سید جلیل القدر و مرد شریف و زبانی
هستند، لذا او را جایز و مأذون دانستم در نقل روایات مرویه از
آئمه معصومین صلوات الله علیهم اجمعین، و کتب و منابع خبریه
معتبره و املا هر مرد هر کجا هستند و میر و ند هر مرد علاقه مند و
ملازمین از وجود ایشان بهره های علمی فراخلاق را بر احسن الوجه
بنامند، و انشاء الله موفق باشند برای انجام وظیفه شریفه
و السلام علی من اتبع الهدی
الاحقر الکریم علی المؤمنی

الوكال المظلمة والاجازة الشرفية لآية الله العظمى المرجع الاعلى السيد ابو الحسن الاصمغاني قدس سره
التي احفها الوالد المولف سماحة حجة الاسلام والمسلمين الحاج السيد نجف شاه الموسوي الاصفهاني رحمه الله عليه

يسير السيرة المحمدية المحيية

برعمون اخوان مؤمنين از اهالي هندوستان و شمال و غرب و غير ما محقق سباد - چون حضرت بسبب سد طریق ايران و نيادن وجود و سائر عوارض قلبه طلب نجف اشرف در
كمال پریشانی و حوزة علمیه در شرف تفرق و انحراف در این موقع بر کافه تئیسین و تعب لازم است - بمقدار مقدور ازین حوزة مقدس که مرکز دیانت اسلام است مساعدت نمایند
چون جناب مستطاب شيخ الاقاب نجوة السادة الاشراف و الاشراف کاتب نجف شاه از منصفیات اینجا با خبر و مطلع و عزم بر اجبت بمل خود را داشتند - ایشان را الزام نموده که
کیفیت احوال و دلجوگی ما باخوان دینی و بزرگان موالیان حضرت امیر مومنان علیه افضل الصلوة والسلام برسانند و در ضمن ایشان را دکالت داده در افند و جوهه راجحه باین
ارض تدیس که پرسش بخواب مساعدتی بنماید و وجی برساند - بدست جناب ایشان داده خواهند رسانید و چنانکه قبض رسید اینجا برب را بخوانند توسط ایشان خواهد رسید
انشاء الله تعالی امید است بزودی مساعدت کامل شود - والسلام علی اخوانی المؤمنین و رحمة الله وبرکاته - فی شهر ذی الحجة الحرام ۱۳۲۹هـ انظر ابو الحسن الموسوي الاصفهاني

حالات چشم دید سید نجف شاه وکیل جناب آیت الله آقا سید ابوالحسن الاصفهانی صاحب

مدظله العالی در نجف اشرف (ملک عرب) که بوقت یلیت مشاهده کرده بود

آگاه کرده می شود و جمله پیروان اسلام با عموماً و معتقدان مذہب اثنا عشریة زعمواً که اطاعت خدا و رسول و اہلبیت را برحمت اولاد مال و دولت مقدم می دارند
و مال خویش را به راه خدا خرچ کردن و مستغنین را دادن از جمیع خیرات و صدقات اولی تر می پندارند عنان توجہ ایشان را بامر ضروری و در خواست لایبی منقطع می کنند که چو
حقیر تفسیر توفیق رب قدیر بتاریخ عزو شهر ذیقعدہ ۱۳۲۹ھ بر لے زیارت مفوضه نوردید گاه منبع عرفان و طریقت و لادینی گم گشتگان راه ضلالت مولا الموالی سید
ولایت و حقیقت و شامه و اجروت و ناموس از الرسول زوج البیتول مظہر العوالم جناب سیدنا و مولانا علی ابن ابی طالب علیه السلام - در نجف اشرف حاضر شده جبین نیاز
بر استان عالی بنام دب زیارت روضه مطہرہ اشرف یاب شده باز در بلده طبریز نجف اشرف بے زیارت مقامات عالیہ و عنبات مقدسه آدم دار ملاقات جناب فیضیاب فدائے اسلام
آیت الله آقا سید ابوالحسن الاصفهانی صاحب فیضیاب شدم - ایشان با من کمال افلاک و رفعت پیش آمدند چون ذکر تعلیم و تدیس طلب در میان آمد فرمودند که حالت
طلاب متعلمان مکاتیب اسلامیا اینجا فایت هر جا منخطاط پذیراست و یوگایو ما حالت تدیس و تعلیم فقر زوال رفته است و وجوب تکلیف ایشان در رسیدن وظائف موقوفات خمس هم نام
دیده ایای مدکوآه است که در حدیث منقضی بوده است که در لہ ایران بر لے نایرین نجف اشرف از جہت بعض عوارض راه ایران مسدود است و یکس که عقیدت زیارت
روضه مطہرہ در ول داشتند است - در نجف اشرف نمی توان سید و بهیم سبب حالات مکاتیب و مدارس بوزن رسیدن امداد مالی روز بروز در انحطاط است - بمصدق سے
اگر باران بکوه سمان نہ بارے - بساے دجله گرد و خشک بوحسه

هیچ اداره عالیہ بجز امداد مالی ترقی نمی توان یافت سید موسوف فرمودند که من حسب استطاعت خودشان در صلاح تعلیم طلاب مشغول هستم حال آنکه مصارف بطلاب مانع و
بمحتاج ضروری ایشان قریباً در ہزار روپیہ ماہوار صرف می شود و حتی الامکان جدید بلوغ تکمیل او کرده می شود و شب و روز بهیم فکر هستم مرا فرمودند که شما هم بیس مؤمنین و فقیان
ملت رسانیدہ از ہم چیتے که ممکن شود امداد این کار لازم دانید بموجب آن حسب استطاعت امداد مالی و لسانی را در بیغ نداشته ام و انشاء الله العزیز تا وقتیکہ حیات مستعاری باقی است
در خدمت دین و اجداد و طاہرین و ملت بیضائے مطہرین سامعی خوب نامد لیکن بمصدق سے

بخی آدمی اعضائے یک دیگر اند - کہ از آفرینش ز یک جوہر اند

جمع فدایان جمیل الشا قہ جناب سول اکرم صلی اللہ علیہ وآلہ وسلم در دستان اسلام را درین حالات زار و شدائد ناگزیر مطلع ساختن بر من واجب فرض گشت است زیرا کہ خداوند عالم در قرآن مجید
و فرقان حیدر فرموده است انما المؤمنون اخوة - بخدمت مؤمنین و متدینین ہم برین استایر و آمیزنرا توسط اشتہار بنہا اطلاع داده میشود امیدوار هستم کہ پرس بقدر حیثیت استطاعت
بلے و بدے امداد کرده عنانند ما جور و عنانناس مشکورے باشد و از مجاؤن با علم کہ بلے انما لا بد بہدینا اجابت مقرون است مستفیذ خواهد شد حالات طلب متعلمان نجف اشرف
فعلی سخت ارد و بوجہ قلت امداد و ازین و مصارف بحال ہر روز و بیچ سبیل استعانت بخدمت خدا اگر شاگو چشم بقفات بجناب ایشان اشد و انان استحق و ملت علاقت ان بکنیت حضرت
جل ملاء در و بجز اجازت مضاعف المضاعف کرده عطا فرمائید چنانکہ فرماید والدین بیفقون اما لحمی سبیل الله کنئل جتہ الخ - امیدوار هستم کہ پرس بقدر ہیبت خود و ہر چه
میترسند - توسط پوست (دواک) - خدمت آیت الله جناب سید ابوالحسن صاحب صوف برساند یا زود بخدمت فرستد من خود خدمت دین مصطفوی را بدل جان حاضر هستم بخدمت سید
موصوف خوب رسانیدہ حالات جناب سید ابوالحسن الاصفهانی مثل روز روشن ظاہر است یکسانے انجم و پیش این سرعت کہ تمام متعلمان مثل اہل و عیالی خود داشته و واجب البتہ خدمت ہم مصارف ایشان
بخدمت خویش داشت اند (طلاب قریب یکزار نفر است اہل تربت نگر یکصد چهل نفر است) کہ تقریباً ہزار روپیہ صرف می آید بصلاح متعلمان مصروف ہستد لیکن تا بے کے چون از ہر امداد و
دیابیح و بد و وظیفہ و امداد و بکے استعانت طلب مانے نخواہد آمد تا چند مدت قیامند درین تعلیم فرہانند بندا استغانت ایشان بجمیع اہل اسلام نوری واجب است کہ اولے سے ہر چه میسر آید توسط

نقطہ - بخدمت جمیع انکرن کم و ذوقی الاشراف سول است
بخی آدمی اعضائے یک دیگر اند - کہ از آفرینش ز یک جوہر اند
جمع فدایان جمیل الشا قہ جناب سول اکرم صلی اللہ علیہ وآلہ وسلم در دستان اسلام را درین حالات زار و شدائد ناگزیر مطلع ساختن بر من واجب فرض گشت است زیرا کہ خداوند عالم در قرآن مجید و فرقان حیدر فرموده است انما المؤمنون اخوة - بخدمت مؤمنین و متدینین ہم برین استایر و آمیزنرا توسط اشتہار بنہا اطلاع داده میشود امیدوار هستم کہ پرس بقدر حیثیت استطاعت بلے و بدے امداد کرده عنانند ما جور و عنانناس مشکورے باشد و از مجاؤن با علم کہ بلے انما لا بد بہدینا اجابت مقرون است مستفیذ خواهد شد حالات طلب متعلمان نجف اشرف فعلی سخت ارد و بوجہ قلت امداد و ازین و مصارف بحال ہر روز و بیچ سبیل استعانت بخدمت خدا اگر شاگو چشم بقفات بجناب ایشان اشد و انان استحق و ملت علاقت ان بکنیت حضرت جل ملاء در و بجز اجازت مضاعف المضاعف کرده عطا فرمائید چنانکہ فرماید والدین بیفقون اما لحمی سبیل الله کنئل جتہ الخ - امیدوار هستم کہ پرس بقدر ہیبت خود و ہر چه میترسند - توسط پوست (دواک) - خدمت آیت الله جناب سید ابوالحسن صاحب صوف برساند یا زود بخدمت فرستد من خود خدمت دین مصطفوی را بدل جان حاضر هستم بخدمت سید موصوف خوب رسانیدہ حالات جناب سید ابوالحسن الاصفهانی مثل روز روشن ظاہر است یکسانے انجم و پیش این سرعت کہ تمام متعلمان مثل اہل و عیالی خود داشته و واجب البتہ خدمت ہم مصارف ایشان بخدمت خویش داشت اند (طلاب قریب یکزار نفر است اہل تربت نگر یکصد چهل نفر است) کہ تقریباً ہزار روپیہ صرف می آید بصلاح متعلمان مصروف ہستد لیکن تا بے کے چون از ہر امداد و دیابیح و بد و وظیفہ و امداد و بکے استعانت طلب مانے نخواہد آمد تا چند مدت قیامند درین تعلیم فرہانند بندا استغانت ایشان بجمیع اہل اسلام نوری واجب است کہ اولے سے ہر چه میسر آید توسط پوست یا توسط جنبہ فرہم رسانند ارسال کرده می شود - من اعان المؤمنین اعان الله لہ - ان الله یضیع اجر الحسین نقتہ والسلام بخیر الامم تاریخ اشخبان بمرسولان بلوغ باشند پس
احقر العباد الائم والمذمبناوم مذہب اثنا عشریہ سید نجف شاه کہ بابائی زہد کیجانب از آیت الله فی الاما لبین جبندہ الاسلام و المسلمین عمدة العلماء المنسین

أَلَمْ تَرَ كَيْفَ ضَرَبَ اللَّهُ مَثَلًا كَلِمَةً طَيِّبَةً كَشَجَرَةٍ طَيِّبَةٍ أَضَلُّهَا ثَائِبَةٌ وَفَزَعَهَا فِي السَّمَاءِ
تُؤْتِي أُكْلَهَا كُلَّ حِينٍ بِإِذْنِ رَبِّهَا وَيَضْرِبُ اللَّهُ الْأَمْثَالَ لِلنَّاسِ لَعَلَّهُمْ يَتَذَكَّرُونَ . وَمِثْلُ كَلِمَةٍ خَبِيثَةٍ كَشَجَرَةٍ
خَبِيثَةٍ اجْتُثَّتْ مِنْ فَوْقِ الْأَرْضِ مَا لَهَا مِنْ قَرَارٍ . وَصَفَى اللَّهُ الْعُلَى الْعَظِيمَ .

بِأَلِّ مُحَمَّدٍ عَرَفَ الصَّوَابَ وَفِي آيَاتِهِمْ نَزَلَ الْكِتَابُ

وَهُمْ حَجَّجَ الْأَلَهَ عَلَى الْبِرَاءِ بِهِمْ وَجِدَّهُمْ لَا يَسْتَرَابُ

وَلَا سِيماً أَبُو حَسَنِ عَلِيٍّ لَدَى الْحَرْبِ مَرْتَبَةً تَهَابُ

طَعَامُ سَيْوْفِهِ هَجَمُ الْأَعَارِي وَفَيْضُ دَمِ الرِّقَابِ لَهُ شَرَابُ

وَضَرْبَتُهُ كَيْبَعَتُهُ بِخَمِّ مَعَاقِدِهَا مِنَ الْقَوْمِ الرِّقَابُ

عَلَى الدَّرِّ وَالذَّهَبِ الْمَصْفَاً وَبِأَقْي النَّاسِ كَلِمُ تَرَابُ

هُوَ الْبِطَاءُ فِي الْمِحْرَابِ لَيْلًا هُوَ الضَّمَالُ إِذَا اسْتَدَّ الْفَرَابُ

هُوَ النَّبِيُّ الْعَظِيمُ وَفَلَاحُ نَوْجٍ وَبَابُ اللَّهِ إِذَا انْقَطَعَ الْخَطَابُ

أَيُّهَا الْعَلَوِيُّ

إِنْ نَسِبَكَ الشَّرِيفُ الَّذِي تَسْرَفَتْ بِهِ بِالْإِنْتِسَابِ إِلَى الرَّسُولِ الْأَعْظَمِ
عَلَيْهِ وَعَلَى آلِهِ أَفْضَلُ الصَّلَاةِ وَالسَّلَامِ وَالِى فَاطِمَةَ الزَّهْرَاءِ عَلَيْهَا السَّلَامُ
وَإِلَى أَمِيرِ الْمُؤْمِنِينَ عَلِيِّ الرَّيْضِيِّ مِنْ أَعْلَى اللَّهِ لَكَ الْمَقَامُ يَجِبُ أَنْ يَكُونَ
دَافِعًا لَكَ إِلَى الْإِقْتِدَاءِ بِهِمْ وَالسَّيْرِ بِسِيرِهِمْ وَالتَّخَلُّقِ بِأَخْلَاقِهِمْ
وَالْتَمَسَكَ بِمَبَادِئِهِمْ وَتَعَالَيْمِهِمْ وَاقْتِفَاءِ آثَارِ الْأَعْمَةِ مِنْ آلِهِمْ
حَتَّى تَكُونَ بِإِنْتِشَاءِ اللَّهِ خَيْرَ خَلْفٍ لِحَيْرِ سَلْفٍ .

نَسَبٌ إِمَامٌ الزُّسَلَيْنِ دِعَامَةٌ وَعَمُودَةٌ نُورُ الْبَيْتِ وَحَدِيدٌ

فَاعْرِفْ حَقَّ هَذَا النَّسَبِ الطَّاهِرِ
وَدَعْ الْإِفْتِرَارَ وَالتَّفَاخُرَ
وَاجْعَلِ التَّقْوَى زَادَكَ
وَالْقُرْآنَ إِمَامَكَ
وَسَلْفَكَ الصَّالِحَ قَدْوَتَكَ

« إِنَّ اللَّهَ اصْطَفَىٰ آدَمَ وَنُوحًا وَآلَ إِبْرَاهِيمَ وَآلَ عِمْرَانَ عَلَى الْعَالَمِينَ ذُرِّيَّتَهُ بَعْضُهَا مِن بَعْضٍ وَاللَّهُ سَمِيعٌ عَلِيمٌ »
صدق الله العظيم

مقدمة المؤلف

بِسْمِ اللَّهِ الرَّحْمَنِ الرَّحِيمِ

أحمد به بالصدقة من المحامد السنية ، وأشكره على سوانج نعمه الهنية وثمرات عوارفه اليانحة الجنية التي أبلغت المأمون وبلغت الأمية لاسيما التوفيق للإقرار بالنبوة المحمدية ، والإمامة العلوية ، والطهارة الفاطمية ، والسيادة الحسينية واليسالة الحسينية ، والعبادة السجادية ، والعلوم الباقية ، واللهجة الصادقية ، والعلوم اللاطمية ، والرجاحة الرضوية والسماحة الجوادية ، والأخلاق التقوية ، والشهامة العسكرية ، والخاتمة المهدوية .

فأصلي وأسلم على ذي الأعراق الزكية والأعراف الزكية ، والقبلت الملكية البيعونية إلى البرية بالملحة المرضية ، وعلى آل وعترته أولى النفوس القدسية والعلوم اللدنية والمراتب العلية والناقب العلوية ، أئمة الأمة ولاسفي الغمة وسبل الهداية وأعلام الولاية ، وسفن النجاة وأبواب النجاة ، صلى الله وسلم عليه وعليهم مهلة وسلاماً يبلغان الأمل ويركيان العمل ما خُصت الأقدام وخُصت الأقدام .

أما بعد : فيقول الفقير إلى رب العزى (فاضل) ابن العلامة الحاج السيد نجف شاه الموسوي الصفوي عاملها الله بلفظها الخفي وفضلها السني . إن علم النسب علم عظيم المقدر ، ساطع الأنوار ، أشار الكتاب الإلهي إليه ، فقال سبحانه وتعالى (وجعلناكم شعوباً وقبائل لتعارفوا) ، وحث النبي (صلى الله عليه وآله) عليه ، فقال : (تعلموا أنسابكم لتعلموا أرحامكم) لاسيما نسب آل الرسول (عليهم السلام) لوجوب توفهم بالإجلال والإعظام ، كما وضع فيه البرهان ، ودل عليه القرآن ، حيث قال عز من قائل : (انما يريد الله لينهب عنكم الرجس أهل البيت ويظهركم تطهيراً) .

وكيف لا وهم خيرة الله التي اختارها ورفع في البلاد والعباد منارها ، ولم تنزل أنسابهم التي إليها يعتزون على تناول الأيام منبوتة ، وأحسابهم التي بها يتميزون على تداول الأقوام عن الخلل محوطة ،

وقد امتحن الله الأمة الإسلامية بأهل هذا البيت فجعل محبتهم ومودتهم أجراً لرسالة نبيه العظيم حيث قاله (قل لا أسألكم عليه أجراً إلا المودة في القربى) .

أجل ، لقد أزماناً سبحانه وتعالى بمحبة قرنه رسول الكرم الذين صارت محبتهم فرضاً واجباً ، وهذا يتطلب الاهتمام بالتعرف عليهم لأداء أجر الرسالة في محبتهم ، وهم عتره نبيه الطاهرين الذين أوصانا بهم محمد الكرم بقوله (عليه وعليهم الصلاة والسلام) (لاني مخلف فيكم الثقلين كتاب الله وعترتي أهل بيتي ما أن تمسكتم بهما لن تضلوا أبداً) .

هذه بيوتات العلوية العاربية عن العارصوافة ، وقبائل الفاطمية الطاهرة عن الغبار متطاهرة ، قد قام بتصحيح انصالحهم في كل زمان علامون من الأمة ، ونهض بتنقيح حالاتهم في كل أوان فهامون من الأئمة .

فعلم النسب المترتب عليه الأحكام الشرعية للموارث وغيرها ، من أهم العلوم الإسلامية الذي من مميزاته صلته بالأرحام وقدمت (عليه وعليه الصلاة والسلام) بقوله : (اعرفوا أنسابكم تصلوا أرحامكم ، فانه لا تقرب لرحم اذا قطعت وإن كانت قريبت ، ولا يعد بها إذا وصلت وإن كانت بعيدة) ، « كل سب ونسب ينقطع يوم القيامة إلا ما كان من سبي ونسبي » .

هذه وأمثالها الدوافع التي حققت المعنين في مفظ النسب وترويته ، وتسجير السجرات و ضبطها ، والاعتناء بسلاسل الآباء والأجداد وحفظها تشمل المنتمين إليه (عليه وآله الصلاة والسلام) فضيلة الانتساب إليه لأنهم هم المعنيون بقوله عز من قائل (واعلموا أنما غنمتم من شيء فأن لله خمسة وللرسول ولذي القربى).

واعلم رحمة الله أن شيعة أمير المؤمنين (عليه السلام) والأئمة من ولده (عليهم السلام) لم يزلوا في كل عصر وزمان ووقت وأوان ، مختلفين في زوايا الاستتار محتجبين احتجاب الأسرار في صدور الأحرار وذلك لما متواكب من معاداة أهل الاتحاد ومناوأة أولي النصب والعدا ، الذين أزالوا أهل البيت (عليهم السلام) عن مقاماتهم ومراتبهم وسعوا في إخفاء مكارمهم الشريفة ومناقبهم ، فلم يزل كل متطلب منهم يبذل في متابعة الهوى مقدره ، ويلتهب حسداً ليطغى نور الله ويأبى الله إلا أن يتم نوره . كما روي عن أبي جعفر محمد بن علي الباقر (عليه السلام) أنه قال لبعض أصحابه : (يا فلان ! ما لقينا من ظلم قريبي إيانا وتظاهروا علينا ، وما لقي شيعةنا ومحبوينا من الناس أن رسول الله (صلى الله عليه وآله) قبض وقد أضر الناس ؛ أنا أولى الناس بالناس ، فمألت علينا قريبي حتى أخرجت الأمر عن محبته واحتجبت على الأنصار بحمنا ومجتنا ثم تداولتها قريبي وأمرأ بعد وأمر حتى رجعت إلينا فنكمت ونصبت الحرب لنا ، ولم يزل صامب الأمر في صعود كؤود حتى قتل ، فبويج الحسن ابنه وعوهدتم غدريه وأسلم ، ووثب عليه أهل العراق حتى طعن بخنجر في جنبه وانتهب عسكره وعولجت خلافه أمهات أولاده ، فوادع معاوية وحقق دمه ودم أهل بيته وهم قليل حتى قتل .

ثم بايع الحسين (عليه السلام) من أهل العراق عسرون ألفاً ثم غدروا به وحرموا عليه وبيعت في أعناقهم فقتلوه ثم لم يزل أهل البيت تستذل وتستضام ، ونقصى ، ونتمهن ، ونحتم ، ونقتل ، ونخاف ، ولانأمن على دماننا ودماء أولياننا ووجد الكاذبون الجاهلون لكذبهم ومجودهم موضعاً يتقربون به إلى أولياتهم وقضاة السوء وعمال السوء في كل بلدة فخرؤهم بالأحاديث الموضوعات المنزوية ورووا عما مالم نقله وما لم نقله ليغضونا إلى الناس ، وكان عظم ذلك وكبره في زمن معاوية بعد موت الحسن (عليه السلام) فقتلت شيعةنا بكل بلدة ، وقطعت الأيدي والأرجل على الظننة ، وصار من ذكر بحينا والإنقطاع إلينا حين أو نهب ماله أو هدمت داره ثم لم يزل البلاء يشتد ويزداد إلى زمان عبيد الله بن زياد قاتل الحسين (عليه السلام) ثم جاء الحجاج فقتلهم كل قتلة وأخذهم بكل ضنة ونهمة ، حتى أن الرجل ليقال له : زنديق أو كافر أحب إليه من أن يقال له : شيعة علي .

قال المؤلف (عفا الله عنه) : ولم يزل الأمر على ذلك سائراً في خلافة بني أمية حتى جاءت الخلافة العباسية فكانت أدهى وأمر وأضرى وأضره ، وما لقيه أهل البيت (عليهم السلام) وشيعتهم في دولتهم أعظم مما منوا به في الخلافة الأموية كما قيل والله ما فعلت أمية فيهم محسار ما فعلت بنو العباس

ثم سب الزمان على ذلك وهم ، والسأن مضطرب و السنان مضطرب والرهور لا يزداد إلا عيوساً والأيام لا تبدي لأهل الحق إلا بؤساً ، ولا مقل للشيعة من هذه الخطبة الشنيعة في الكثر الأعصار ومعظم الأمصار إلا الأترواع في زوايا

التقيت وإلا تطوء على المبر بهذه البلية ، وهذا السبب الذي من أجله خفي علينا أحوال كثير من السادة .

ولأن الله سبحانه وتعالى لم يأمر بموالاةهم والتمسك بهم (عليهم السلام) فمنهم المقتول بالسيف صبراً ، ومنهم المسموم بكأس الحقد والحسد ، ومنهم من اغلقت عليه أبواب الطوامير والسجون ، ومنهم الذي هام على وجهه في الصحارى والغفار ناجياً بنفسه من الطلب . فأصبحوا وفي كل بلد لهم ذريته غير آفين على أنفسهم ، خائفين من أعدائهم ، ومنهم من أسلمتهم الأيام وخانهم الناس الذين اتكروا حقهم وجعلوا فضلهم ونكثوا ببعثهم .

وفهم الذين أقضوا مضاجع الأعداء المناوشين وإن كانوا خلوا من السلاح مخيفين عن العيون ، ومنهم الذين لاذوا بالقرار وفهم الذين قتلوا وضاعت أخبارهم ، وتفرقت أعقابهم وذراريهم بالأمصار لا يعرف عنهم شيئاً . واختلفت الأدوار التي عاشها العلويون بين السدة والرخاء ، والفسحة والضيق ، والخوف والأمان ، والاضطراب والاضمئان فمنهم من مال إلى السلطة الحاكمة بالتنازل لقبول ما يسند إليه من تولي المناصب وحل العقود ، وعقد الحلول ، ومنهم المتعزبين بالمصاهرة أخذوا وعطاء ، لا لتعلق وإرضاء ، ولالتنازل عن حق ثابت ، بل العمل على ابواء السردين وتأمين الخائفين ، فمن البعض منهم يتولى المناصب الهامة في الحزم رغم المناورة الشديدة والكثرة الكثيرة من الأعداء .

وفهم الذي تولت تقاية الأشراف وتقاية النقباء ذلك المنصب الذي ابتغى للخلاص من حوراة العلويين ونهضاتهم وما مهتت النقيب إلا فتح السجلات والدواوين لتسجيل الأسر العلوية في جرائد النسب ليطرد اللصيق ويقبل الحقيق . وفهم الذي تسنى له الوصول إلى عروش السلطة والملكية ليحكم الدول والولايات لتتاح فرصة ترويح فذهب أجدادهم ومن الناس وترغيبهم للتمسك بولاء آل محمد (عليهم السلام) .

فكرتني العصبية وبقفتي النفس الأبيية ، على أن أصنف في أنساب الطالبين كتاباً يجمع بين الفروع والأصول ، ويضم الأجزاء إلى الذبول ، ويستوعب شعوب هذا العلم ويستقصيها ولا يغادر من فوائده صغيرة ولا كبيرة إلا ويحسبها محتمراً على اللب الخطوبة والطبوعة القديمة والحديثة التي تيسر لنا الوقوف عليها والتي كتبت بلغات متعددة منها العربية والفارسية والتركية والفندية إلى جانب السجلات النسبية الحديثة والمدينة المصورة منها والمخطوطات التي هي بمجزة المعين وغيرهم من أصحاب هواية مَب الاطلاع وجمع الكتب والمكتبات . منبهاً على ما وقفت عليه من خلاف مسيراً إلى ما كان من نفي أو غزبانان أنقل كلام الرواة كما وقع إلي ، وأتحرى نصوص الثقات كما يجب علي ، ولم أتعد إتياناً لمنفي ولا نفياً لثابت ، ولم أقصر من عندي أيضاً ما خفي ولا طعناً في غير تهافت ، بل أعمد على الحق الصريح ، وأتحرى الصديق في إبطال وتصحيح ، يحتاج المبتدئ إلى مطالعته ولا يستغني عن مراجعته ، وأنا أرجو أن يتلقاه من القبول قياً ويسر منه إلى السؤال وسائل .

هنا ما ساعدت عليه الحال وسمح به الزمن ، وأمكن تقييده وجمعه من أنساب السادات ، ومعظم ما يراه القارئ في هذه الصفحات هو من تتبعات قديمة ، ومراجعات سابقة أمكن جمعها في هذه الجاللة وضم بعضها إلى بعض ، وأضيف إليها ما جدد من أثر ورأي وأنا لا أدعي الاستيفاء والاستقصاء ، كما لا أشك بأن في مراجعة بعض المصادر القديمة والحديثة ما يكمل البحث ويفي بالغرض ، ويؤدي حق المقام ، لكن الظروف لا تسمح بما سمحت به قبل اليوم ، من عمل متواصل ، وسهر طويل ، وصبر وجلد ، مما كان ولم يزل أذم مع الحياة عندنا ، وأعلى الأمان في لدينا ، وأنت لنا بذلك اليوم

والعمر مثل الكأس ير . سب في أواخره القذا

وأرجو مخلصاً أن يسلم من الهفوات والهفات ، والأخطاء والغلطات وإن وجد فيه أهل تقصيراً في التبع ، أو بعداً عن الموفى وخروجاً عن الغرض فحذرنا إليهم أن ذلك عن غفلة لا عمد ، وسهو لا قصد .

وأقرباً أقدم شكري وتقديري وثنائي العاظم لكل من أزرني في هذا المشروع وأخص بالذكر الفاضل الطامل حجة الاسلام السيد حسن الهادي (١) الذي كان له الفضل في التّسجير والتحقيق والكتابت جزاه الله خيراً .

والحمد لله على افضاله وأنعامه ونسأله العفو والصفح عن زلاتنا فهو العفو الغفور (وآخر دعواهم أن الحمد لله رب العالمين) . يونس / ١٠ .

فاضل ابن الحاج السيّد نجف شاه للوسري
الصفوي
يوم الجمعة ١٧ / جادي الثاني / ١٤١١ هـ

(١) هو فرع دوحه الشرف الناصر المقر بسمو قدره كل مناضل ومناظر الشهم الورع والخطيب البارع والمثل الأعلى للوفاء والصدقة وكيف لا يكون ذلك وهو المترعرع في دوحه الشرافة المحسب بالنسب والحق الأديب السيّد الذي ساد بالجدّ والجِدّ ولا عجب للسبل أن يخلف الأسد الذي كانت له اليد الطولى في انجاز هذا المشروع الضخم الفخم كما سيطلع عليه القراء فحياه الله وبياه والله درّه وعليه آمهوه . ساهمة سيّدنا حجة الاسلام السيّد حسن خبير الحاج السيّد محمد علي ابن الخطيب حجة الاسلام السيّد حسن ابن احمد بن محمد رضا بن قاسم بن سعيد بن الحسن بن السيد صدر الدين زين العابدين بن العلامة السيد محمد المدعو بجد الحسين ابن العلامة مير احمد العلوي ابن العلامة الشهير نقيب السادات في عصره السيّد زين العابدين العاملي ابن المير عبد الله بن المير محمد بن المير صالح بن المير محمد جعفر المدفون بطلب ابن المير احمد بن المير حمزة بن المير ابو القاسم بن المير حسين بن احمد بن عبد الله الشهري ابن المير محمد بن المير علي بن امير حسين ابن العلامة النسابة محمد الطيبان بن المير حسين ابن المير علي بن احمد بن المير محمد عزيزي بن ابي جعفر الحسيني بن محمد الاطروش بن ابو الحسن علي بن حسين الطواف بن ابو الحسن علي الخارص بن ابي الحسين محمد الرياح ابن الامام الهمام جعفر الصادق بن الامام محمد الباقر بن الامام سيّد الساجدين زين العابدين بن الامام الشهيد الحسين سيّد الشهداء ابن امير المؤمنين علي بن ابي طالب وسيدة نساء العالمين فاطمة الزهراء بنت خاتم الانبياء والمرسلين محمد بن عبد الله (صلوات الله وسلامه عليهم اجمعين) . اشتغل في تسجير وتخطيط هذا الكتاب بخط الجليل

ولا شك أيضاً حجة الاسلام الشيخ احمد الهاوندي الذي اكمل التسجير والتخطيط في الجزء الثاني للامام الحسين عليه السلام واشكراً أيضاً حجة الاسلام اديب النسابة السيد محمد رضا الغياث وتعادنه معاني التحقيق وتريسه وتخطيط المشجرات وله تأليفات واحداً تأليفاته «تفسير الحيات في آيات القران» .

بِسْمِ اللَّهِ الرَّحْمَنِ الرَّحِيمِ

الحمد لله الواحد الأحد ، والصلاة والسلام على نبيِّه محمد وآله ، صلاة لا يحصيها عدد .

أما بعد : فإنَّ علم النسب من أجل العلوم قدراً ، وأرفعها ذكراً ، ومن أهم ما يجب على العالم أن يتطبع للدين والدنيا
للشرف والفضيلة ، للأخلاق والتهديب . - إلا أن لخصوص النسب الرأسي شرفاً وضاحاً لا يجارى ، وشأواً بعيداً
لا يأتى ، وكرامة ظاهرة لا تترك ، وحسبه من المفخر والمأثر قول النبي الأعظم (صلى الله عليه وآله) : -
(كل سب ونسب منقطع يوم القيامة إلا سبى ونسبى) . وأكد (صلى الله عليه وآله) في الامحار بشرف آله
الأجيبين بأساليب من البيان وأخاء من القول حتى جعل ودهم أجر رسالته فأوجب على أمته جمعاء ، فهو من فرائض
الدين الخفيف وأهم واجباته ، وبه فسر قوله لما بعث أمير المؤمنين علياً (عليه السلام) لينادي عنك باللحن على
ثلاثة أحدهم (منه خان أجيراً على أمرته) . فكان هو الأمير على بث الدعوة الإلهية . وأمر رسالته محبة
سلالته ، وتضافرت الأخبار عنه (صلى الله عليه وآله) في الأمر بحبهم وللخص على الأخذ بصلحهم ، وسد اعوانهم
وإقامة أمرهم ، وإكبار مقامهم ، والإحفاء بهم ، وقضاء حاجتهم ، وجعل ذلك كله يداً عنه مشكورة لمن عمل بشي منها .
فروى صاحب كتاب (الأربعين من الأربعين) عن النبي (صلى الله عليه وآله) أنه قال : (من رأى أحداً من أولادي ولم يقم
اليه تعظيماً له فقد جفاني ، ومن جفاني فهو منافق) . وفي كتاب (الأربعين) للسيد علاء الدين عن سلمان
الفارسي (رض) عن النبي (صلى الله عليه وآله) أنه قال : (من رأى واحداً من أولادي ولم يقم له قياماً كاعلاء
تعظيماً له ابتلاه الله ببلاء ليس له دواء) . أقول : وهذان الخبران يدلان صريحاً على لزوم القيام للسادات
إذا دخلوا المجالس ، وحيث لا قائل بالفرق فيسمل استحباب القيام لسائر المؤمنين أيضاً ، ولا سيما العلماء ، وإن
كان ذلك في شأن السادات أكد ، ومن هنا يظهر بطلان القول بكون القيام في المجالس تعظيماً للداخل على أهل
المجلس بدعة ، ويؤيده العمومات . وللأسراف من آل محمد (صلى الله عليه وآله) سهم ذوي القربى المنصوص به
في الذكر الحكيم وإليهم يعود سهم مسرفهم الأعظم بعد عود سهم الله تعالى إليهم ، فهي ضرائب مقررة جعلها الله لهم
بعد أن أرى بهم عن أخذ الصدقات الواجبة أو مطلقاً لأنها أوساخ يجب أن يترفع عن التلمظ بها آل محمد (صلى الله عليه وآله)
قاله بآي من هذه الفرائض يستدعي الوقوف على الأنساب ومعرفة الصميم من الدخيل .

و قد حمل ذلك علماء الإمامية على الإكثار من التأليف في خصوص البيت الرأسي وأنسابهم ، واستساعوا له المتابع
بين جفلة وهبوط واعتراب وإقامة وضرب في الأرض للحصول على الغاية والاسراف على البيوت والقبائل وأنسابهم
ومن يمت بهم أو يناد عنهم ، حرصاً على الإبقاء على هذه الشجرة الطيبة (أصلها ثابت وقرعها في السماء) منزهاً

عما عسى أن يلم بها من أدناس المتصقين وتحقيقاً لموضوع فرائض صبح بها النبي الأمين (صلى الله عليه وآله) .

ألم يقل أحدهم من ألف في أنساب الطالبين : رأيت أوان تعزبي في أكر البلاد التي وطأتها تشابهاً عظيماً بين الرمان والهجين
وتساوياً سديراً بين اللجين (بضم اللام وفتح الجيم كالحسين بمعنى القضة) واللجين (بفتح اللام وكسر الجيم كالأمر زيد أفواه الإبل).

يكابر النبي العلوي فلا ينكر عليه ، ويتنازعان الشرف فما من عارف بشأنها يرجع إلى الله ، وكثيراً يتعصب في الظاهر للدعي
توصلاً بذلك إلى الطعن في آل النبي (عليهم السلام) . ولم من قائل : لو عرفت سيدياً صحيح النسب لتركته بترابه ، ووضعت

خدي تواضعاً على عتبة يابه . هذا لعمر الله محض اللجاج ، والعناد الذي لا يطمع له في علاج . و . . و . . و . .

كنت أجتافي عن التعرّيف لما قد يوافي المطري من المجازفة في الثناء فيتجاوز المبح حدّه ، ويوقع صاحبه في ورطة الحياة ، لما تحوّه
إلى عين الرضا ، وما يجري مجراها من عوامل المغالاة ، وربما قصر البيان عن القدر اللازم فيكون الإنسان قد جنّ حقاً من حقوق
أخيه المؤمن . لكني سريت كتاب (السجرة الطيبة) ، فوجدت شأواً له بعيداً لا يلحقه البيان ، وللقول فيه مسمّاً تنبوعه جل
الإطراء ، فمهما تشدّق القائل فيه وأطبب فهو دون حقيقته ، وإن في السلوة عن تعرّيف كتاب مثله تنبهاً عن نصرته الحق ، وقعوداً

عن الواجب . فتصفحت وطالعت سطرًا منه فامتلاّت نفسي إعجاباً وإكباراً لهذا الجهود القيم الخالد ، الذي جاءته به براعة الفاضل

المحقق الثقة السيد فاضل نجل الشريف العلامة السيد نجف شاه الموسوي الصفوي لازل مقبلاً للعلم والأدب ، ونبراساً للفضيلة والحسب

مع اعترافي بعجزتي عن أداء قليل من الشكر المحمّ تجاه هذا الجهاد الدائب . فيحقّ علينا أن نعرف لسيدنا المؤلف فضله الظاهر

وبه الواجبة السداة ، وجميلة الوافر ، وإحسانه البليغ ، وأن نقدر له ما عاناه في سبيل تأليف كتابه الضخم الفخم من مناعب

وما صرفه في ذلك السنن اللاعب من نقود أوقاته الثمينة ، فإياه بكتاب عبين لا ريب فيه هدى للمتقين . تحسب [السجرة الطيبة]

من التعرّيف والإطراء له أنه من نتاج هذه الشفعية الغدّة الجليلة ، وبهذه النسبة : تجاوز حدّ المبح متى كأنّه . بأحسن ما يثنى عليه يُجاب .

فلك دَرّه وعليه تعالجه أمره . وأخيراً لا يسعني إلا أن أرفع أسمي آيات شكري وامتناني إلى كل من آزر سماحة السيد المؤلف في هذا

المشروع الضخم الذي يتطلب وقتاً طويلاً وعملاً متواصلاً من تقديم يد المساعدة إليه وأخص بالذكر الفاضل اللبيب والمهذب البارح الأديب

من أغصان تلك المولدة العلياء ومن أزهار تلك البوحة الغناء حجة الإسلام السيّد حسن بن السيّد الجليل محمد علي التهامي الحسيني الرياسي

فقد نهض لمساعدة المؤلف بهذا العبء الثقيل وتشيير وتخطيط المستحبات ، وصرفه من الوقت شيئاً كثيراً

ممتلئاً أخرجها هذا الكتاب بهذا الشكل البديع من التبويب ، والقراء سيقفون على المتاعب الكثيرة عندما يقرأون هذا السفر الوهيد في

يابه . وفقها الله وأيدهما لإخراج أمثال هذا السفر الشريف ، ووفق أقربانها لاتباعهما بإجراء قلمهم التزيين والتنظيف في

هذه المواضيع ليجزيم الله جزاء المحسنين .



السيد
طالب آل (علي خان المكي)

الحسيني البخدادي الشهرستاني

يوم الاثنين - ٢٠ / محادي الآخرة / ١٤١١ هـ ق

يوم ولادة سيّدة نساء العالمين فاطمة الزهراء (سلام الله عليها)

وها نحن نورد نبذاً من حياة المؤلف لكي يطلع القراء على مختصر حياته تسمية للفائدة

اسمه ونسبه: مؤلف هذا الكتاب القيم هو العالم المحقق الورع الثقة، طبيب العلماء وعلامة الأطباء السيد فاضل ابن المغفور له العلامة الحجة، نابغة أسرته الكريمة الشهيرة الحاج السيد نجف شاه الموسوي الصفوي. ينتمي نسبه لشريف بالسيد أبي القاسم الخزة بن الإمام موسى بن جعفر (عليهما السلام).

أسرته الكريمة: من أرفع بيوت العلم والرياسة في علوية الشيعة وقد أسس على التقوى من أول يوم، وتولى المهتم نقابة الأشراف. وقد سرد هذا النسب الشرف نقلًا عن بعض أفاضل الأسرة كما يلي: (الجد الذي تجتمع عليه فروع هذه العائلة هو السيد الشيخ صفى الدين إسحاق بن السيد أبي الولاية جبرئيل معين الدين ابن الشيخ الصالح محمد سالم بن السيد قطب الدين أحمد بن السيد أبي الفخار صلاح الدين رشيد بن السيد أبي الفضل محمد رشيد الدين ابن السيد أبي رافع عوض الخواص ابن السيد نجيب الدين وقيل (حبيب الدين) فيروز شاه المعروف زرين كلاه ابن السيد نور الدين محمد، ويقال له (معين الدين) ابن السيد شرف شاه محمد ابن السيد تاج الدين حسن ابن السيد صدر الدين محمد ابن السيد محي الدين جعفر ابن السيد معز الدين محمد ابن السيد مجد الدين اسماعيل ابن السيد ناصر الدين ابن السيد محمد ابن السيد أحمد المجدور ابن السيد محمد الأعرابي ابن السيد أبي محمد القاسم ابن السيد أبي القاسم الخزة ابن الإمام موسى بن جعفر (عليهما السلام).

وقد تعرضت كتب النسب والتاريخ لذكر نسب السادة الصفوية، فعلى من أراد الاطلاع مراجعة: خلاصة الأمر، لمعادن الذهب رياض السياحة، جنة النعيم، روضة الصفا، زينة التواريخ، أحسن الوديع، تحفة الأزهار، وغيرها مما لا مجال لذكرها في هذه الحالة وهذا المختصر، وفيها اختلاف وزيادة وتكرار في الأسماء وتغيير في الكنية واللقب. وبعد الخوض في تيار تلك الاختلافات من أهوال المؤرخين والنسابين، فقد خرجنا بالذي ارتضاه الباحثون المحققون ووقفنا على صحيح سلسلة السيد صفى الدين إسحاق التي توصلت إلى الإمام موسى بن جعفر (عليهما السلام) بواحد وعشرين واسطة مع صحيح الأسماء ووثيق الكني والألقاب كما ذكرنا.

والمترجم له - من أعيان هذا البيت الشريف، خصه الله سبحانه يوم أكرمه بكرم النسب وبادخ الشرف بجام جم وطب موصوف وخطوات واسعة في أنواع القضايا. ونبع في هذا البيت جماعات ولا يزال العلم فيه إلى اليوم، ويمتازون بالكرم والسفاة وبشاشة الوجه وحسن الأخلاق.

وجمع أسماء أعلام هذه الأسرة الكريمة وتراجم يحتاج إلى كتاب برأسه خارج عن نطاق هذه الترجمة

وفيما يلي نسبه إلى والد - الترم له - وأخوته.

والده: هو السيد نجف شاه الموسوي الصفوي من أحفاد الأفيخ محمد السيد سمن الدين العراقي ولد بمدينة (شكر بلستان)

ونشأ وترى راقياً قلماً رفيعاً قدم الاجتهاد ولم يكن ذلك باقتضاء من فطرته السامية فقط

(اذ ان القطر بفردها لا تساعد الاحياء تصادف محيطاً مناسباً وإلا فانها قد تفسد بالعرض في حين انها صالحه بالذات)
بل كان ذلك باقتضاء فيها ومساعدة من حجر أبيه ، ذلك الحجر المرصبي الذي قلَّ ما وجد في الآباء تلميزه ، وحسبه فضلاً
أن نجد مثل السيد نجف شاه خريجاً لتلك المدرسة الراقية التي جعلته مثلاً لتربيتها الصحيحة وغودجاً لتهديتها
المتين وهكذا نشأ وتلمذ سيدنا العلامة على أبيه حتى سبَّ وترجع وبلغ من العرف بلغ الفتى الصغير ، وعند
ذالك نزعته نفسه الشريفة الى طلب العلم وتحصيل الفضل وكذلك النفوس الكيرة فانها تنزع الى العمل بلا باع
كما أنها تنتقي بذاتها أحسن العمل ومن حينه لبي دعوتها بالارتياح وأنعمها جواباً بالقول الصراح ثم أكلب على
العلم مجتهداً في التحصيل والإستغال .

سافر الى الهند حيث يقم أخوه السيد مصطفى شاه في مدينة (سمله) عاصمة الحكومة الهندية في المواسم الصيفيه
ولما كان انتقال الدوائر الحكومية إليها في تلك المواسم ، فطبيعي أنها تحتاج إلى قصور فخمة وبنائات عظيمة للوظفين
والأعيان والرجال البارزين ، وكان للسيد نجف شاه دوراً كبيراً في تصميم هذه البنائات .
وكان الزعيم الهندي (لنجلال) الحاكم الأول في الهند وأحد رجالات الهند المعروفين بجله وحيثه لورعه وتقواه وحسن
أخلاقه . كما أن (المهياراجه جبل) أحد رجالات الهند جعله مساوراً خاصاً له في أسفاله العامة وأعمال البناء
معماراً أو مهندساً . وكان محبوباً لدى الجميع ومحترماً عند العموم مسموع الكلمة مطاعاً معزراً ذا شخصية جذابة ، سير
التمسك بشعبيته والاضطلاع بمختلف طبقات الشعب التي كانت اتصالاته بها قينة ، كما أن داره كانت مفتوحة
للزائرين والوافدين من مختلف الطبقات وكان يستقبل جميع زائريه ويرحب بهم بمستوى واحد ودون تفرق بين كبيرهم
وصغيرهم وبين رسمهم وشعبهم ويسمع الى مطالبهم ويقضي حوائجهم ويلبي طلبياتهم جهدهم طاقته ويوصي بحسن الجاهة السؤلة
والتعامات المعنوية . وكان رحب الصدر واسع الحلم مع الكل ، ولذلك لم يفقد شعبيته ومكانته المرموقة بين طبقات لأنه
أما وفاؤه فكان يضرب به المثل ، كما أنه كان ثابت العزيمة ، قوي الإيمان بمبادئه ، حين الولاة لأجده من الأئمة
الأطهار (عليهم السلام) وغيرها من الصفات التي تتجلى عادة في الأشخاص الذين يولعون ويتربون ويعيشون في بيئته
كبيئته السيد نجف شاه من حيث دم الأب وحليب الأم والتربية الصالحة ، كل ذلك مضافاً الى أدبه الجم .
ومن آثاره الخالدة في (سمله) بناء حسينية (امام باره) ، وكان أحد أجمعها مخصصاً لتدريس العلوم الإسلامية وترويج
الشريعة الغراء . كما خصص جناحاً منها لإقامة العلماء وإيواء الضيوف والوفود وأوقف لهم هابنهم لإكرامهم ولطعامهم
كما أوقف دارين كبيرين من أملاكه الخاصة لتصرفه وارداتها لذلك الغرض والإلتحاق على البيئات والأراجل والمصلين
وقد عهد الله جماعة بإقامة الحفلات المناسبة في الأعياد وحواليد الأئمة ووفياتهم (عليهم السلام) ، كما أقام بملاة الجمعة
والجماعة وصلوات الأعياد ، وكان يأتيه المسلمون من جميع أنحاء . وما أن سئم الإقامة والحياة في (سمله - الهندية) حتى قصد

العراق لزيارة العتبات المقدّسة ومنها إلى الحجاز لأداء فريضة الحج . وعند عودته من الحج ، عرج إلى الخيف الأشرف وعزم على الإقامة فيها ليكون جوار حبه أمير المؤمنين (عليه السلام) ، فاسترى داراً لسكناه في محلة (العاره) ، كما استرى داراً واسعة في محلة (باب الخان) بكر بلاء وأوقفها لتكون حسينية - امام ياره - لايواء الزوار القادمين من كشمير إلى العتبات المقدّسة وجعلها محلاً لإقامتهم ، ولإقامة المآتم الخرائية وحفلات الموالي وزيارات الأئمة الطاهرين (عليهم السلام) وتزارة مائتة للعيان ، وهكذا دار التي استراها في الخيف الأشرف . وقل مثلها في كل الموقوفات والحسينيات التي أوقفها في هدينت (شملا) الهندية وغيرها في كشمير .

وبعد إقامته في الخيف أخذ يتردد على المجالس العلمية والنوادي الأدبية ، لينهل من معينها ويتعرف على فضلائها ويتصل بأديارها وعلماؤها حتى أصبح يشار إليه بالبنان ، فسلع نخبه وعلا شأنه . صاهر الأسر العلوية العربية بنسبها وحسبها ، فزادته المصاهرة شرفاً لشرفه ورفعته لرفعته ، ومن تلك الأسر العلوية : أسرة آل الخلفالي الباقري ، السادة الموسويون ، وأسرة الحسيني القائمقامي الخفي ، وأسرة آل الشيخ زين العابدين الخفي ، وأسرة السادة آل الجيلالي الحسيني الحائري .

وكان طيلة مكنه في الخيف الأشرف لا ينفك ملازماً مجلس سيّد الطائفة المرجع الديني الأكبر آية الله العظمى السيّد أبو الحسن الموسوي الأصفهاني الخفي الذي قرّبه وأدناه وما أن رأى فيه الخير والصلاح والورع حتى اعتمد عليه وأعطاه وكالة مطلقة في ولاية (كشمير) فامتثل الأمر وسافر إليها قائماً بالوظائف الشرعية من إمامة وتدرّس وفتوى وإرسال حتى أجاب داعي ربه وذلك في سنة (١٣٧٠هـ) ، وتقل جثمانه الطاهر إلى الخيف الأشرف ليدفن عند حبه أمير المؤمنين (عليه السلام) وكان يوم تشييعه يوماً مشهوداً مضمرة الخاصة والعامة . وأعقبه رحمه الله ثلاثة أولاد :

١- السيّد ناصر الدين شاه : ولد في هجر أبيه وكان يحلّى بمعاود وسجايا أبيه ، برز بين أمرائه وأخوانه ، وعرف في الأوساط الاجتماعية والأدبية بكم النفس وسرف الطباع وفلال القفل وكان محترماً لدى الجميع . صاهر الأسرة الحسينية الشريفة (آل الجيلالي) فتزوج من كريمة آية الله السيّد علي بن السيّد قاسم الجيلالي ، وزرق منها هاشماً .

٢- السيّد شاه عباس : وهو أصغر أولاد السيّد نجف شاه المولود في (شملا - الهندية) ، كان في حله وترحاله ، وأقام معه في الخيف الأشرف فأكمل فيها دراسته (الابتدائية والتوسطة والثانوية) ثم انتقل إلى طهران عاصمة إيران للانضمام إلى صفوف كلية الهندسة في جامعتها . وقد أسببه آياه بحفته ومهاريته ، واتصف بالنبيل والسرف ، وتميّز بعلوم الهمّة والنواضع والحلم والتقى والأدب الجم والأخلاق الفاضلة مما حبت القلوب ، إلى جانب محافظته على العبادات واداءها افتراض من الطاعات ، وعرف بكل خير وصلاح (ومن أسببه آياه فما ظلم) .

٣- السيّد قاضل علي شاه : صاحب (الترجمة) المولود في هدينت (شملا - الهندية) عام (١٣٥٣هـ) . أكل دراسته الابتدائية في مدرسة (في فيلد سكول) بشملا . أكل دراسته التوسطة في مدرسة (كورننت هائي سكول) بشملا . أكل دراسته الاعدادية في مدرسة (كورننت هائي سكول) بشملا . وافتن في جامع (بنجاب) سنة (١٣٦١هـ) . درس سنة واحدة في الكلية وسافر إلى العراق

مراقباً لجنازة والده الذي دفن في (وادي السلام - الجفة الأشرفية) حسب وصيته . عمل في صيدليات العراق مدة (٣٠) سنة تحت إشراف أساتذة الصيدلة . عاد إلى باكستان ودخل معهد (الطب والصيدلة) وفاق على أقرانه وتخرج بتفوق وأميز بفتح عيادة طبية وصيدلية . له ممارسة وتجربة قديمة في الطب والأدوية ، يراجع كبار العلماء والشخصيات .

لم يترك المؤلف الدراسة الإسلامية والشريعة منذ الصغر ، فقد درس القرآن وحفظه على يد العلامة الجليل حجة الاسلام السيد الشيخ محمد رضا الدشتي النجفي ، والآن خوند عبد الله أحد علماء أهل السنة في الهند . وعمره آنذاك (١٣) سنة . كما درس كتاب (صريح) و (تحصيل) على الأستاذين المذكورين الدشتي والآن خوند عبد الله والسيد علي البلساني . كما درس شرح ابن عقيل ، قطر الندى على العلامة المرجع الأفغاني وحجة الاسلام الدكتور الشيخ جمعة العراقي . وأخذ يقرأ كتب المسائل الشرعية مثل (ذخيرة العباد) لآية الله العظمى السيد أبو الحسن الأصفهاني وعمره آنذاك (١٢) سنة على يد والده العلامة الذي درس الآداب الفارسية أيضاً مثل (كستان و«بوستان» . كانت وصية والده المرجع أن يكون ابنه - المتم له - من طلاب العلوم الدينية ويسكن الجفة عند خاله آية الله السيد مرتضى الخاقي فعل بوصية والده ، وترك علمه في الطب والصيدلة ، وأعلق عيادته وصيدليته في (كراتشي) وتفرغ للدراسة الدينية . درس كتاب «شرايح الاسلام» في مدرسة العلوم الإسلامية وكان شريكه الجدة مع حجة الاسلام علي الاسود ، كما درس المنطق وعلية بالأمر عبد الله عند حجة الاسلام التيريزي ، وأخذ المحقة والأصول والمعامل عند السيد علي المؤمني الأصفهاني ، والمطالب والرسائل والفتاوى عند المرجع الشهير حجة الاسلام والسيد الشيخ مصطفى النوراني . ولا يزال مستغولاً بالتحصيل في (جنت الخارج) عند مشاهير فقهري العوزة المطية بقم أمثال : آية الله الوحيد الخراساني وآية الله الأفاضل ضياء الدين الحسيني الأشكوري وآية الله الشيخ جواد التيريزي حفظهم الله . عمل في مكتب شهريه سيد الطائفة زعيم العوزة العالمية المرجع الديني الكبير الإمام السيد أبو القاسم الخوئي (دام ظلّه) مدة أربع سنوات . عمل في مكتب أهل البيت وهو مؤسسة لتحقيق العلوم والمواهب الإسلامية التي يتولى مسؤوليتها أستاذه المكرم آية الله الشيخ النوراني مدة أربع سنوات متتالية خلالها الطب النبوي والطب الإسلامي . والعلاج ، والأدوية (الأعشاب والمعدنيات) التي اكتشفت في زمن النبي (ص) والأئمة (ع) وأمرها الطب الحديث ، مع أسماء الأدوية في جميع اللغات العالمية منها : الانكليزية واللاتينية ، ومنذ سنتين قد تعين إمام الجماعة والجمعة في كرمساجلوجام كراچی لخدمة الإسلام والمسلمين ، وإيضاً مشغولاً بتكثير وتوسيع الانساب لبقية الأئمة (ع) تتبع آثار والده في إقامة المآتم الحسينية في الجفة الأشرفية بداره الليرة ، وفي كرمساجلوجام في الحسينية الليرة الواقعة في محلة (بلاط) التي أوقفها والده في حياته . فقد أصبح عوناً لكل معارفه الكشميريين حيث يقوم بإجازة أعمالهم ، وهو قاضل لاسمه تآزر بالفضل والبر والى وسلكه سبل الكرمات والهدى . ذو خلق حسن ومعاملة طيبة ، يحب الطيبين ويحبونه ، وفقه الله لراضيه وجعل مستقبله أمره فيراً منه ما ضيق . اعقب سنة من الذكور واثنين من الإناث وهم : ١- السيد علي مهر حجة الاسلام السيد محمد هادي الحكيم الطباطبائي . ٢- الخطيب السيد اصا هريه الحرمي القمي . ٣- السيد محمود صهر العلامة حجة الاسلام السيد علي المؤمني الموسوي الحبيب آبادي .

٤- السيد محمد صهر السيد عباس الجلاي .

٥- السيد حيدر .

٦- السيد صفى الدين . وكلام من الأفاضل المشغولين بالتحصيل

هو السيد قاضل علي الموسوي الصفوي (خلفا لزيد) ابن العالم العامل الرئيس الأعظم هبة الإسلام الحاج السيد نجف شاه ابن السيد علي ابن السيد قاسم شاه ابن السيد جلال ابن السيد دانيال ابن السيد أبي الحسن الأصفهاني المرقون في (بلتستان) صاحب المزار المشهور ابن السيد نجم الدين الشافعي الولي ابن السيد جلال ابن أبي الكرامات السيد مختار ابن السيد أبي سعيد ابن دانيال دانا ابن السيد حسن رهما (مذكور في أعيان الشيعة) ابن المر السيد علي شمس الدين الشافعي ابن أمير دانيال المقبول مظلوماً (مذكور في أعيان الشيعة) ابن السيد مير محمد شمس الدين العراقي (فكر الأصفهاني) الذي تشيع أهل كشمير بسببه (مذكور أيضاً في أعيان الشيعة) ابن شرف الدين سلطان ابراهيم ابن علي صفي الدين سياه بوش (المرقون في القدر الشريف) ابن سيد الأولياء السلطان مير الدين موسى ابن قلب الأقطاب السيد اسحاق صفي الدين الأردبيلي ابن أبي الولاية أمين الدين ميراثل ابن قلب الدين أحمد ابن أبي القنار صلاح الدين رشيد ابن أبي الفضل محمد رشيد الدين ابن أبي رافع عوض الخواص ابن شهاب الدين فيروز شاه زرين كلاه ابن محمد معين الدين ابن شرف شاه ابن أبي رافع محمد ابن أبي الفضل حسن ابن صدر الدين ابن ابراهيم جلال الدين ابن أبي عبد الله جعفر محيي الدين بن أبي النصر محمد ابن أبي علي إسماعيل ابن أحمد أمير جهه ابن أبي جعفر محمد الجبور ابن أبي علي أحمد الأسود ابن محمد الأعراي ابن أبي محمد القاسم ابن أبي القاسم الحوزة (المرقون بالري) ابن الإمام الرهام موسى بن جعفر (عليهما السلام) .

نسب المؤلف من الأم

زهن بكم بنت السيد الجليل هبة الاسلام السيد مير محمد جواد الختالي (وأخت العالم القاضل الشيخ آية الله الحاج السيد مرتضى الختالي) بن مير علي الدين بن مير جواد بن السيد هادي بن مير باقر بن مير محمد شفيع بن مير محمد باقر بن مير محمد جواد بن مير محمد باقر بن مير محمد نصير بن مير محمد تقى بن مير عبد الواسع بن مير محمد بن مير رضا بن مير مرتضى بن مير تقى بن مير نصير بن مير جعفر بن ابو محمد الحسين بن محمد بن النبي بن زيد بن حسين بن زيد بن حسين بن محمد بن ابو الدنيا بن ابو القاسم الحسين بن علي بن أبي الطيب أحمد بن ابو الحسين محمد بن ابو القاسم جعفر بن عبيد الله بن موسى بن جعفر (عليهما السلام) .

الأمام أبي عبد الله الحسين عليه السلام

الأمام علي بن الحسين السجاد عليه السلام

الأمام محمد الباقر عليه السلام

عبد الله الباهر

هذا نسبه اسمهم عمرو ويقال عمرو والى - مائة بغزة من ارض الشام

عبدالمطلب شقيقه الحمد يكنى ابوالمطلب يلتقب الفناض (بجوده)

عبدالمطلب

فاطمه ام الامير المنصور عليه السلام

فاطمه ام الامير المنصور عليه السلام

فاطمه ام الامير المنصور عليه السلام

فاطمه ام الامير المنصور عليه السلام

فاطمه ام الامير المنصور عليه السلام

فاطمه ام الامير المنصور عليه السلام

فاطمه ام الامير المنصور عليه السلام

فاطمه ام الامير المنصور عليه السلام

ابوالمطلب

قثم

النفيرق

عنتبة

عنتبة

عنتبة

عنتبة

عنتبة

عنتبة

عنتبة

عنتبة

عنتبة

عنتبة

عنتبة

عنتبة

عنتبة

عنتبة

ام هانئ جنانة طالب

عقيلة

جعفر

عبدالمطلب

عبدالمطلب

عبدالمطلب

عبدالمطلب

عبدالمطلب

عبدالمطلب

عبدالمطلب

عبدالمطلب

عبدالمطلب

امير المؤمنين علي بن ابي طالب

علي بن ابي طالب

علي بن ابي طالب

علي بن ابي طالب

علي بن ابي طالب

علي بن ابي طالب

علي بن ابي طالب

علي بن ابي طالب

ولد يوم الجمعة ١٢ ربيع الثامن / ٢١ رمضان / ٤٠ هـ قاتله عبد الرحمن بن ملجم رح

عمر الاول

عمر الاول

عمر الاول

عمر الاول

عمر الاول

عمر الاول

عمر الاول

عمر الاول

عمر الاول

عمر الاول

عمر الاول

عمر الاول

عقيلة

عقيلة

عقيلة

عقيلة

عقيلة

عقيلة

عقيلة

عقيلة

عقيلة

عقيلة

عقيلة

عقيلة

عقيلة

عقيلة

عقيلة

عقيلة

عقيلة

عقيلة

عقيلة

عقيلة

عقيلة

عقيلة

عقيلة

عقيلة

عقيلة

عقيلة

عقيلة

عقيلة

عقيلة

عقيلة

عقيلة

عقيلة

عقيلة

عقيلة

عقيلة

عقيلة

عقيلة

عقيلة

عقيلة

عقيلة

عقيلة

عقيلة

عقيلة

عقيلة

عقيلة

عقيلة

عقيلة

عقيلة

عقيلة

عقيلة

عقيلة

عقيلة

عقيلة

عقيلة

عقيلة

عقيلة

عقيلة

الإمام أبي عبد الله الحسين عليه السلام

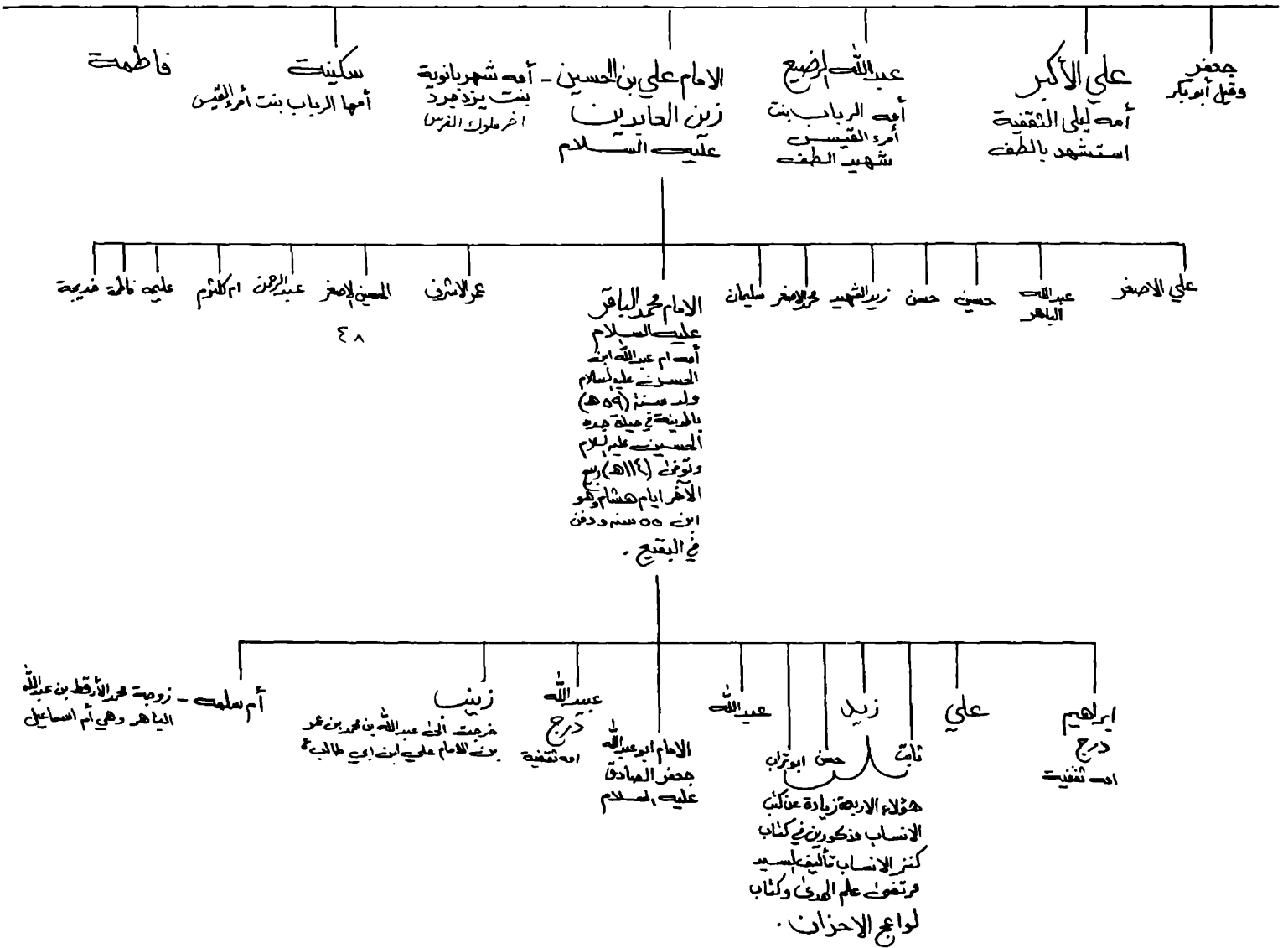

ولمّا حضر عليه السلام سنة (61 هـ) من الهجرة وقيل سنة (67 هـ) أرضحت أم الفضل زومية العباس بن المطلب ببلد قم ابنه العباس. عقبه منه ابنه علي زين العابدين السجاني ذو الثغرات أمه شاه زنان بنت كسرى بنت يزيد بن عمرو وقيل اسمها شهربانو.

الإمام علي بن الحسين عليه السلام ولد سنة (33 هـ) وكان عمره يوم الطف 28 سنة وتوفي (9 هـ) -

الامام محمد الباقر عليه السلام

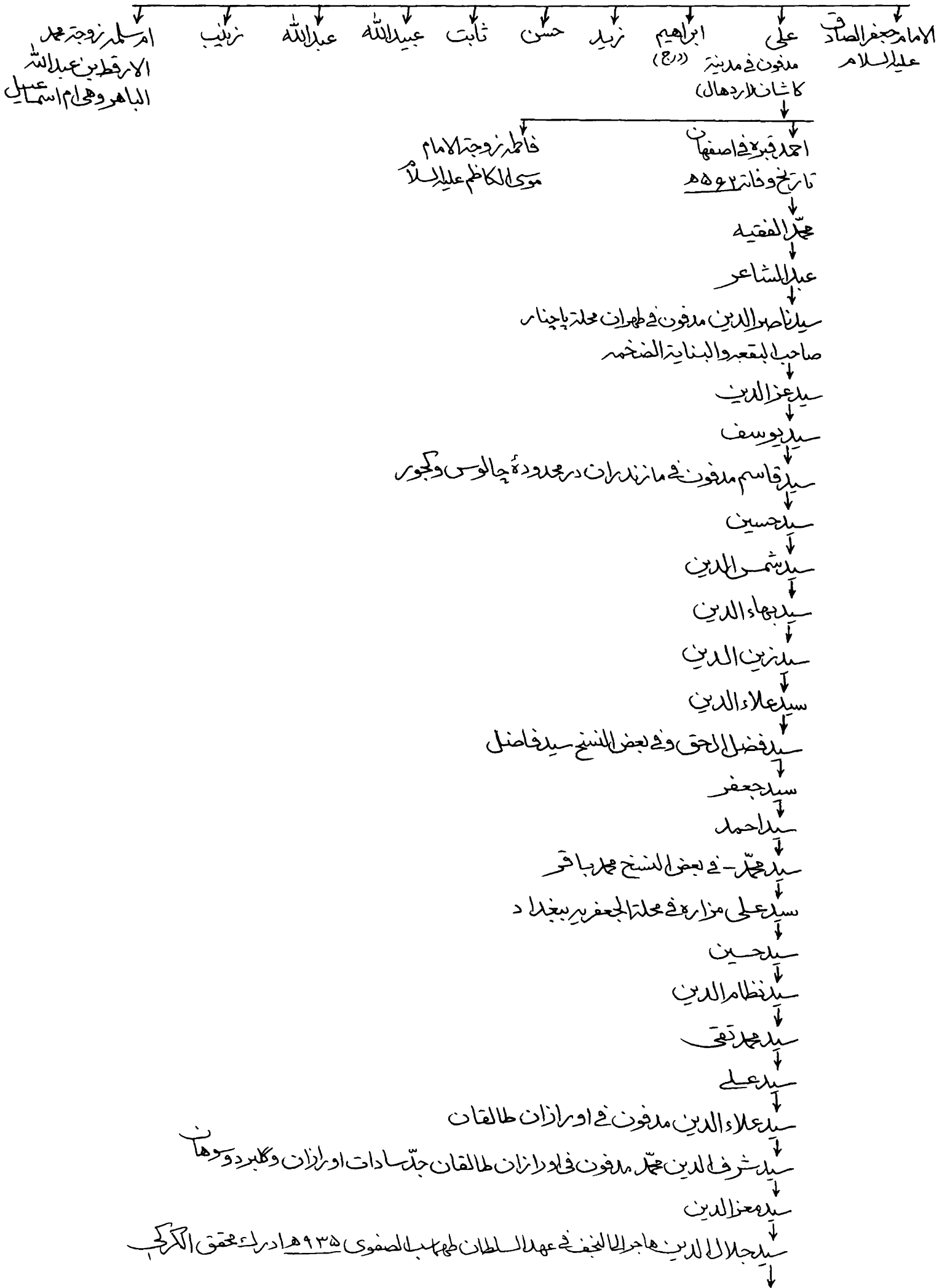

الامام محمد الباقر عليه السلام

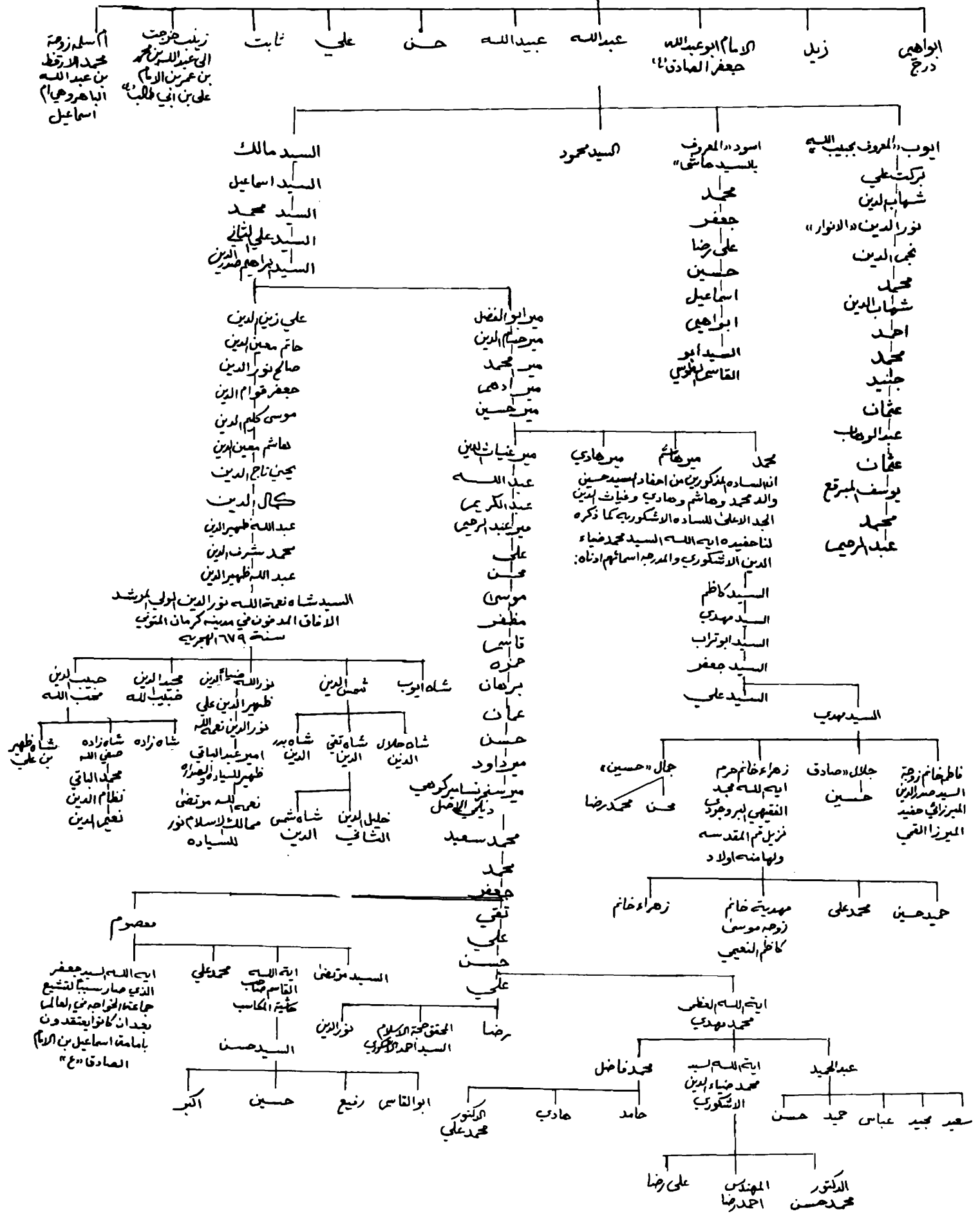

عبد الله الباهر
محمد الارط
اسماعيل

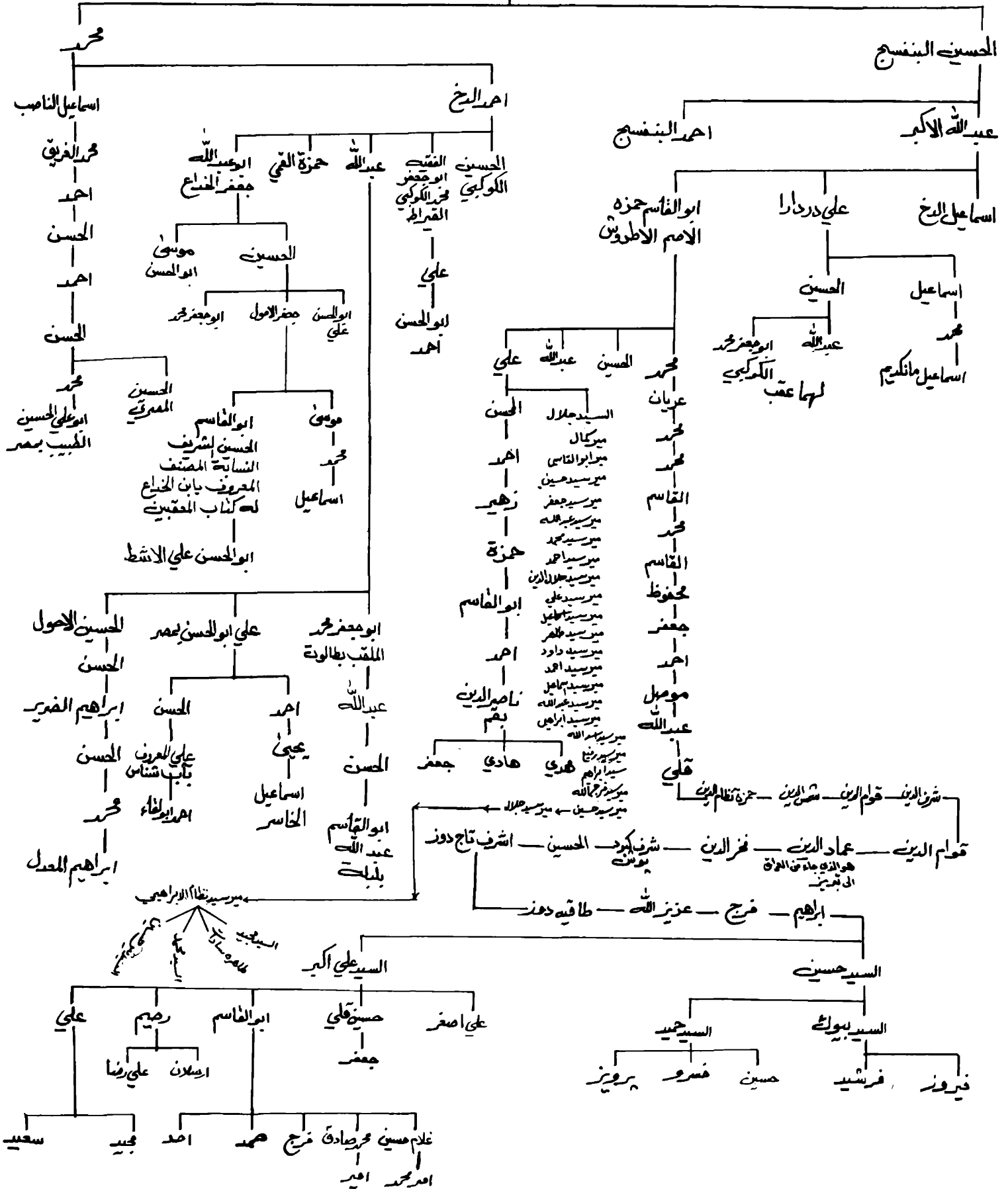

حمزة القمي ابن احمد الشيخ ابن محمد بن اسماعيل بن محمد الارقط بن عبد الله الباهر

حمزة القمي

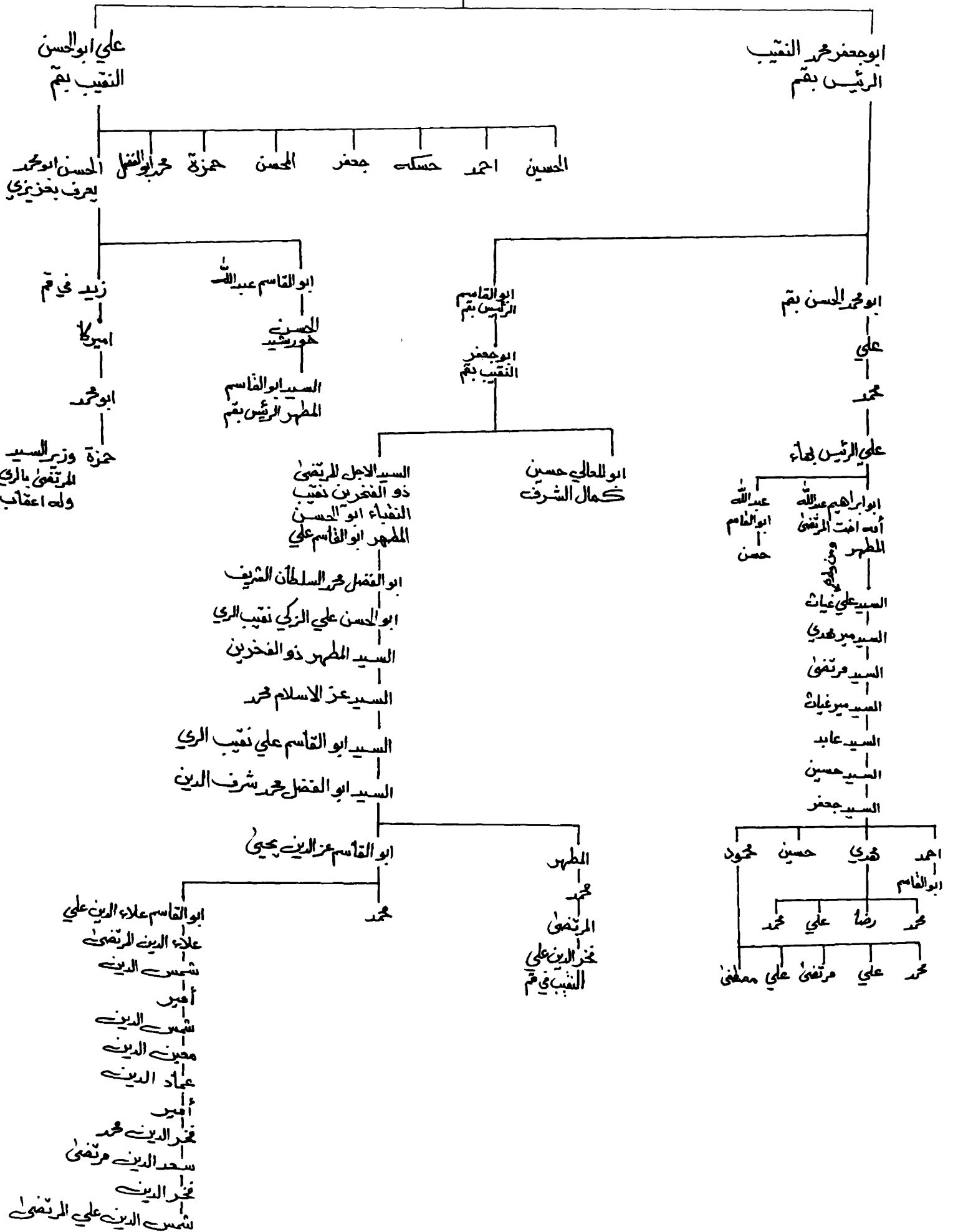

اولاد حزة القمي من اطفال عبد الله الياهر

الشريف شمس الدين
علي المرتضى التوفيقى سنة ٥٩٥٤هـ والرفونى كاشان

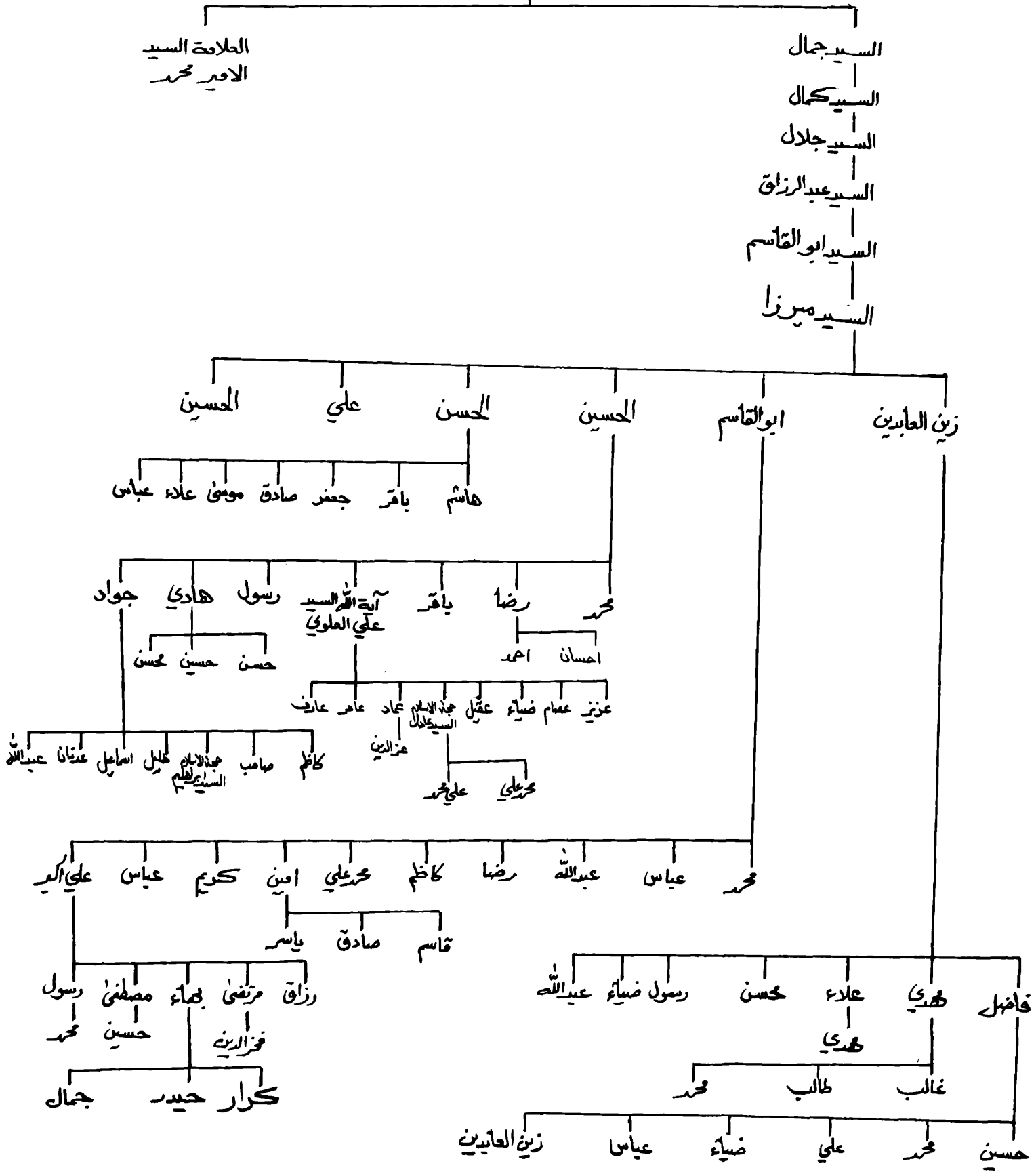

اولاد حمزة القمي من احفاد عبد الله الباهر

الشرىف شمس الدين
علي المرتضى المتوفى سنة 906هـ والمدفون في كاشان

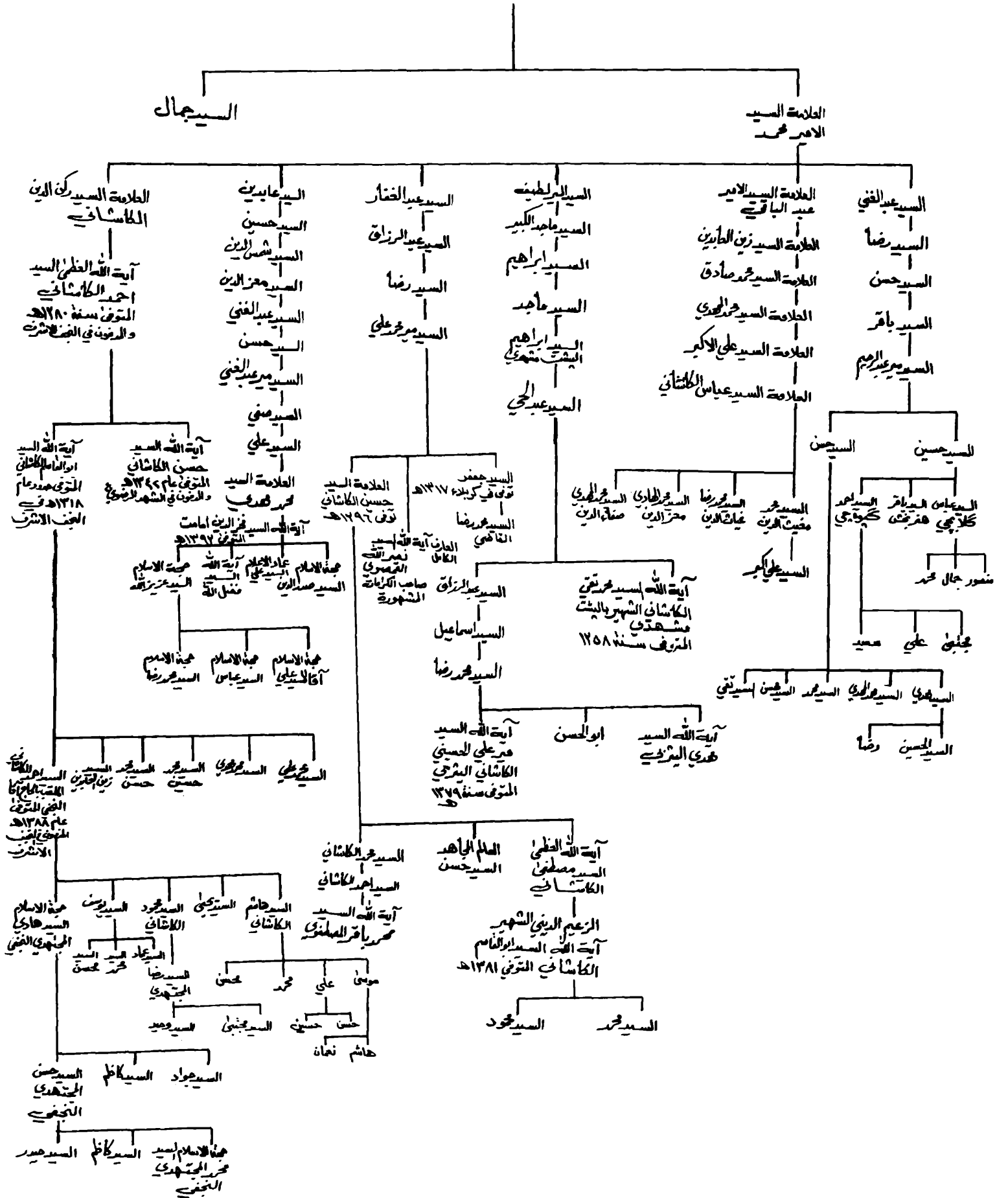

زيد الشهيد ابن الإمام زين العابدين علي عليه السلام يكنى أبا الحسين ٤١

أحمد ولد ومناقبه أجله من أنه قصصه وقصته أكثر من أنه بوصفه بايع له
 من الكوفة ١٥ الف رجل سوخت أهل المدائن ورجعت والجزيرة خرج سنة ٤١هـ
 فنزل وصلب منكموساً بالكوفة ح ١٥٠ عاماً ٦ سنوات كان هو ابن ٤٤ سنة
 قاله بعض كتاب ٤٨ سنة.

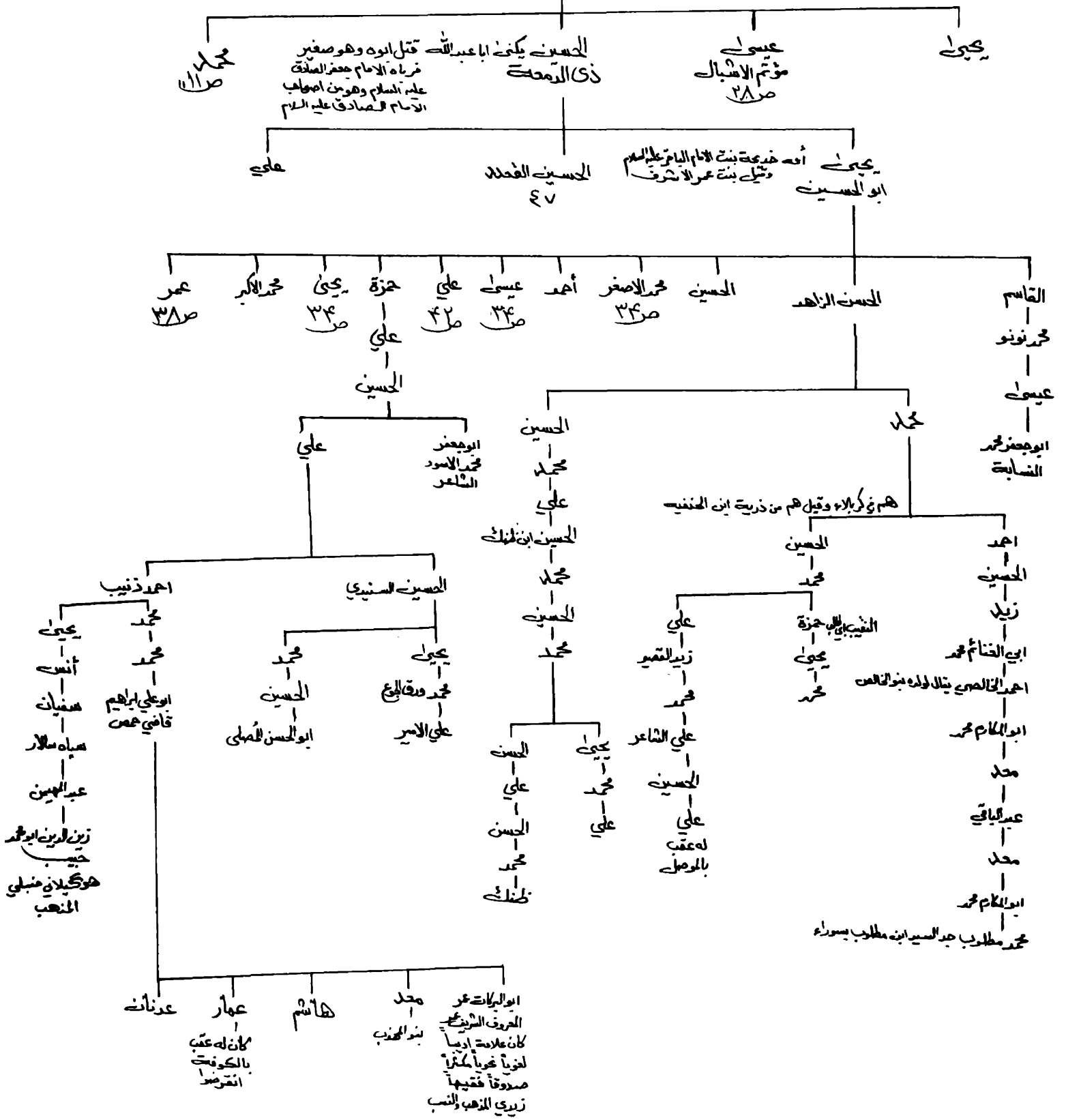

ابو اليكيات عمر المعروف الشريف كان علامة اديباً لغزياً شجاعاً كثيراً صدوقاً فقيهاً زديري الذهب والنسب

عهار كان له عقب بالكوفة انقرضوا

عذنانة

زيد الدين ابو محمد حبيب هو كيلان بن جبلي المنهب

احمد السكيني بن جعفر بن محمد بن زيد الشهيد

ابو عبد الله جعفر

ابو الحسن علي الحارثي بجران نقيب النصيبين

الحسين ابو محمد
بالرفلة

محمد ابو عبد الله بن نصيبين

علي ابو شجاع
ابو محمد زيد الأشم النصيبي
علي ابو سعيد

الحسين ابو جعفر عزري

ابو علي حسن جمال الدين

خضير الدين امري

ابو عبد الله عبيد الله بجران

علي

زيد الرومي

محمد النصيبي

احمد ابي السرايا

القاضي له ولد

وعقبه بالرفلة

نجم الدين الفيض هادي كان من
اعيان سادات مشران

احمد عز الدين ابو الكاظم

الأمير عرب شاه بن الدين

علي ضياء الدين

ابو الحسين نجيب الدين امري

زين الدين عرب شاه

السيد مير اسحاق عز الدين

السيد مير صدر الدين

السيد مير ابراهيم شرف الدين

السيد مير صدر الدين محمد

السيد ابو عياد الدين منصور

السيد صدر الدين محمد الرشدي

مر ١٣

جلال الدين اسماعيل

بهاء الدين حيدر

تاج الدين محمد

جلال الدين يحيى

محمد الدين ابراهيم

ابو ابراهيم اسماعيل

مير هدايت الله

ابو جعفر محمد زوان

ابو الحسين محمد

اسماعيل

مير هدايت الله

السيد محمد تقي

السيد ابو الحسن

السيد هادي

العارف الكامل السيد الجليل الشهيد

آية الله السيد عبد الحسين دستغيب الشيرازي

صاحب المؤلفات الكثيرة (قدس سره)

السيد بهاء الدين

السيد محمد علي

السيد محمد هادي

السيد محمود

السيد محمد هاشم

السيد احمد

محمد تقي

محمد حسين

علي تقي

محمد تقي

الامام زين العابدين بن الامام الحسين عليه السلام

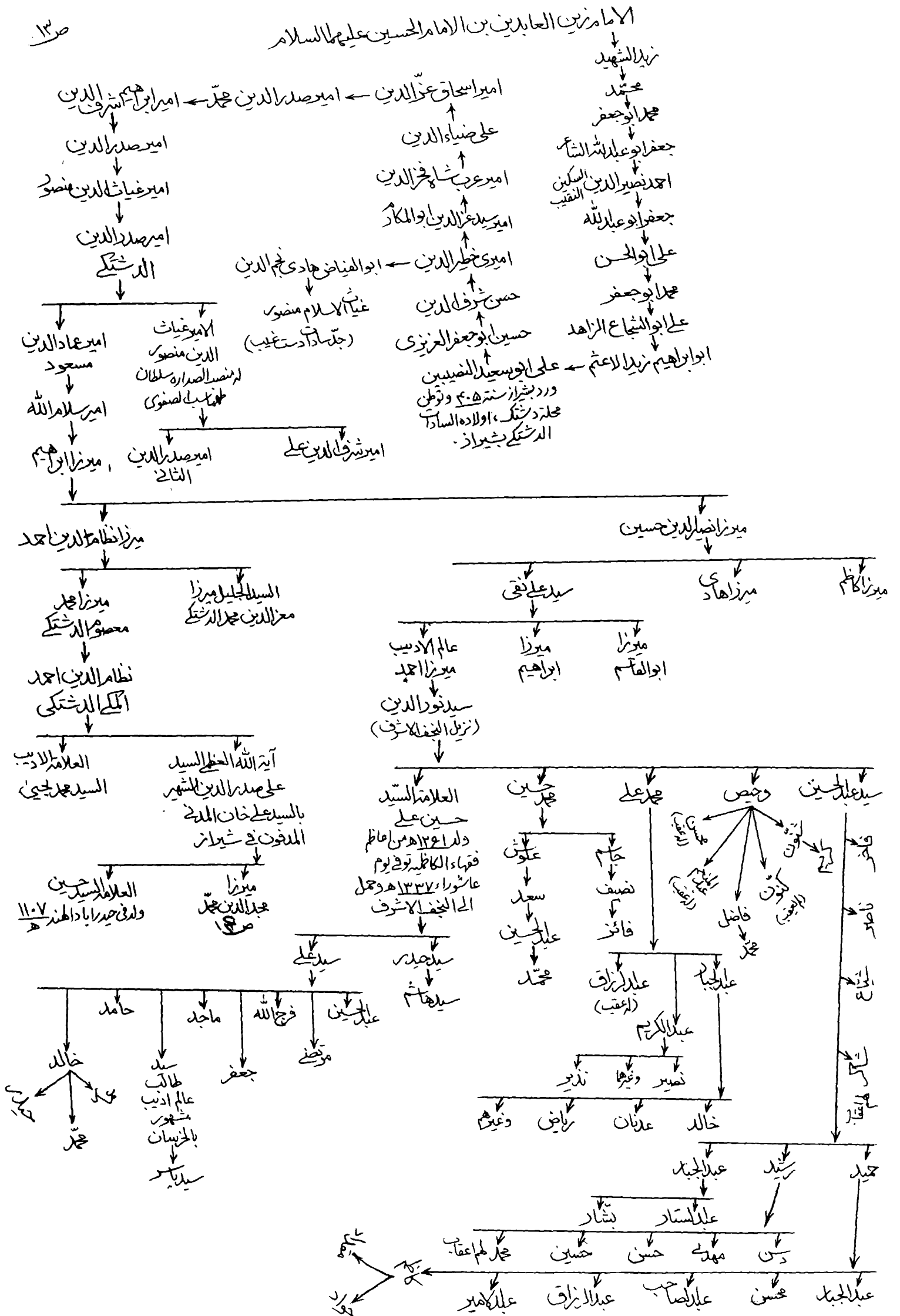

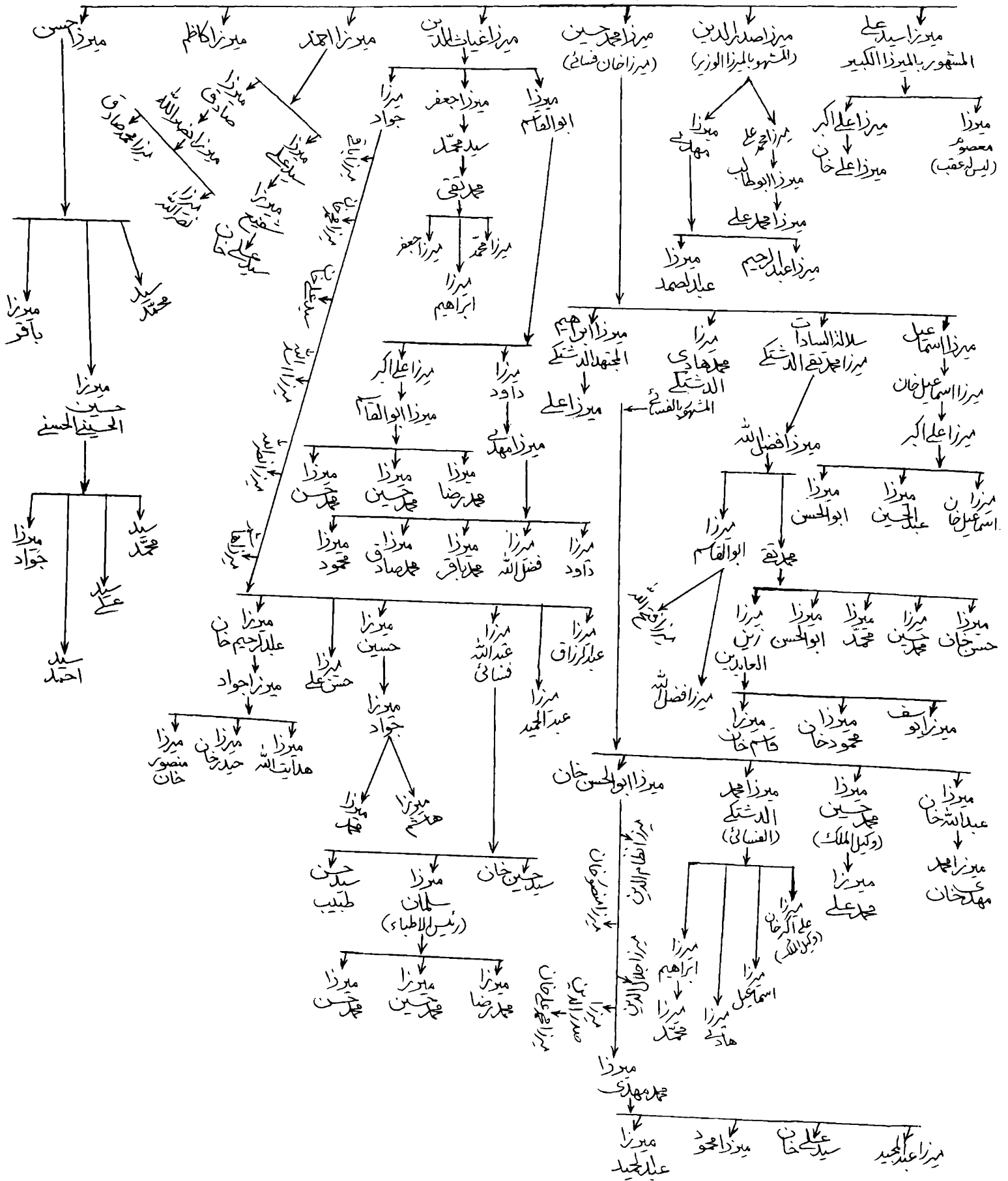

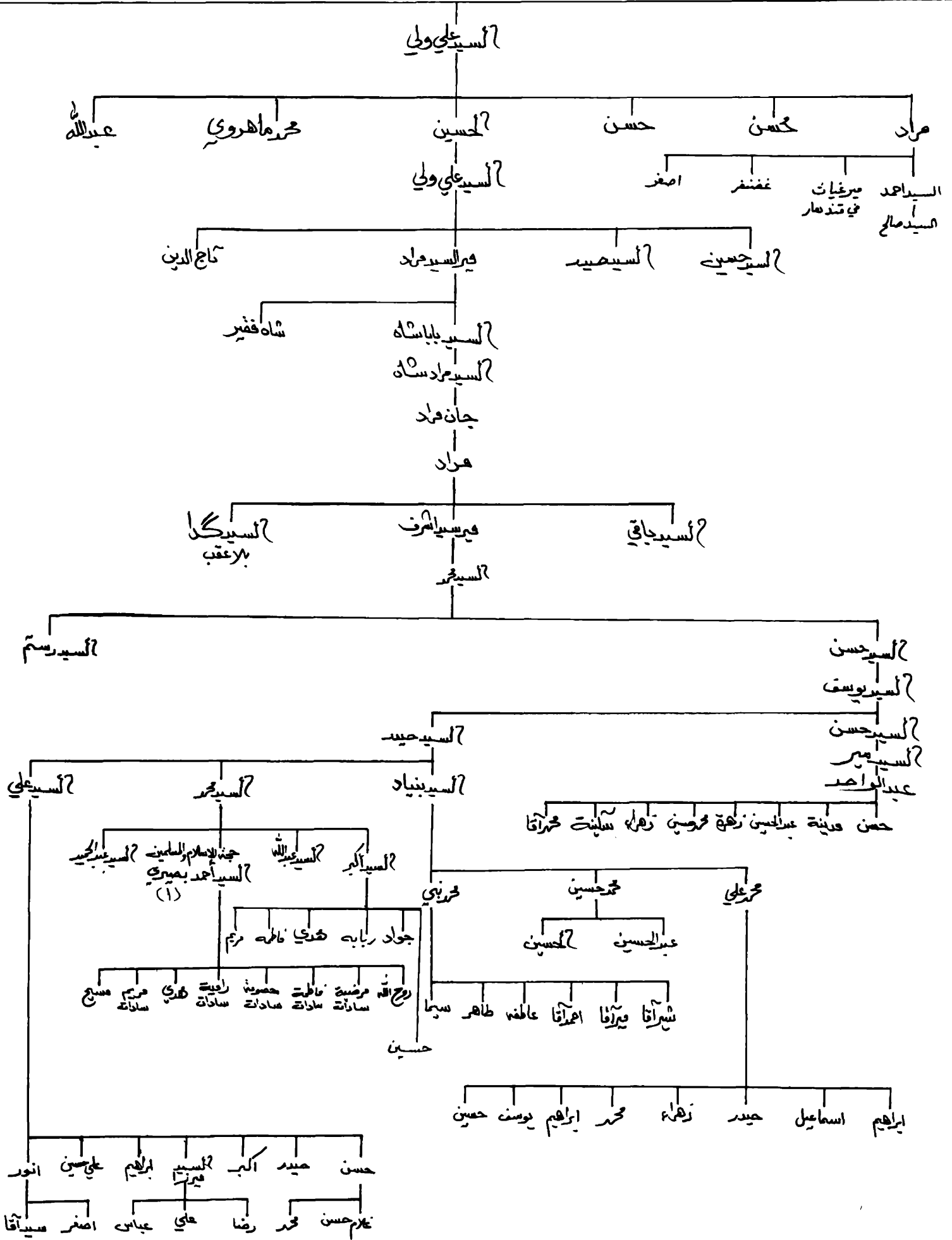

الشيخ الميرزا محمد باقر الحلي في تاريخ آل البيت العظمى المصنف في قم التي احتفانها وهو من اولاد السيد علي ولي من ذرية علي بن
 ابي طالب رضي الله عنه الشريف والذليل الشريف المؤيد ومصطفى من آية الله العظمى السيد شهاب الدين المرعشي اقدس ربه

علي بن الحسين

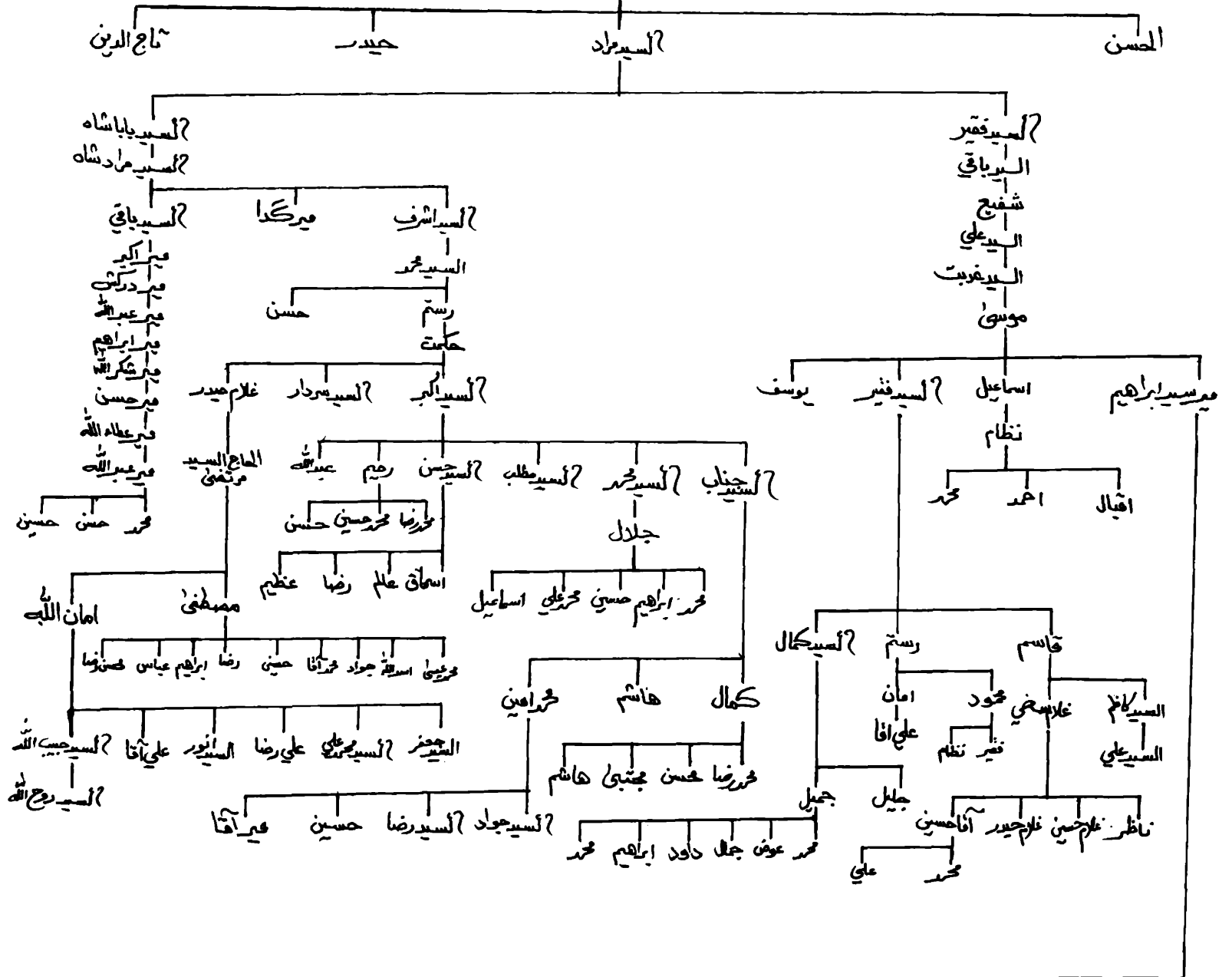

نذیر خان

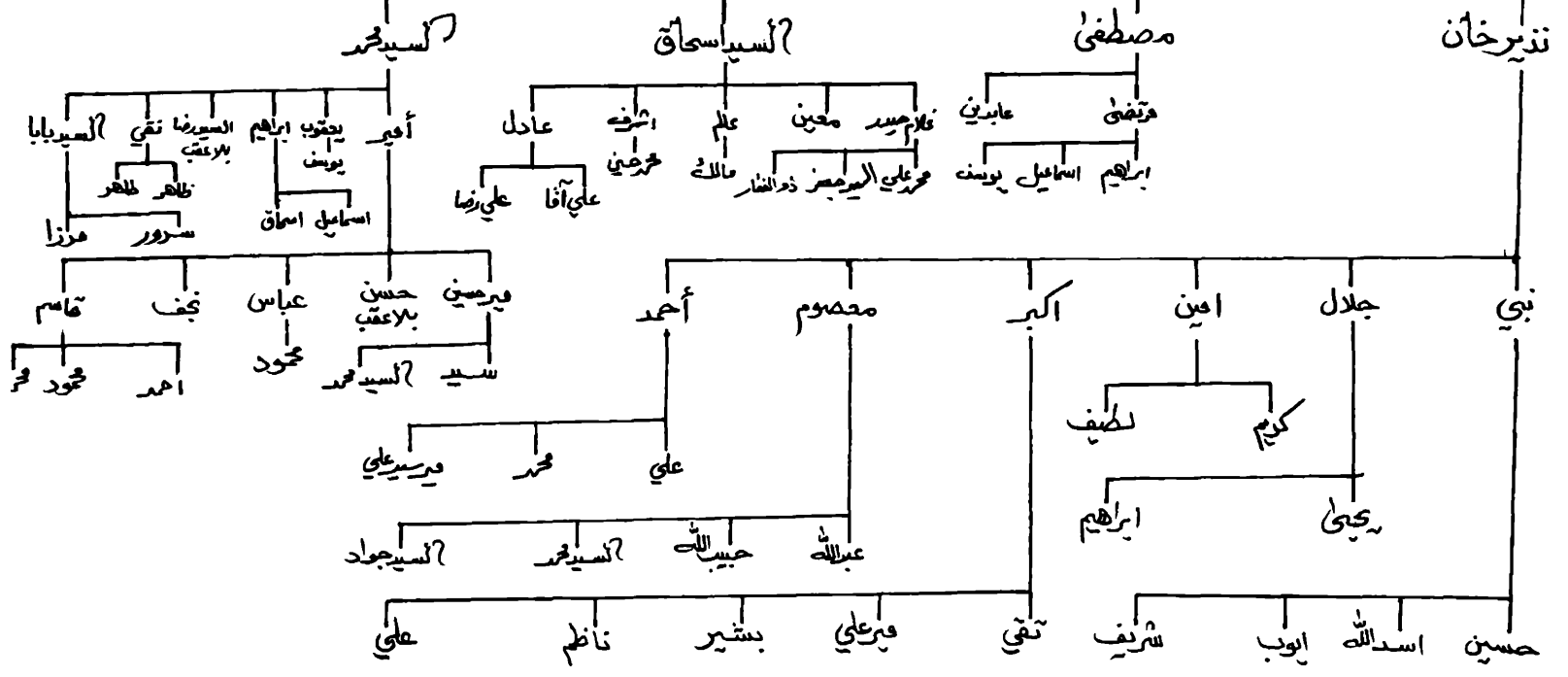

ابو محمد السيد علي في ابوالكرام بن ابو علي حسين جلال الدين

ابو محمد السيد علي ولي

عبدالله محمد ماهروي مراد الحسين حسن محمد

ميرغيات في قندهار السيد احمد اصغر غضنفر

السيد صالح
السيد يحيى
مير السيد عبدالله
مير السيد جعفر
مير السيد حاجي كلان

مير السيد سرزاي كلان السيد علندر

سيد قرباني طرفان

سيد كلان

السيد عنانيت

قاضي محمود

السيد كرم

السيد علم
السيد سليم
السيد محمد اسماعيل
باني

ملا السيد خان

السيد علي

قاضي السيد مير

السيد تقى

صوفي كرمي

عبدالله خواجه

السيد محمد

السيد حيدر

قاضي كمال

السيد محمد

السيد جعفر

السيد حسين عالم

سيد احمد

السيد محمد

السيد محمد

السيد محمد

سيد محمد

السيد محمد

السيد محمد

السيد محمد

سيد محمد

السيد محمد

السيد محمد

السيد محمد

سيد محمد

السيد محمد

السيد محمد

السيد محمد

سيد محمد

السيد محمد

السيد محمد

السيد محمد

سيد محمد

السيد محمد

السيد محمد

السيد محمد

سيد محمد

السيد محمد

السيد محمد

السيد محمد

سيد محمد

السيد محمد

السيد محمد

السيد محمد

سيد محمد

السيد محمد

السيد محمد

السيد محمد

سيد محمد

السيد محمد

السيد محمد

السيد محمد

سيد محمد

السيد محمد

السيد محمد

السيد محمد

سيد محمد

السيد محمد

السيد محمد

السيد محمد

سيد محمد

السيد محمد

السيد محمد

السيد محمد

سيد محمد

السيد محمد

السيد محمد

السيد محمد

سيد محمد

السيد محمد

السيد محمد

السيد محمد

سيد محمد

السيد محمد

السيد محمد

السيد محمد

سيد محمد

السيد محمد

السيد محمد

السيد محمد

سيد محمد

السيد محمد

السيد محمد

السيد محمد

سيد محمد

السيد محمد

السيد محمد

السيد محمد

سيد محمد

السيد محمد

السيد محمد

السيد محمد

سيد محمد

السيد محمد

السيد محمد

السيد محمد

سيد محمد

السيد محمد

السيد محمد

السيد محمد

سيد محمد

السيد محمد

السيد محمد

السيد محمد

سيد محمد

السيد محمد

السيد محمد

السيد محمد

سيد محمد

السيد محمد

السيد محمد

السيد محمد

سيد محمد

السيد محمد

السيد محمد

السيد محمد

سيد محمد

السيد محمد

السيد محمد

السيد محمد

سيد محمد

السيد محمد

السيد محمد

السيد محمد

سيد محمد

السيد محمد

السيد محمد

السيد محمد

سيد محمد

السيد محمد

السيد محمد

السيد محمد

سيد محمد

السيد محمد

السيد محمد

السيد محمد

سيد محمد

السيد محمد

السيد محمد

السيد محمد

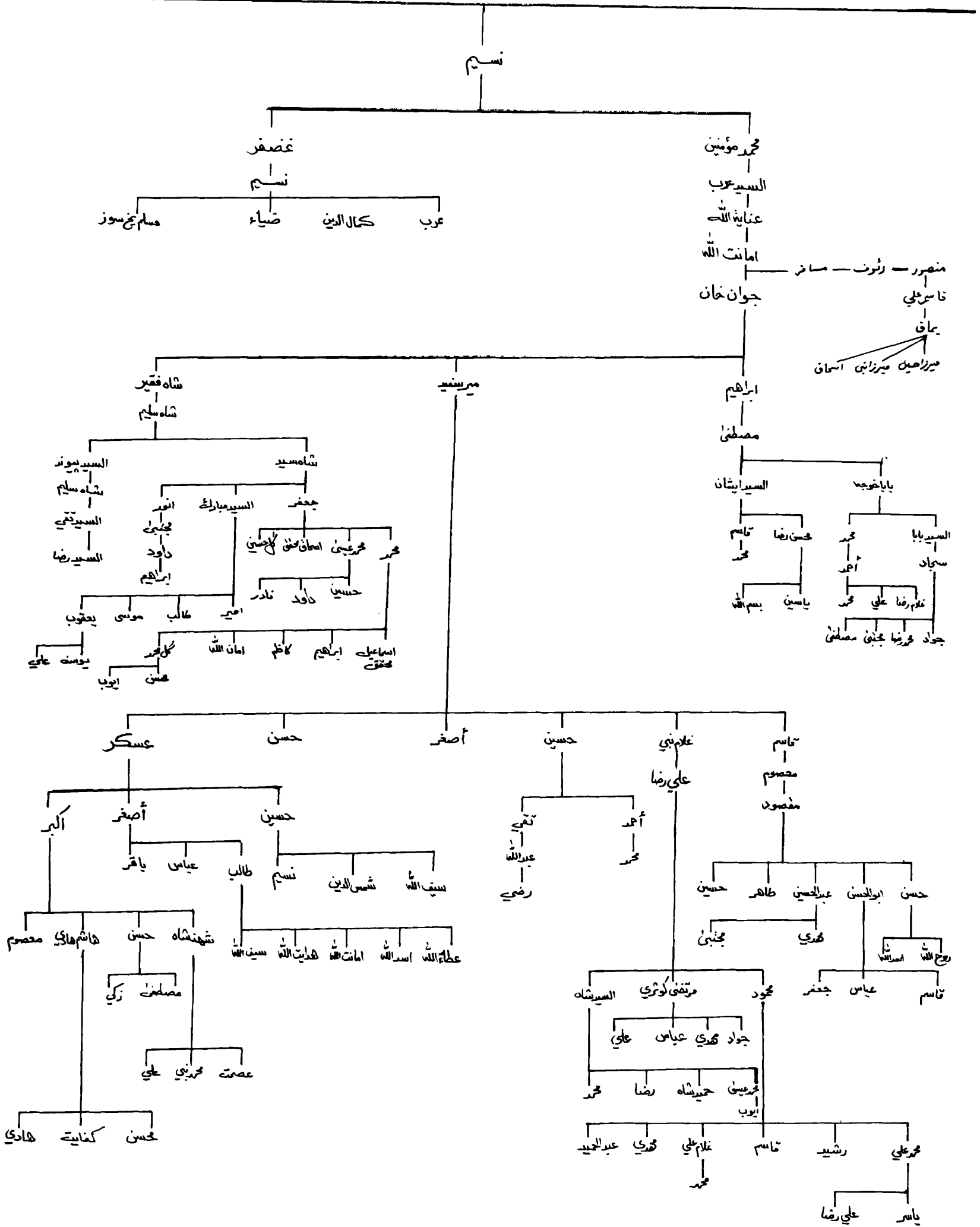

محمد اهروي

محمد بن قاسم - ابراهيم - اسماعيل - فقير - مير رسول - مير غياث - مير غياث - مير غياث

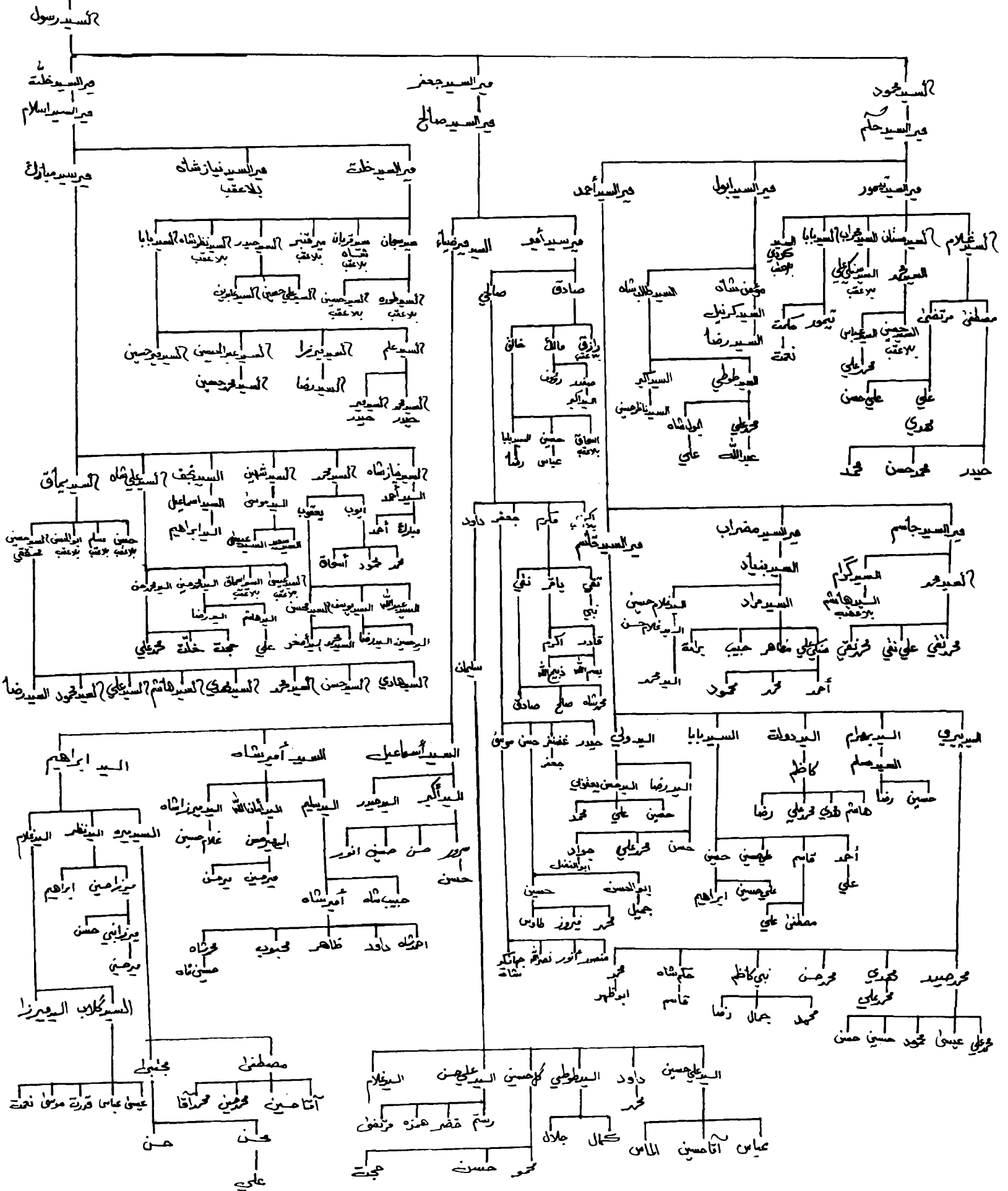

ترك كتابته في ص ٢٢٥

ميرسيد محمد

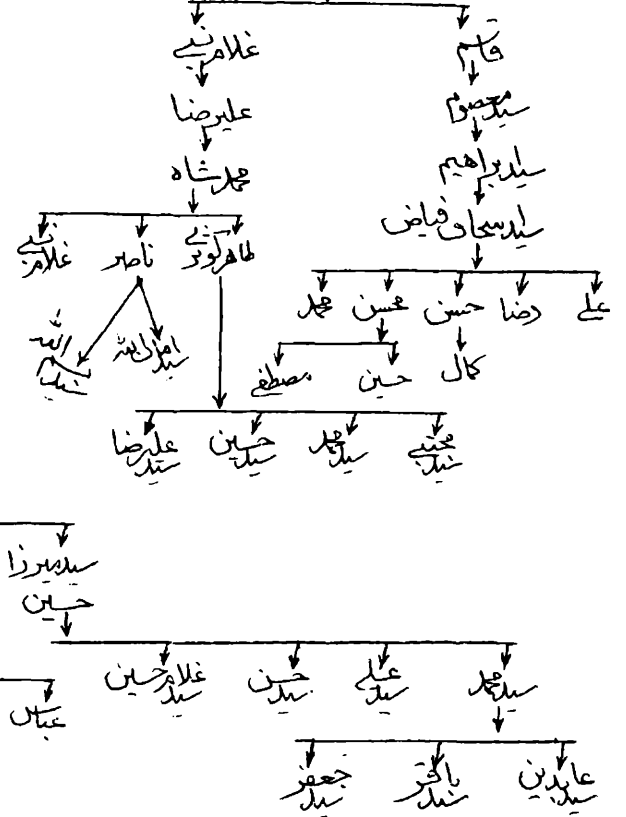

اندراک

انصاف ٢٢

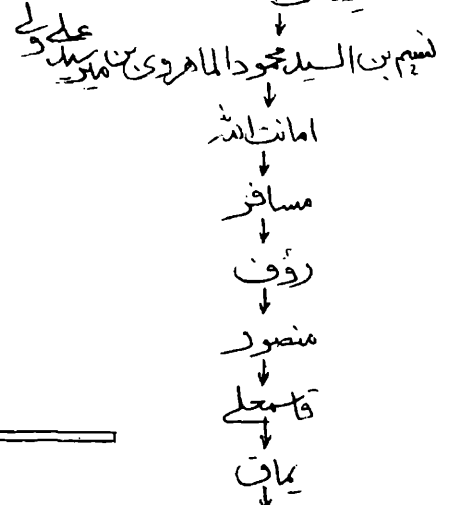

ترك من ص ٢١

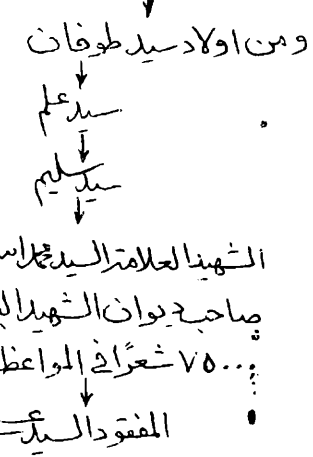

و في ص ٢١

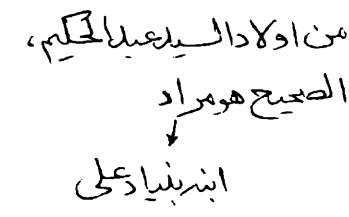

و في ص ٩٥ ← محمد الامام والمؤمن آية الله

ميرسيد محمد الامام النجفي
سيد علي الامام

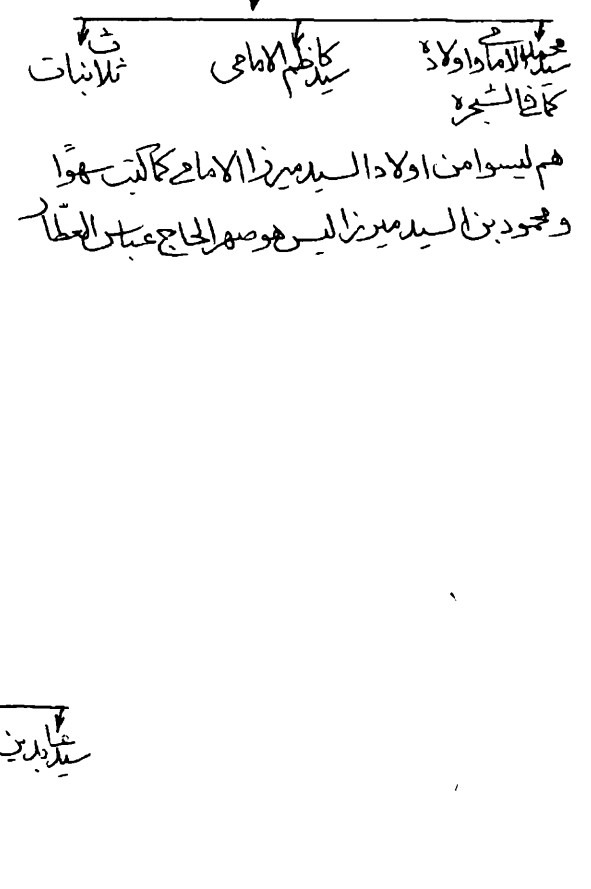

و في ص ١٩

سيد جمال مراد
سيد مراد الثاني
ميرسيد محمد

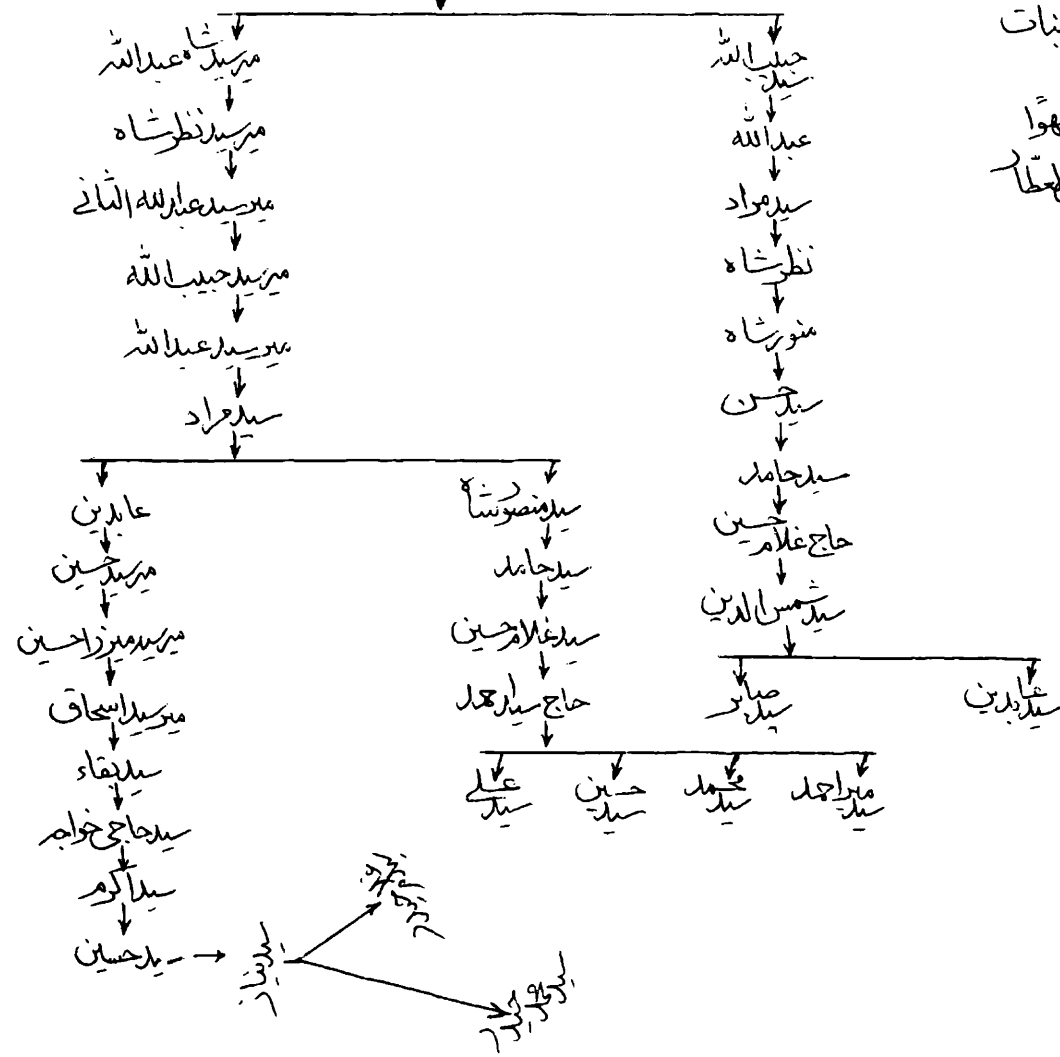

استدراك ص ۲۴

استدراك ص ۲۱

ت
ه

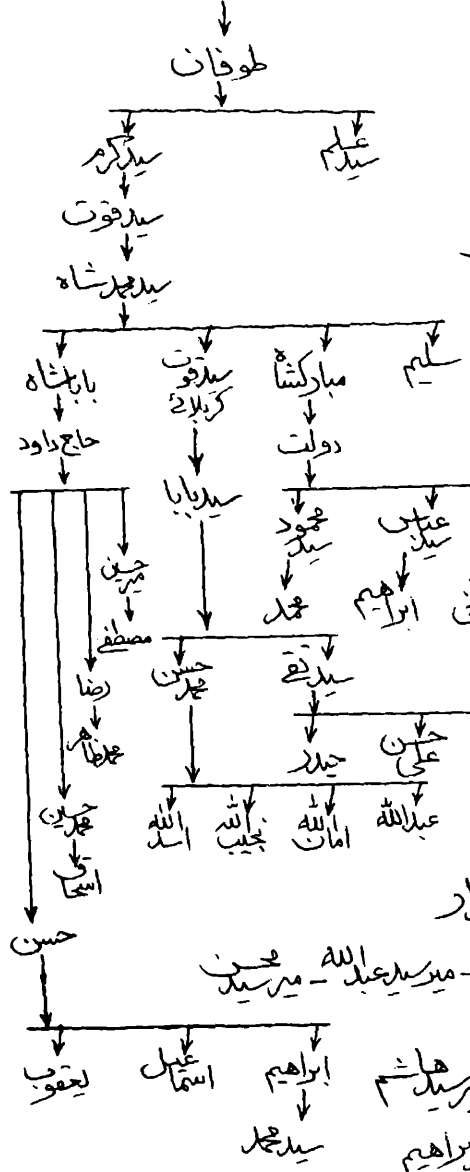

ابوالقاسم احمد ← سید اسماعیل - سید نجی
 سید اسماعیل ← جلال الدین - مجتبی - معصوم - سید حمزه
 جلال الدین ← اسماعیل - نظام الدین - حمید الدین - سید هاشم
 سید هاشم ← سید ضرول - اسماعیل
 سید اسماعیل ← عبدالله - اسحاق - اسلاطه - علاء صغر - لیث
 سید عبدالله ← اسماعیل - کمال الدین - سید عارف
 سید اسماعیل ← سید عبدالله - سید ابراهیم
 سید عبدالله ← سید داود
 سید داود ← سید حسین مجتبی - یوسف - علی حسین
 سید حسین مجتبی ← سید داود - سید اشرف
 سید داود ← ابراهیم - حبیب الله - نجی
 سید ابراهیم ← عبدالله - سید جعفر - سید حسن
 سید عبدالله ← ابوالقاسم - سید موسی
 سید ابوالقاسم ← جلال الدین حسین - اکبر الدین - زکریا - حسین
 جلال الدین ← میر سید علی ولی - سید مرتضی - سید معصوم - سید حرار
 میر سید علی ولی ← میر سید محمد - میر سید حسین - میر سید پرواز - میر سید حسن - میر سید عبد الله - میر سید حسین
 میر سید محمد ← میر سید محمود
 میر سید محمود ← میر سید محمد - میر سید نسیم - میر سید قائم - میر سید عرب - میر سید هاشم
 میر سید محمد ← میر سید سلیم - میر سید فقیر - میر سید اسماعیل - میر سید حارث - میر سید ابراهیم
 میر سید سلیم ← میر سید محمد
 میر سید محمد ← میر سید ابوالاعلی
 میر سید ابوالاعلی ← میر سید خواجہ کلان - میر سید پادشاه - میر سید محمد شاه - میر سید آقا محمد
 میر سید خواجہ کلان ← میر سید احمد - میر سید ابان - میر سید عبد - میر سید فید - میر سید محبت شاه - میر سید صوفی میر سید شاد سید
 میر سید احمد ← میر سید علی
 میر سید علی ← میر سید لاؤر - میر سید معرفت - میر سید محمد رفیع - میر سید زور شاه
 میر سید لاؤر ← میر سید منور - میر سید ظفر - میر سید رحمت الله - میر سید مراد
 میر سید منور ← میر سید مطهر
 میر سید مطهر ← میر سید اسلاطه - میر سید احمد - میر سید محقق آقا - میر سید ابوالقاسم
 میر سید اسلاطه ← میر سید محمد حاجی - میر سید حسین - میر سید محمد سید
 میر سید محمد حاجی ← میر سید نجی - میر سید علی - میر سید اصغر - میر سید محسن - میر سید حسین - میر سید علی

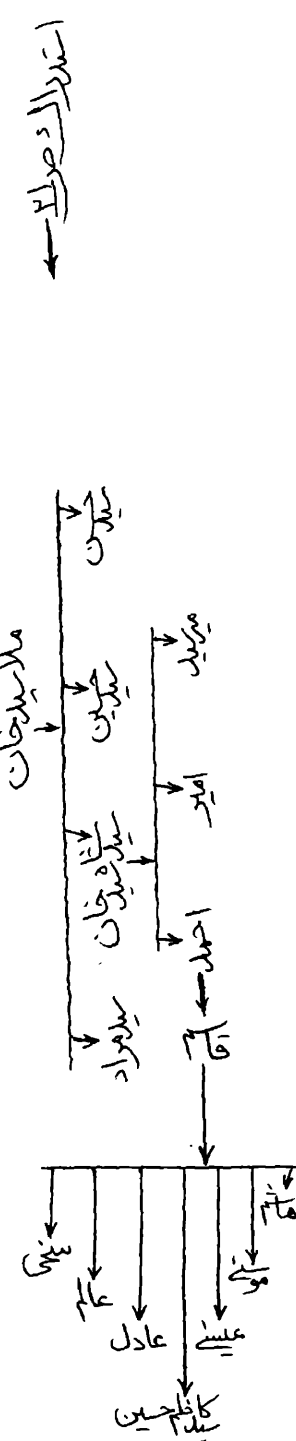

۱- میر سید محقق آقا

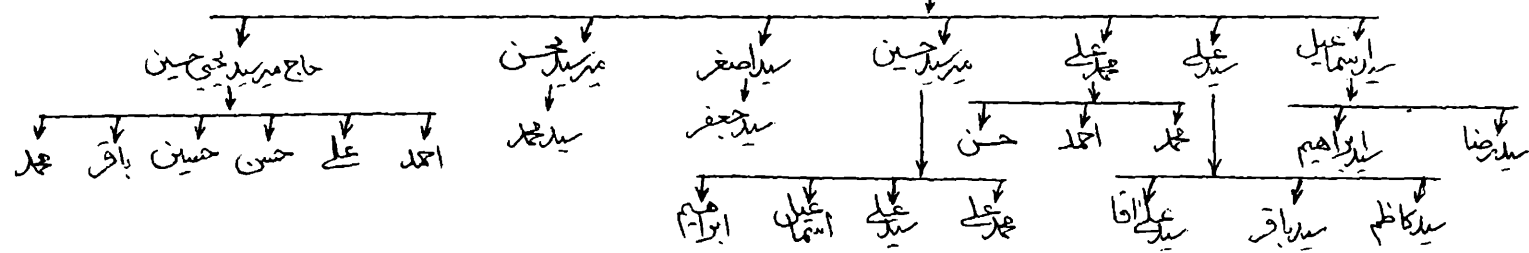

السيد شاهنشاه
الصيدان

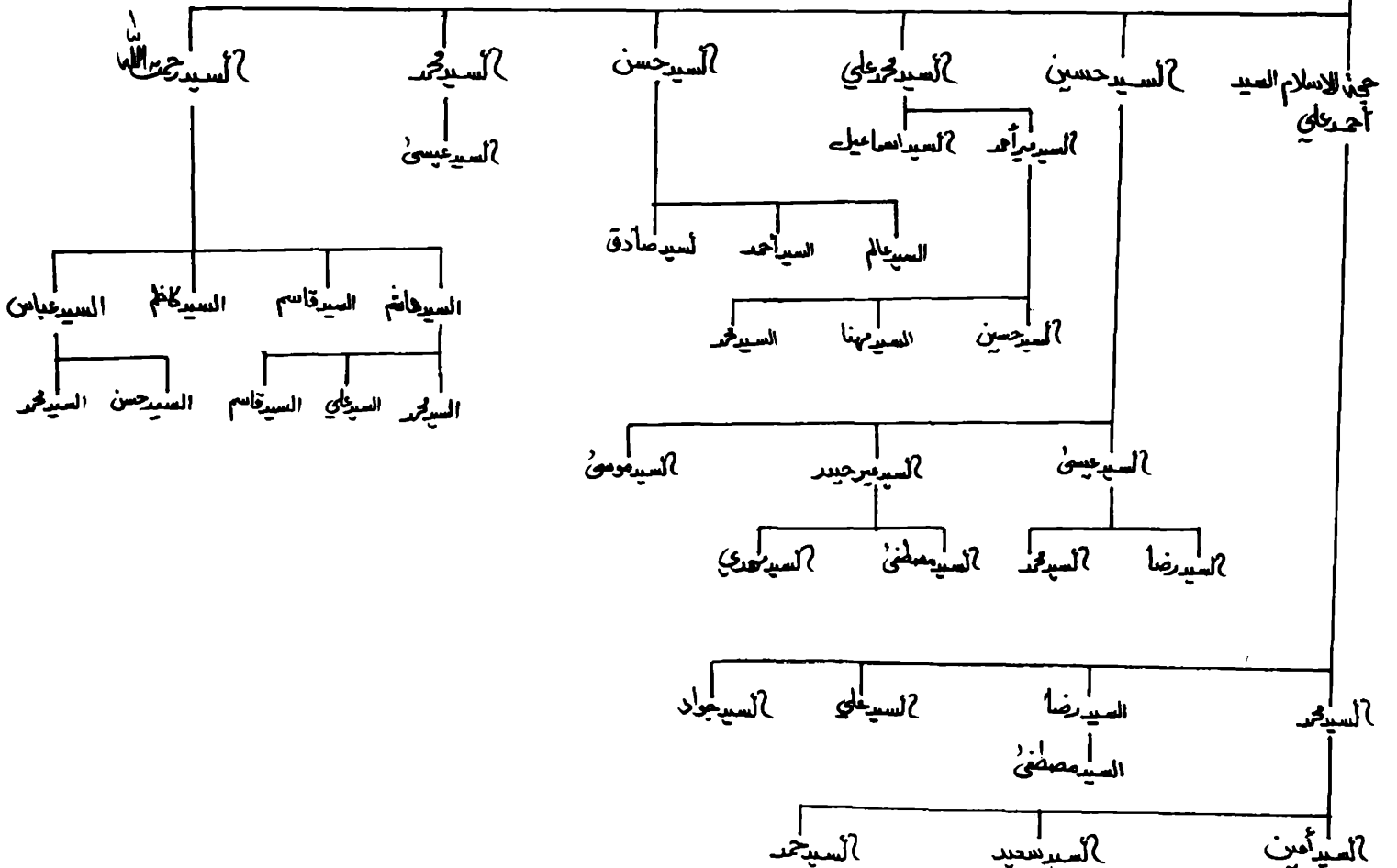
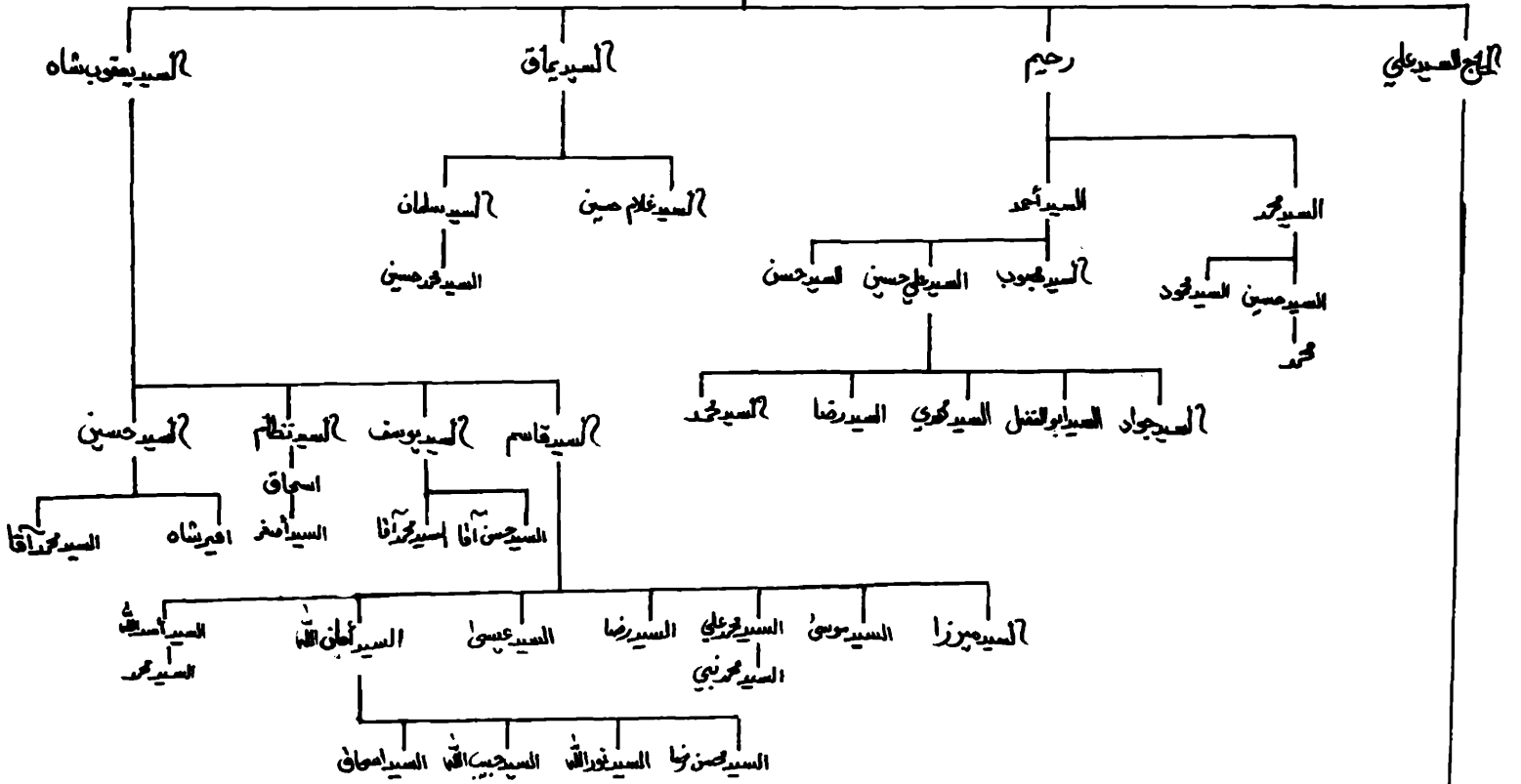

عيسى مؤتم الاشبال

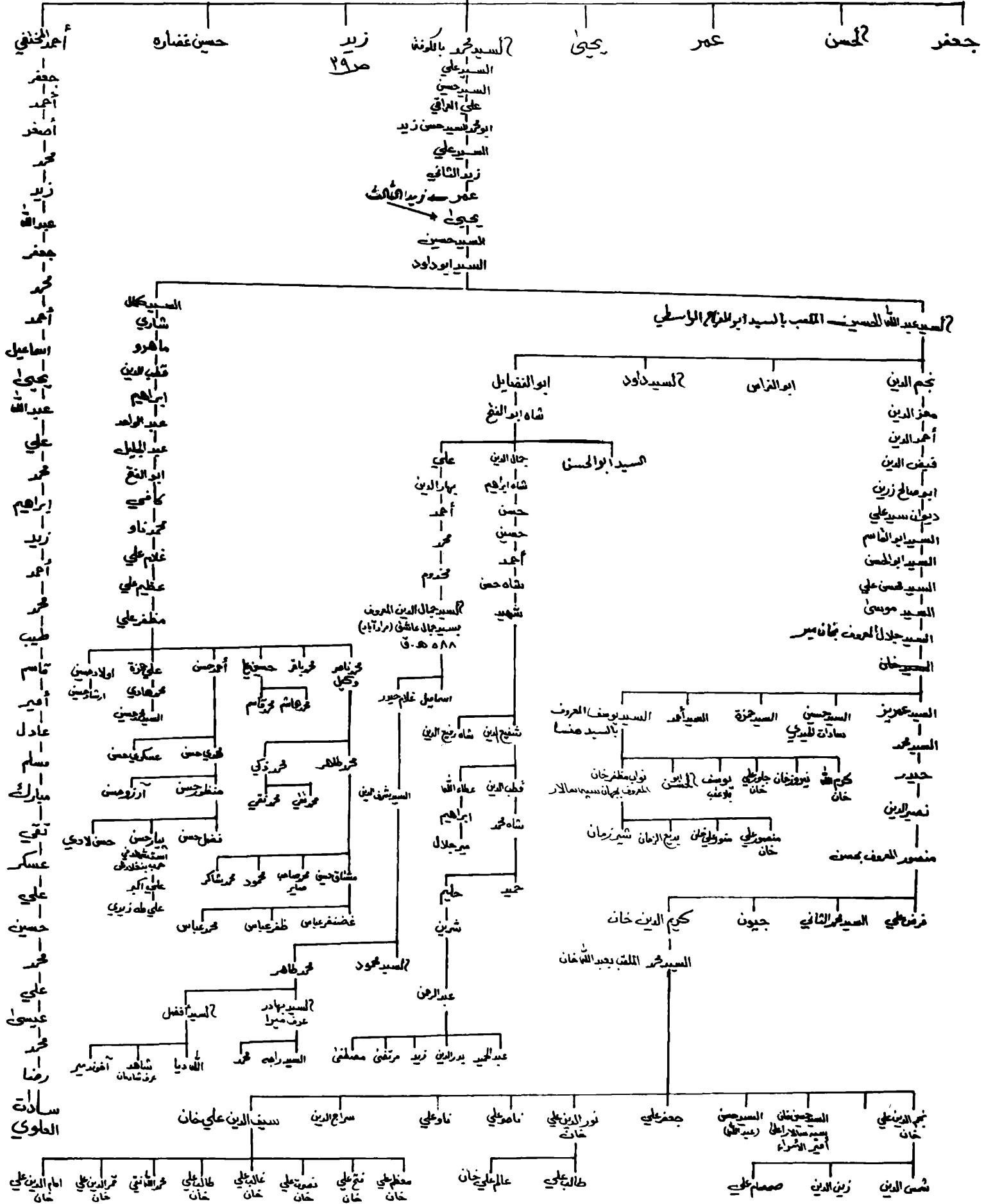

عيسى مؤتم الاشبال

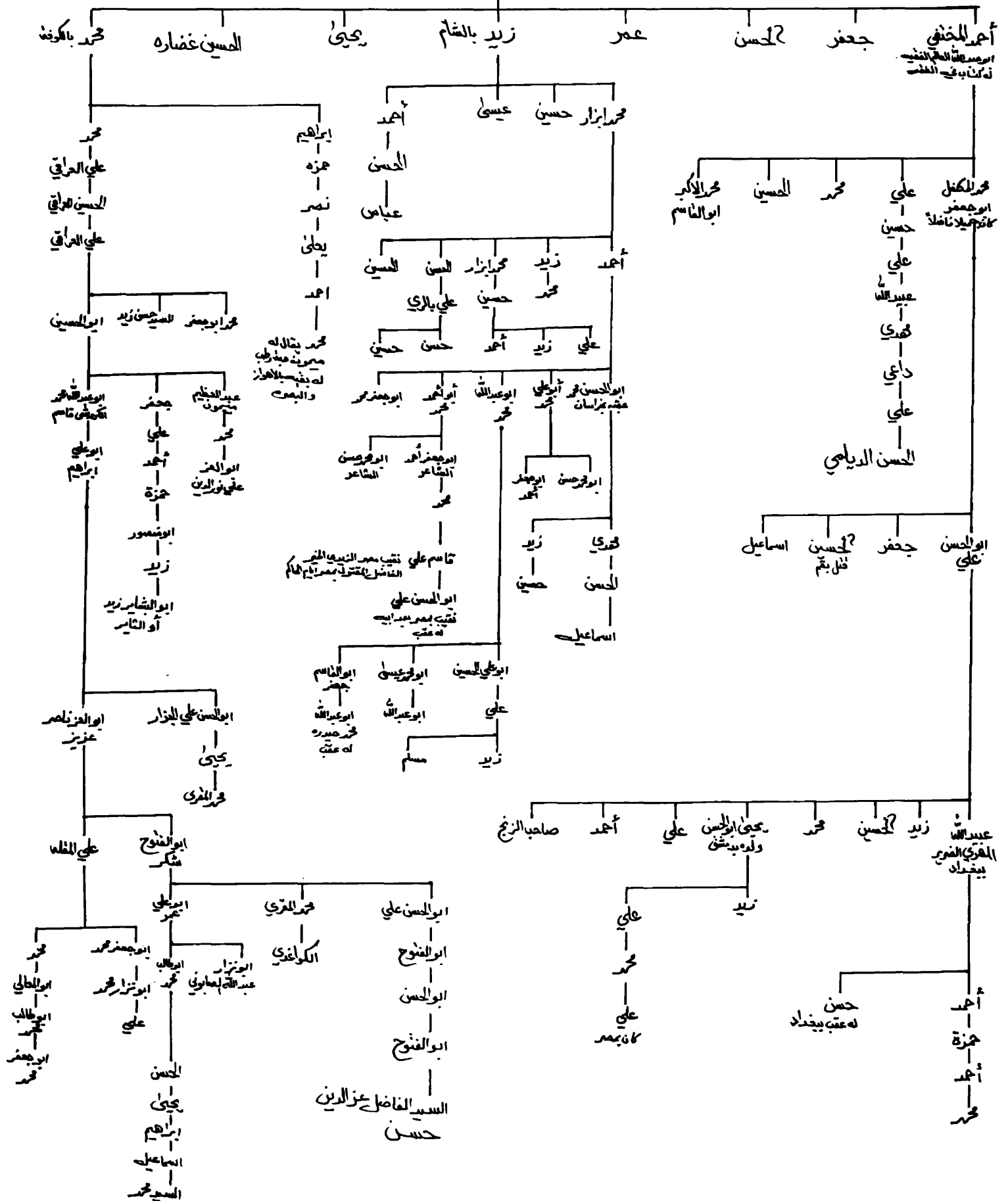

السيد فرح الثاني

السيد حسين
السيد مسعود
السيد علي

اسد الدين
خوالدين
السيد محمد
السيد جعفر

سيد قدس
سيد قاسم
السيد ميران
سيد داود

سيد جلال
سيد بايزيد
السيد شاهين
خواج محمد

سيد سلطان
سيد حاتم علي جاني

ديوان سيد حسين

ديوان سيد داود

ديوان شرف الدين

السيد عمر بن مورث
سادات شكر پورج

سيد شهاب الدين

سيد كمال الدين

جلال الدين
جمال الدين

محمد زمان
عبد الحق
اولاده في شير
كوت

محمد اصغر له بنتا واحده

تزوجها السيد امامت علي ولقبه بهادر

داولادها

السيد رحمان علي لطف علي

ثابت علي

داولاده في شير كوت
موجودين

نورالدين

هاشم علي

قاسم علي

ناصر علي

هلاهر علي

ضفر علي

فطهر علي

باسط علي

بيون علي

علي نقي

محمد تقى

نزهت

هارى حسن

انور علي

عاشق علي

ظاهر حسن

استياق حسين

قربان علي

داش علي

يار علي

حسين

قربان علي

داش علي

يار علي

حسين

عرفان علي

انطار علي

منظور علي

لاولاد

مهران علي

احمد علي

ظفر علي

اشرف علي

سید محمد

سید علي

لقبه سيد

نصير حيدر ابن حسن

ناظر حسن

عابر حسين

خورشيد حسن

ربن حسن

حسين

نعم حيدر

افتاب حسين

صفير حسين

غلام امير

محمد حيدر

اسلام حيدر

انفال حيدر

سراج حيدر

شمس حيدر

امجاز حيدر

سرفراز حيدر

اسد حيدر

محمد علي
محمد علي
محمد علي
محمد علي
محمد علي

اولاد يحيى بن يحيى بن ذى العيرة

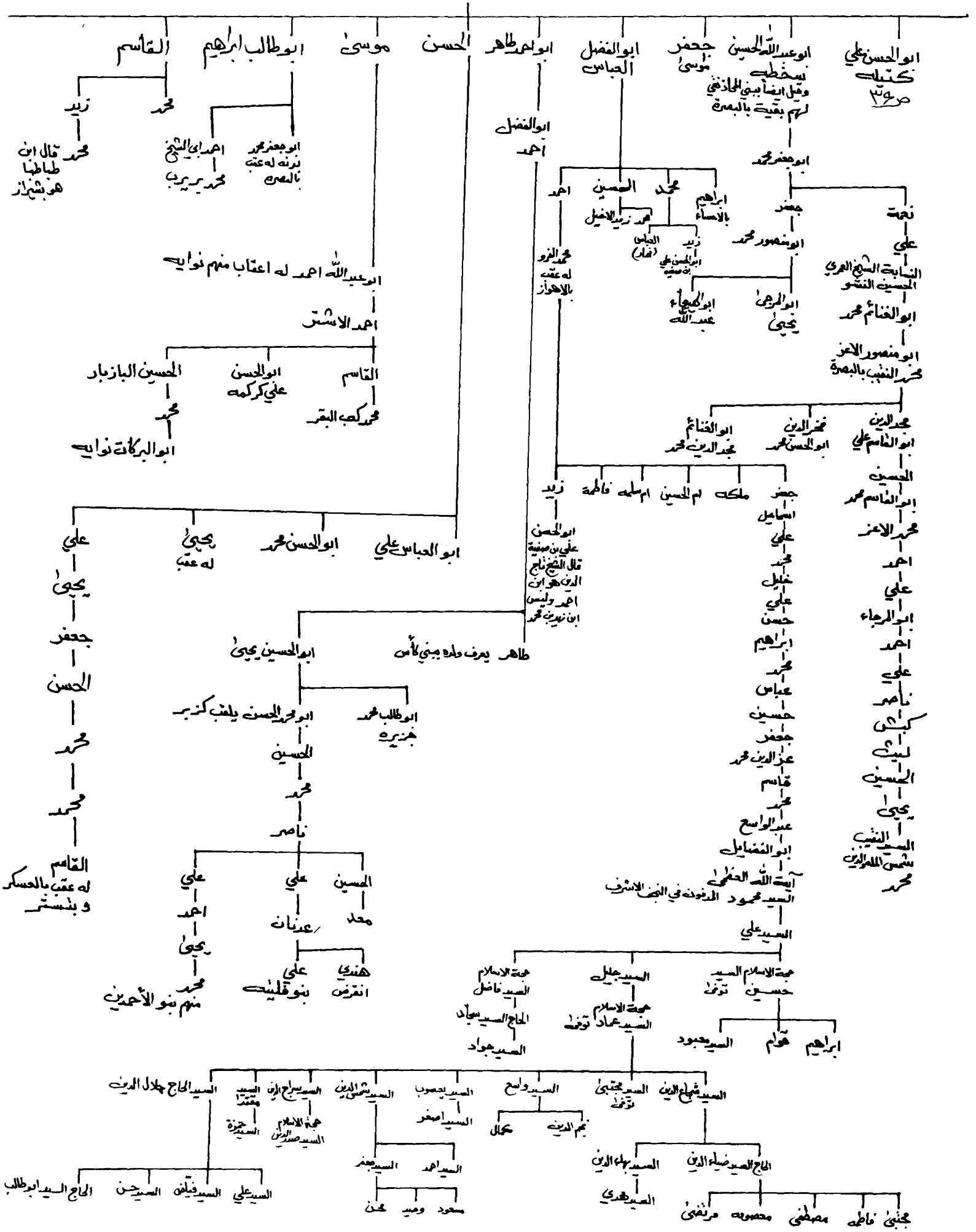

Genealogical chart showing the lineage of the descendants of Yahya bin Yahya bin Dhi al-I'irah, including names like Zaid, Muhammad, Ali, and others, and their various titles and positions.

الحسين ذى العبرة

يحيى

يحيى

ابو الحسن على كتيبه

الحسين

ابو الحسين زيد الاسود

ابو الهيثم جواد محمد

ابو عبدالله (معروف بكنتيه)

احمد

ابو الفضائل علي

عمر

هبة الله

محمد

يقال لولده بنو المطروف وهم بالغزى

ابو الحسين علي

يقال لولدها
بنو الشوكية

ابو محمد الحسن

الحسين

عبدالله

شوكية

محمد → محمد → شوكه → علي خان → خفان → ياسر

شلال

احمد

ياسر

علي

علي بن
محسن

مذوب
جابر

عزيز
نور

ادريس
هاشم

عبدالله

عشاد افاد

علي

محمد

عبدالله

عبدالله

حسن

جابر

عبدالله

ادريس

عبدالله

عبدالله

ياسر

علي

عبدالله

عبدالله

عبدالله

عبدالله

عبدالله

عبدالله

عبدالله

عبدالله

عبدالله

عبدالله

كنتيه والده مالك ادريس ياسر اللباصي

صائب

حسن

علي

عبدالله

ناصر

ياسر

بهاء

عبدالله

عبدالله

عبدالله

عبدالله

عبدالله

عبدالله

عبدالله

عبدالله

عبدالله

عبدالله

عبدالله

عبدالله

عبدالله

عبدالله

عبدالله

عبدالله

عبدالله

عبدالله

عبدالله

عبدالله

عبدالله

عبدالله

عبدالله

قارن

النس و ام

فلاح

متي

سلي

نجاهة

عمر بن يحيى بن الحسين بن علي بن الحسين بن علي بن أبي طالب

عمر

ابو منصور بن علي بن ابي طالب
٤٠ ص

احمد بن محمد

ابو الحسين يحيى

الحسين النسابة كان عالماً في النسب
هو اول نقيب على سائر الطالبين وزير
التمرازق من الحجاز سنة ٤٥٨ هـ

زيد عم عمر كان له عقبه
بالكرفة وبقريه
بعد ذلك طويله

الحسن الظفر
اعقاب به بالهند

نقيب النقباء
يحيى بن الحسين

علي زيد
عبد الله
ابو طاهر
محمد طاهر
عبد الله
ابو بكر علي

الشرiffe الجليل
ابو علي عمر
٤٤ ص

عثمان
كمال الدين التوفيقى
افردت الهند ٥٨٨ هـ
قطب الدين
التوفيقى

ابو محمد الحسن الفارسي
النقيب حج بالناس اميراً
عدة مرات من جهتها سنة
٣٣٩ هـ وبنهارد الجهر
الاسود الى مكة وكانت القرابطة
اخذت الى الاجساء وكان له في وليا
مهم ثلاثون ذكورا وكان عقبه من ثلاثة رجال

الحسن الامم
الاسود اوى
ابو نظيب علي نقيب النقباء بسوء

ابو الفاضل
محمد بن علي
ابو الفضل
محمد بن علي
ابو الفضل
محمد بن علي
ابو الفضل
محمد بن علي
ابو الفضل
محمد بن علي
ابو الفضل
محمد بن علي

ابو الفضل علي كمال الشرف
عز الشرف محمد كان علماً زاهداً
نقياً تسابك
النقيب العالم ابو عبد الله المحسن
عز الدين النسابة
ابو نظيب عميد الدين علي الكرم
الزاهد النقيب الوريح
ابو محمد جلال الدين الحسن النقيب النساب المفاضل الزاهد كان زكراً وشهيداً

ابو نظيب علي محمد الدين يسوره له شهرة عظيمة وكرامات
كثيره كان في غاية الزهد يلبس الصوف ويأكل الخبز كان ذاماً له
منزل انفق في سبيل الله تعالى كان شاماً عالماً نقياً قدم ثبات
في كل فن من العلم وفضائله اجل من ان تحصى اعجب من حقه رجال

ابو الفضل محمد
علي الملقب
النقيب النسابة العالم
الفاضل الزاهد الشجاع العابد الكرم

عمر بن محمد بن علي بن الحسين بن علي بن الحسين بن علي بن أبي طالب

عبد الجواد
علي
ابو طالب
عبد الله
ابو البركات
محمد
علي الريح
بنو الريح
بواسط
عبد الجواد
علي
ابو الفضل
محمد بن علي

ابو الفضل محمد بن علي بن الحسين بن علي بن الحسين بن علي بن أبي طالب

عبد الجواد
علي
ابو الفضل
محمد بن علي
ابو الفضل
محمد بن علي
ابو الفضل
محمد بن علي

ابو الحسين يحيى
علي ولد بنو الجبزية
محمد بن علي
ابو الفضل محمد
ابو طالب
محمد
ابو الفضل
محمد بن علي

ابو الحسين يحيى
علي ولد بنو الجبزية
محمد بن علي
ابو الفضل محمد
ابو طالب
محمد
ابو الفضل
محمد بن علي

ابو الحسين يحيى
علي ولد بنو الجبزية
محمد بن علي
ابو الفضل محمد
ابو طالب
محمد
ابو الفضل
محمد بن علي

ابو الحسين يحيى
علي ولد بنو الجبزية
محمد بن علي
ابو الفضل محمد
ابو طالب
محمد
ابو الفضل
محمد بن علي

ابو الفضل محمد بن علي بن الحسين بن علي بن الحسين بن علي بن أبي طالب

ابو الفضل محمد بن علي بن الحسين بن علي بن الحسين بن علي بن أبي طالب

ابو الفضل محمد بن علي بن الحسين بن علي بن الحسين بن علي بن أبي طالب

ابو الفضل محمد بن علي بن الحسين بن علي بن الحسين بن علي بن أبي طالب

ابو الفضل محمد بن علي بن الحسين بن علي بن الحسين بن علي بن أبي طالب

ابو الفضل محمد بن علي بن الحسين بن علي بن الحسين بن علي بن أبي طالب

ابو الفضل محمد بن علي بن الحسين بن علي بن الحسين بن علي بن أبي طالب

ابو الفضل محمد بن علي بن الحسين بن علي بن الحسين بن علي بن أبي طالب

ابو الفضل محمد بن علي بن الحسين بن علي بن الحسين بن علي بن أبي طالب

ابو الفضل محمد بن علي بن الحسين بن علي بن الحسين بن علي بن أبي طالب

ابو الفضل محمد بن علي بن الحسين بن علي بن الحسين بن علي بن أبي طالب

ابو الفضل محمد بن علي بن الحسين بن علي بن الحسين بن علي بن أبي طالب

ابو الفضل محمد بن علي بن الحسين بن علي بن الحسين بن علي بن أبي طالب

ابو الفضل محمد بن علي بن الحسين بن علي بن الحسين بن علي بن أبي طالب

ابو الفضل محمد بن علي بن الحسين بن علي بن الحسين بن علي بن أبي طالب

ابو الفضل محمد بن علي بن الحسين بن علي بن الحسين بن علي بن أبي طالب

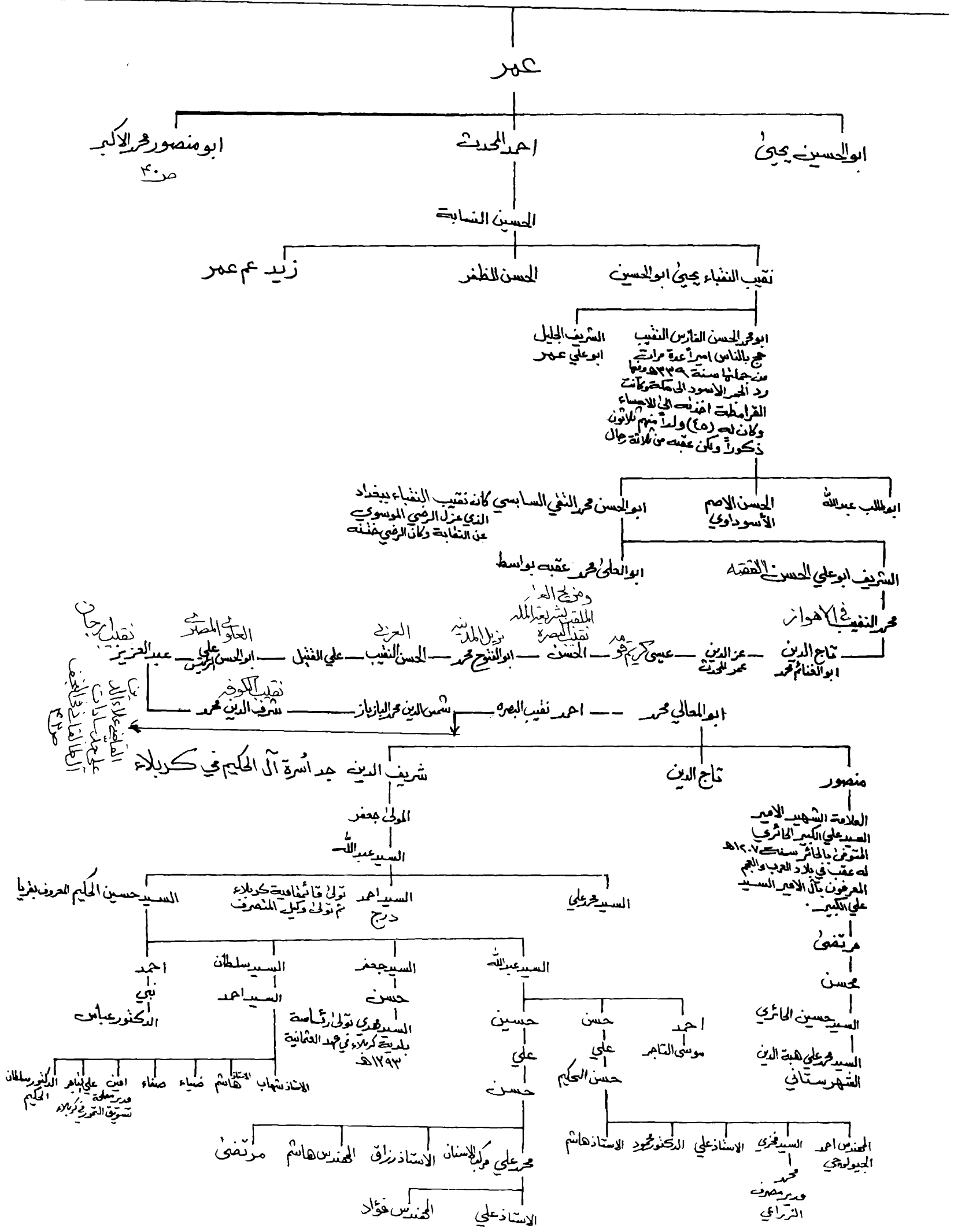

اعقاب شريف الجليل ابو علي عمر بن يحيى بن الحسين النسابة ابن احمد بن عمر بن يحيى بن الحسين ذي الرمة

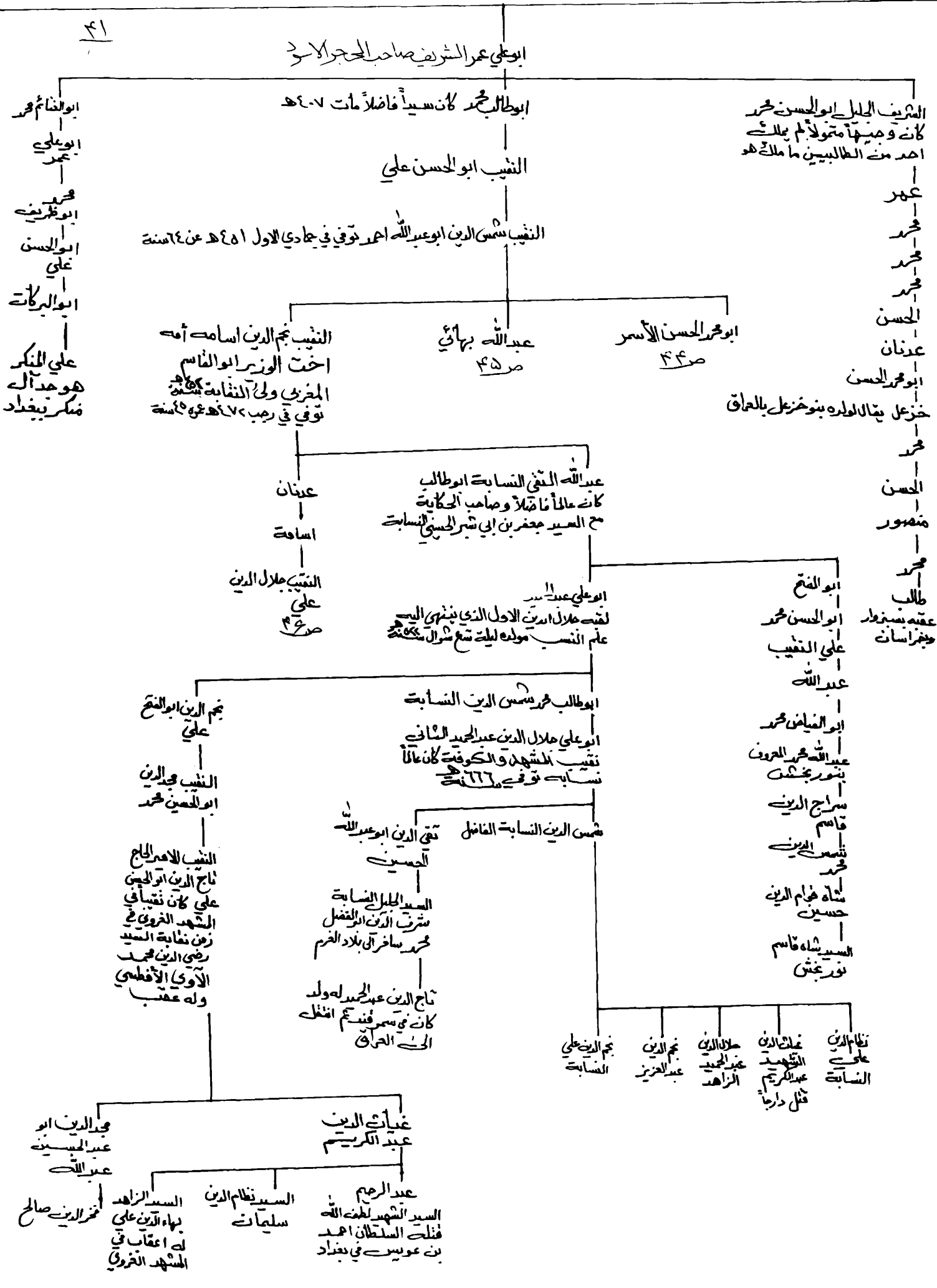

سيد احمد بن منصور الكبير

عبد علي
سيد مرويش
حسين

العالم الفقيه السيد
الشهير مير حكيم توفي في النجف ١٢٢٧هـ
العالم العارف والفقيه
السيد حسين توفي ١١٦٢هـ
العالم الفقيه السيد
احمد الكبير توفي ١٢٠٨هـ

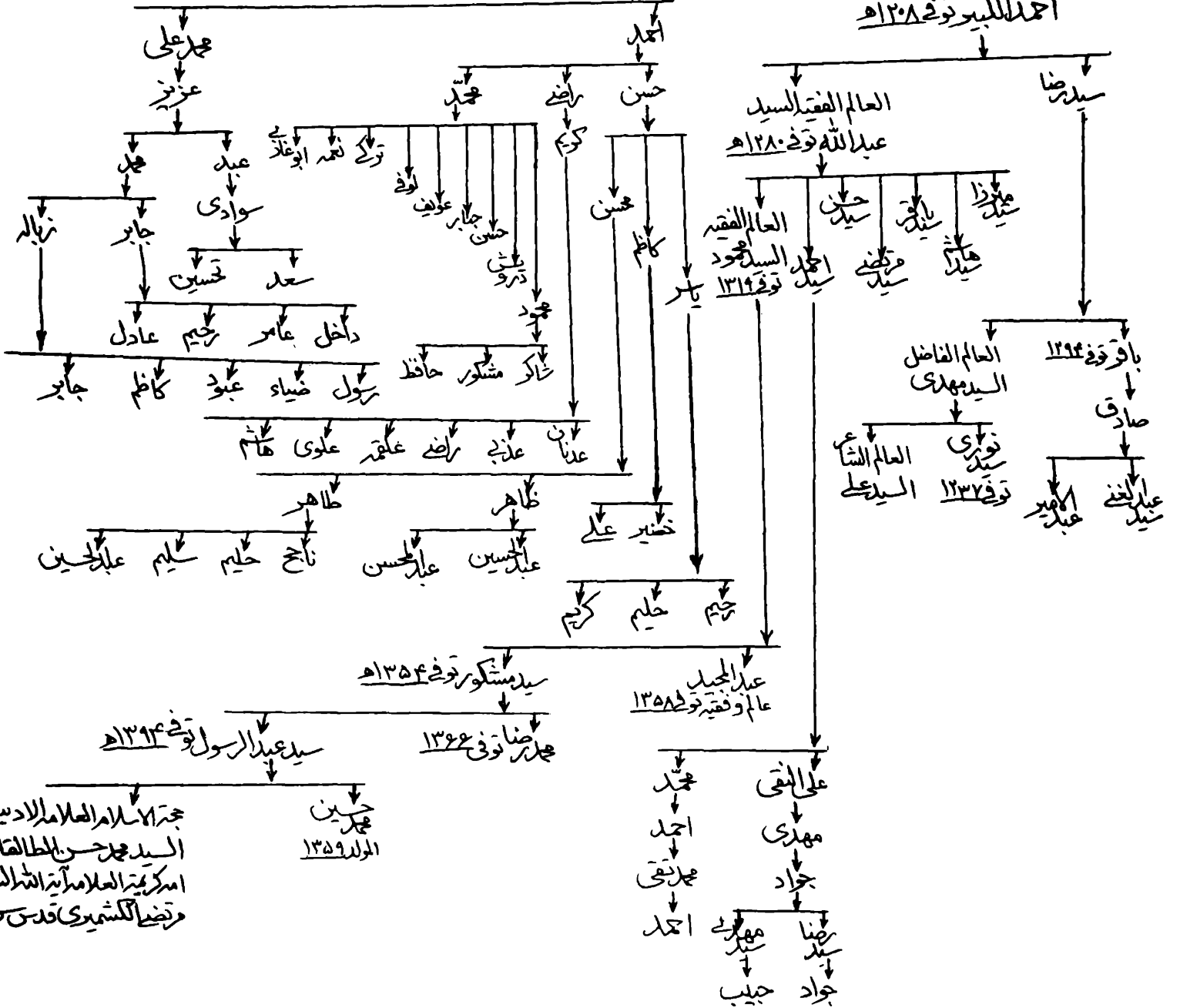

حجة الاسلام العلامة الاديب
السيد محمد حسن الطالقاني
اميرتية العلامة آية الله السيد
مرتضى الشيرازي قدس سره

عبد الحسين
المولد ١٣٥٩

عبد النقي
مهدى
جواد
محمد
احمد
عبد النقي
احمد
مهدى
رضا
عبد
عبد
جواد

٤٥

النقيب شمس الدين

ابو محمد الحسن الأسمري

عبدالله بهائي

النقيب نجم الدين اسافه

محمد
علي
هزان
يحيى
خبيس
محمد
الحسين
السيد علي

محمد حديد التامر
والمدافنة

السيد ياقر

سالم جد سادات آل العرد
في الغزاة الاوسط

السيد صادق الباصي

محمد
هدي
السيد شرطي
عبد العظيم المدعو بالسيد عبد الشهيد
عبد الحسين
عبد العباس
صادق
عيسى
خضير
السيد محمد رشيد
ابراهيم
خيدر

هاشم
محمد
عبد العباس
عبد الحسين
عبد العباس
صادق

هاشم بن
ام الشيخ محمد الكاظمي
المشاعر

عبد الحسين
يحيى
ربيع
رضا
حسن الصانع
سلمان
جواد الصانع
جعفر

ياقر
عبد الحسين

هاشم الصانع

عيان

حسين

حسن

تقي

ابراهيم

هاشم عدنان

محمد علي

فروج الله جواد

عبد القادر

علي

احمد

عبد الجبار

عبد العليل

النقيب المشهور

السيد عبد اللطيف

الشيخ الحسيني

الشاعر

الدكتور بهاء

ضياء الصانع

رضا الصانع

علي الهندس

الحاجي

المهاجر

السيد محمد الصانع

العلامة

الشيخ محمد

السيد محمد

السيد محمد

السيد محمد

السيد محمد

السيد محمد

السيد محمد

ابراهيم
احمد
ربيع
كاسم
السيد في الزركي
النسابه
علي
محمد

السيد محمد
السيد محمد
السيد محمد

السيد محمد
السيد محمد
السيد محمد

السيد محمد
السيد محمد
السيد محمد

السيد محمد
السيد محمد
السيد محمد

السيد محمد
السيد محمد
السيد محمد

السيد محمد
السيد محمد
السيد محمد

السيد محمد
السيد محمد
السيد محمد

النجيب جلال الدين

ضياء الدين ابو القاسم علي
سافر الى الهند ولي هناك زعامة الطالبيني
كان زعيم الف فارس ومات في الهند هو واخوه

زيد ابو القنائم وهو شاعر
فاضل فارق العراق مضى
الى الهند هو واخوه .

ابو علي السيد محمد

علاء الدين

علي حسين

عبد الرحمن الرفوف في قنوج

علم الدين

شهاب الدين

عبد الله

عمران

احمد

ركن الدين

عبد الرسول

شجاعت المحدث

غلام نجف امير المحدث

سلمان المحدث

علي اوسط

علي ضامن الحكيم الحارثي

محمد الحكيم الحارثي

محمد حسن الحكيم الحارثي

محسن الحكيم الحارثي

تاج الدين

السيد كوره

ويرميران

قائم علي خان الملقب بسيد عم غوث

السيد ولاء علي

فرزند علي

رسول خان

آل بني خان

محمد رضا الحكيم

محمد كاظم الحكيم

مظفر علي الحكيم

هدي الحكيم

مؤيد الحكيم

محمد الحكيم

السيد منير الحكيم

علي بن ذى العبرة بن زبير الشهيد

زيد الشيبه النسابه العسكري

الحسين

محمد الشيبه

علي الاحول

قاسم التن

الحسين النقيب

ابو الهاشم الحسين

ابو الحسين محمد
كان نقيباً بغداد
ولان جليلاً وكريماً
مينات

ابو محمد عبد الله
له عقب

بارهان

سليمان

محمد
له عقب

زيد

اسماعيل شيرازي

الحسن النقيب

محمد المنقوش

علي الجمال
له عقب

اسماعيل الجيب

الحسين

احمد

ابو جعفر محمد

محمد

جعفر

بالبحر

احمد

ابو عبد الله محمد

نقيب الأئمة

محمد

الحسين

ابو علي محمد

الحسين القدر

يحيى

القاسم بالطائف

ابو جعفر محمد

له عقب بالطائف

والمناطين من مكة

علي

عبد الله

محمد

عبد الله

محمد

عبد الله

احمد

عمر

احمد

عبد العظيم

عبد شاه

زيد

عقب بقصر

ابن هيبه

ابو عبد الله زيد

ابو عبد الله حسين

كان حلب وانتقل

الى دمشق

مرب شاه - علي - الحسين

ابو الحسن علي

ابو محمد الحسن

الحامول

للابنية له

القاسم محمد

الحسن

تقي لول

عبد الله

محمد الأعد

ابو علي الحسن

ولد بشيراز

وهو أهمون الأم

لائبو الحسن علي

ابن احمد ابن يعاق

ابن جعفر المنقوش

الهرق تقي بغداد

الحسين

الحسين بن غوثه

له عقب

عبد الله

محمد الأعد

ابو علي الحسن

قال طباطبا البرغوثه

هو الحسن هنا

الحسين

قال طباطبا البرغوثه

هو الحسن هنا

الحسين

الحسين الأصغر

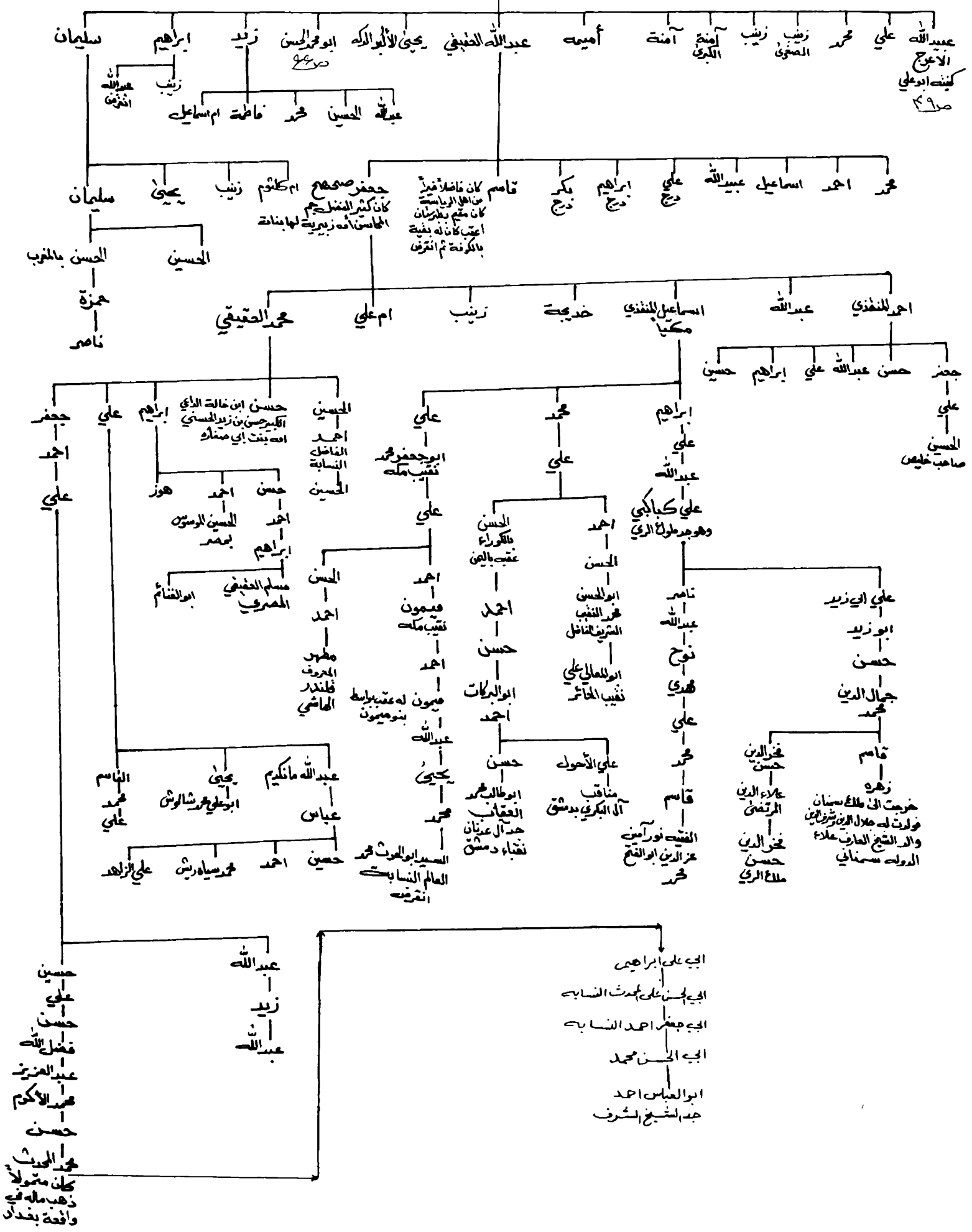

عبيد الله الاعرج بن الحسين الاصغر ابن الامام زين العابدين عليه السلام

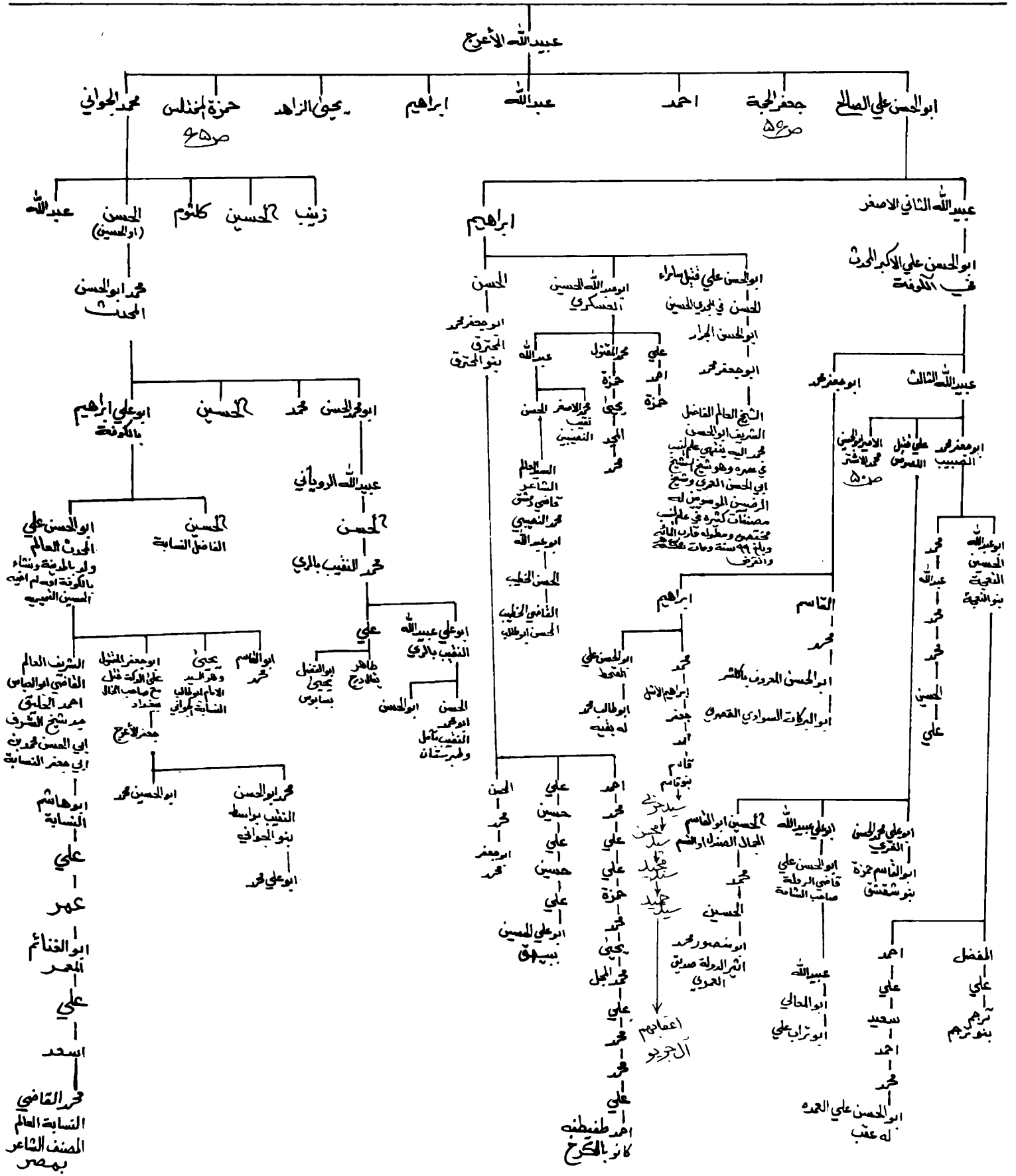

ابو علي محمد

ابو عبد الله أحمد أمير الحاج

ابو الصلاء مسلم الاحول أمير الحاج قبل سنة ١٩٠٦

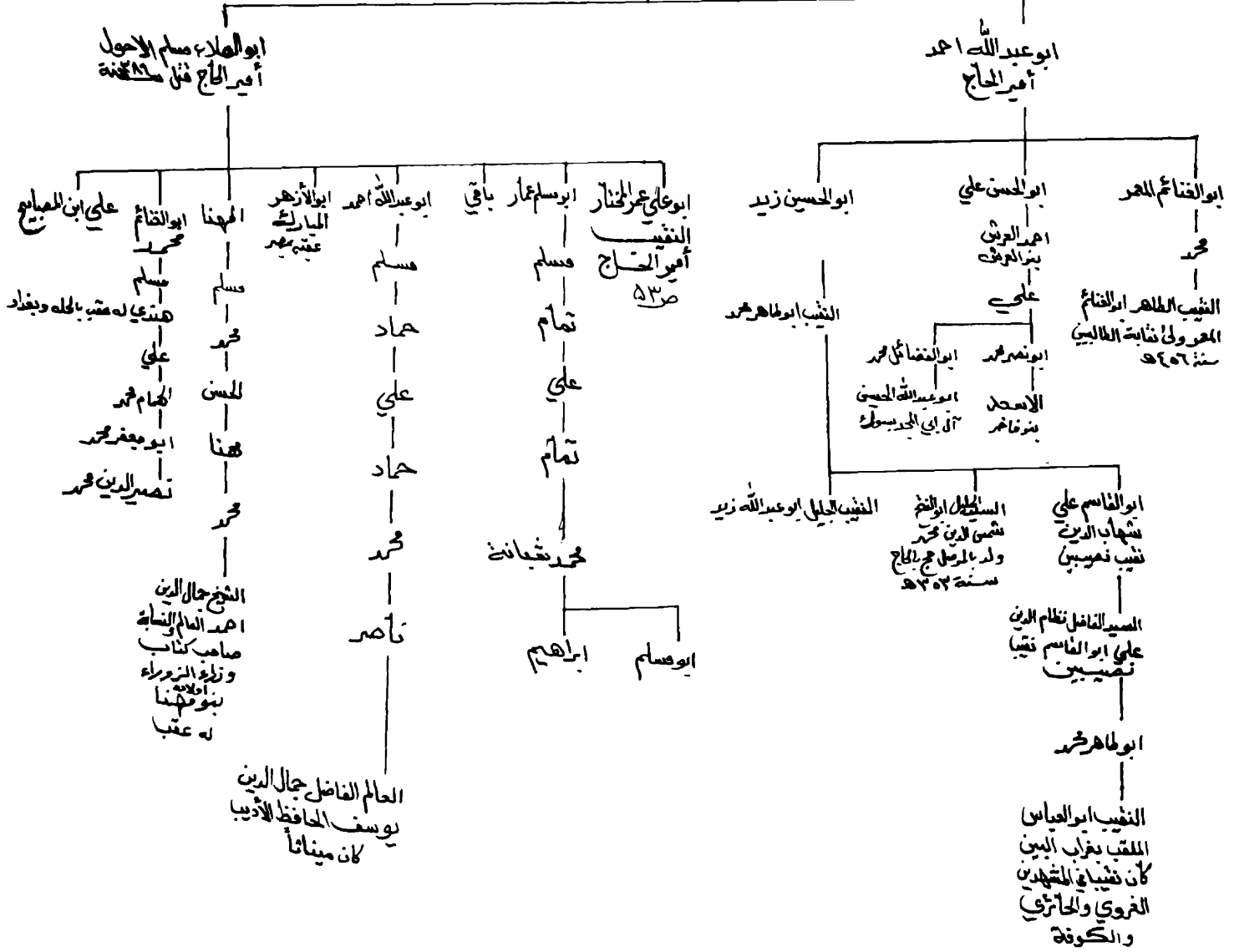

ابو علي محمد الخنقار
ابو الفضائل عبد الله

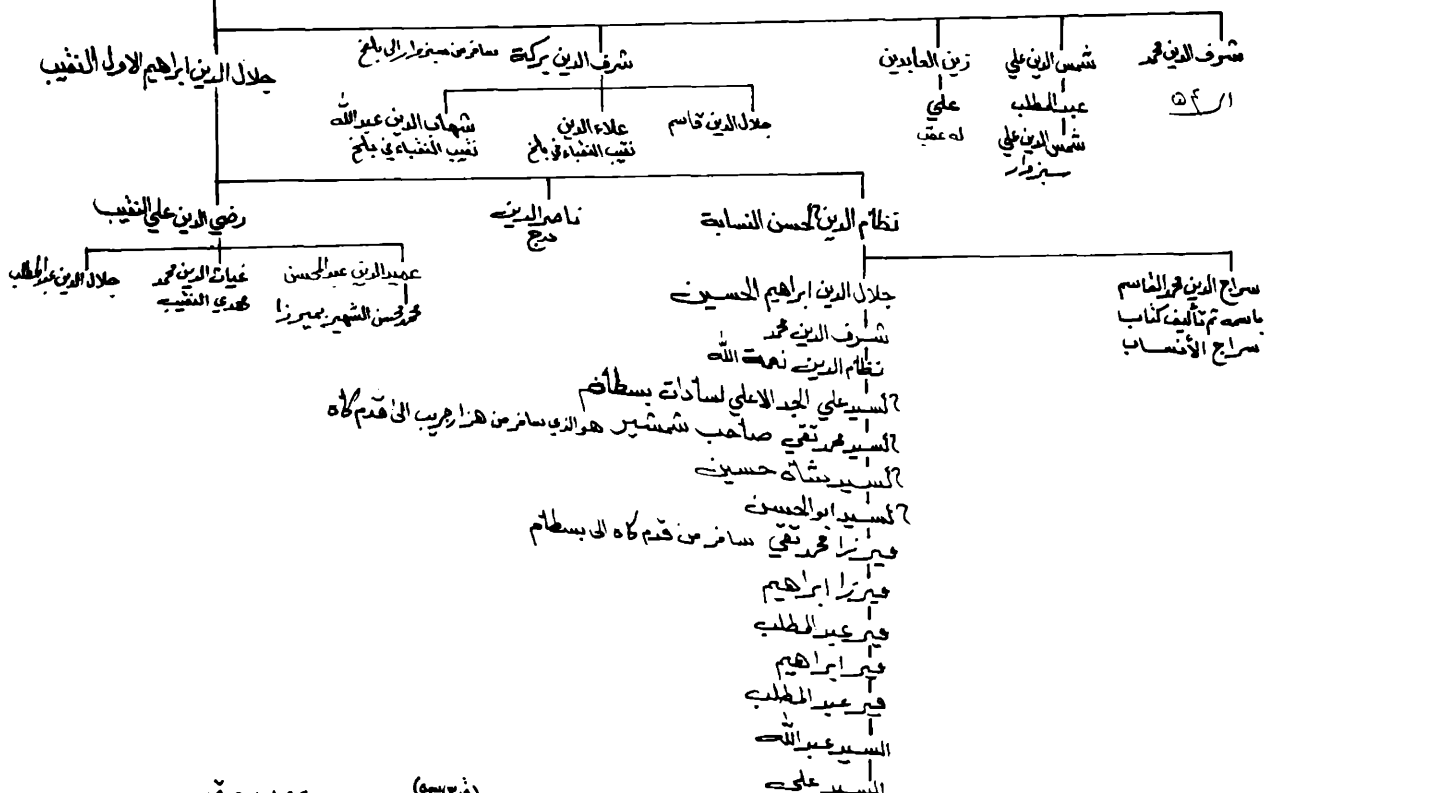
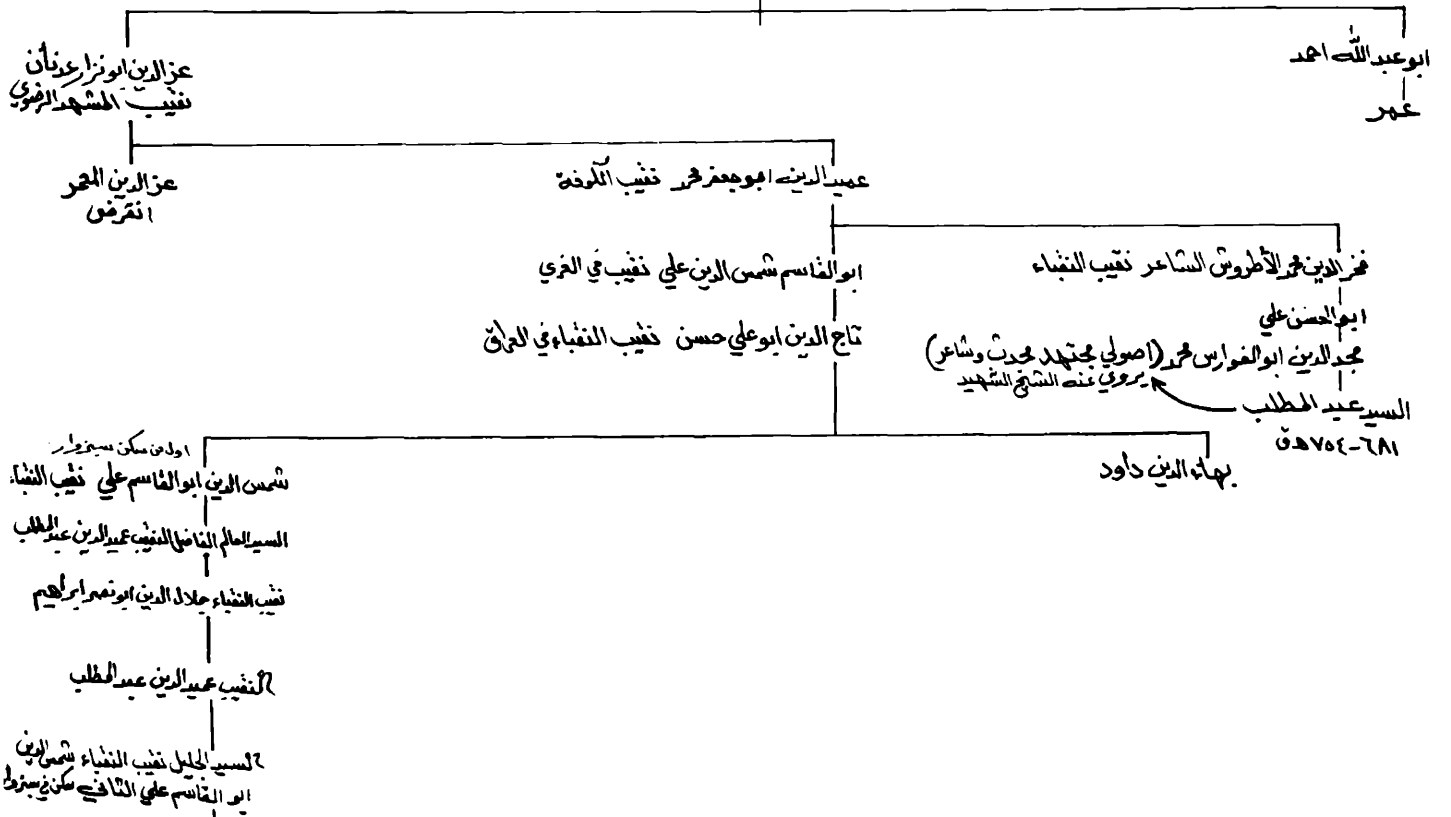

آية الله العظمى الحاج السيد محمود الحسيني الشاهرودي (قدس سره) ١٢٩٣ - ١٣٩٤ هـ ق

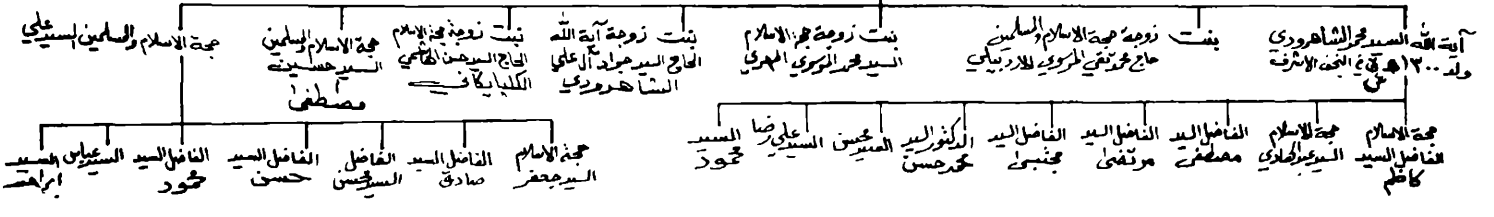

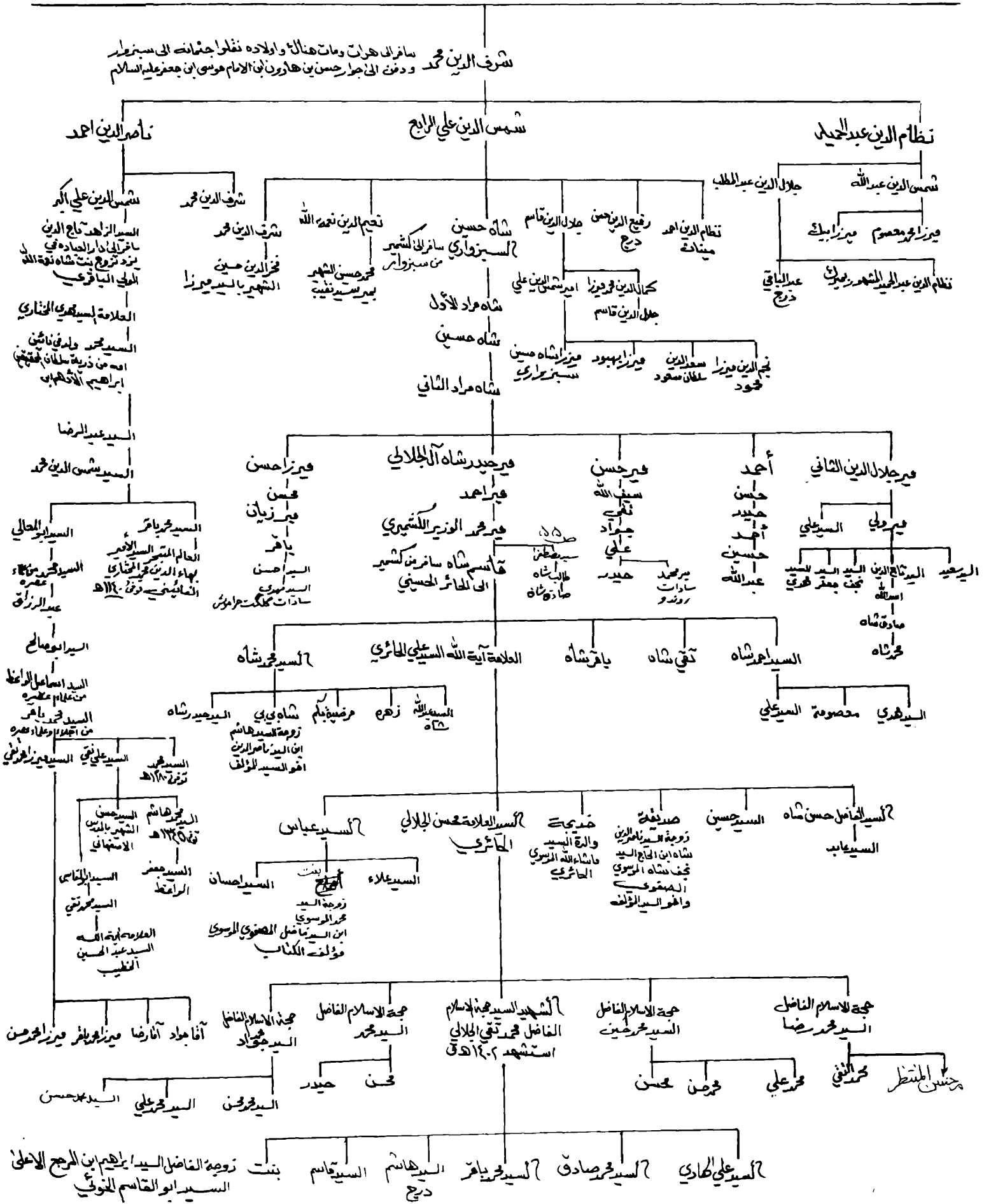

ذریعہ السید مصطفیٰ بن میر محمد الخوڑی لکھنوی بن میر محمد بن سید حیدر شاہ آل جلالہ

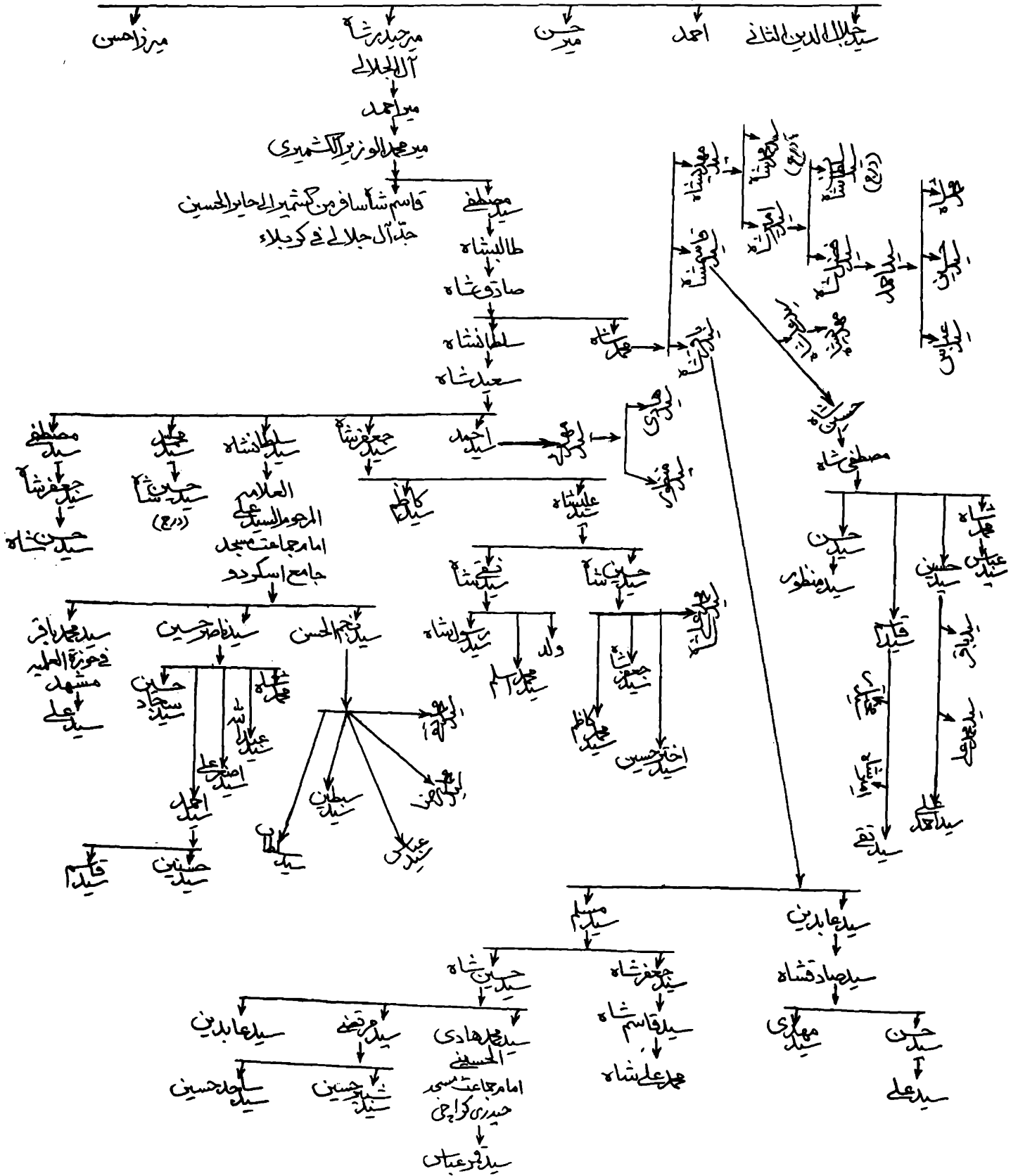

میرزا حسن

میرزا غلام
آل جلالہ

میرزا حسن

احمد

سید جلال الدین الثالث

میرزا غلام الخوڑی

قاسم شاساف من گنڈی والا صاحب الحسن
جناب آل جلالہ کو جیلا

مصطفیٰ

طالبشاہ

صادقشاہ

لطیفشاہ

حیدر شاہ

عبدالرشید

قاسمشاہ

نورشاہ

عبدالرشید

عبدالرشید

عبدالرشید

عبدالرشید

عبدالرشید

عبدالرشید

عبدالرشید

عبدالرشید

عبدالرشید

عبدالرشید

عبدالرشید

عبدالرشید

عبدالرشید

عبدالرشید

عبدالرشید

عبدالرشید

عبدالرشید

عبدالرشید

عبدالرشید

عبدالرشید

عبدالرشید

عبدالرشید

عبدالرشید

عبدالرشید

عبدالرشید

عبدالرشید

عبدالرشید

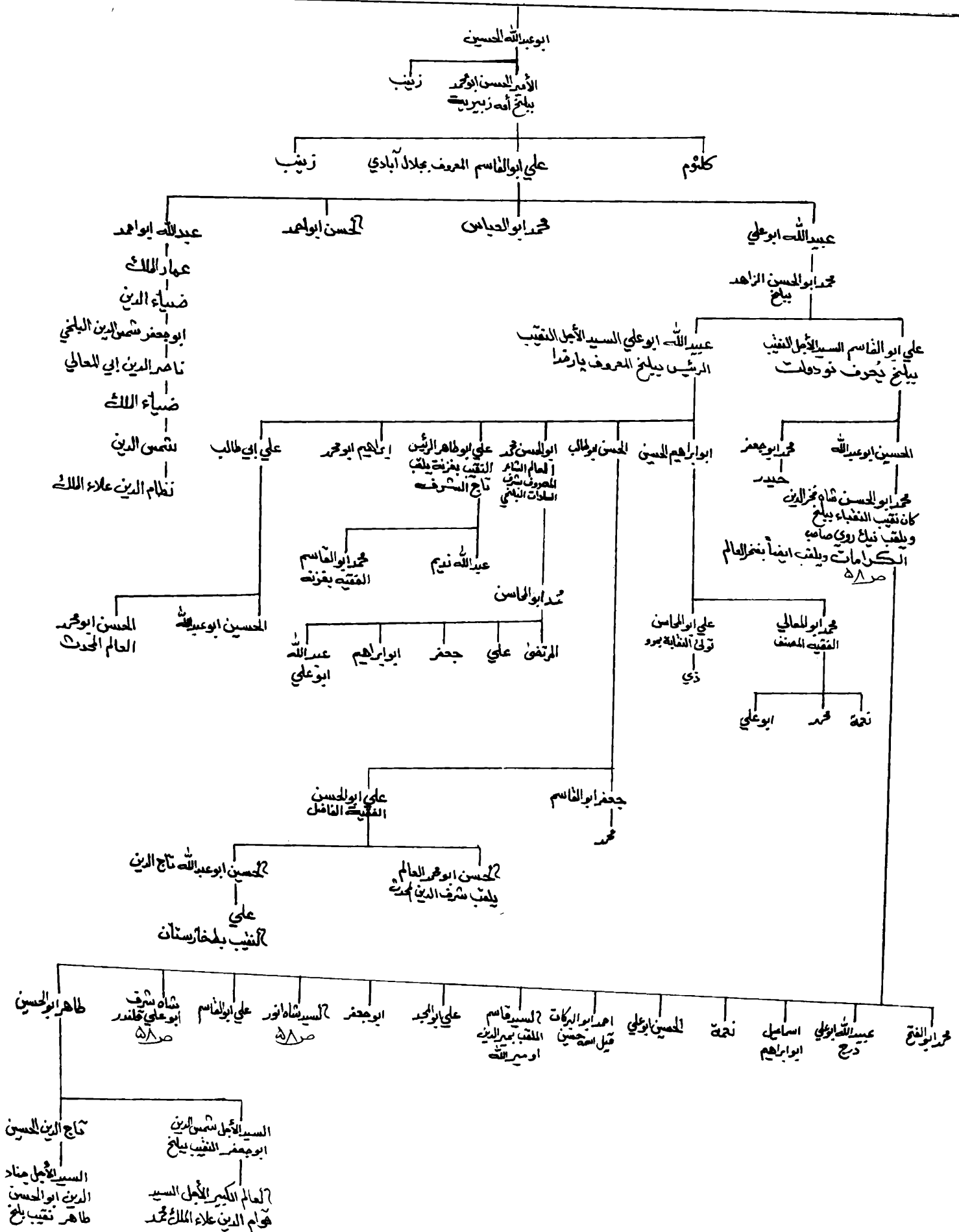

أبو الحسن محمد شاه نجرالدين

السيد قاسم

شاه شرف بوطي قلندر صاحب الكرامات
الدون في مدينة باني بيت
الحند
شاه افضل
السيد شافي المعرف بطاهر
نظام الدين
جسام الدين
مير سيوان
مير احمد

السيد شاه انور الملقب بغفر العالم
شاه طيب
شاه طاهر
شاه ضياء الدين
السيد افطار
شاه افضل
شاه غياث الدين

حبيب
زكا الدين
ركن الدين
نقسي الدين المدون في مدينة شلوان له مزار هناك
شاه

شاه خليل خاويري

مير سيد كلان

كريم

مير شاه زرين
شاه نوري
فلندر علي
علي اكر
شاه نزاب
ميران شاه
عالم شاه
منصور علي
حيات شاه
عمرت شاه

مير شاه
جفر
عرب
نور الله المعروف
مير شاه طولي
ميان شاه علي
مير شاه
مير شاه
مير شاه
مير شاه
مير شاه

العالم المتق شاه احمد ولي النساب
السيد شاه ميران
رضيم
ضياء الدين

مير حبيب
لها مزار في كنجي بزار وتقيم بنفسه محمد
اعلم العلماء صاحب الكرامات
مير قاسم الملقب بناهار

مير شاه زرين
شاه نوري
فلندر علي
علي اكر
شاه نزاب
ميران شاه
عالم شاه
منصور علي
حيات شاه
عمرت شاه

شاه گل
شاه احمد
شاه احمد
شاه حسين
شاه حسن
شاه حمران
ابراهيم ميان
مير جعفر ميان
فضل حسين ميان

شاه احمد
شاه احمد
شاه حسين
شاه حسن
شاه حمران
ابراهيم ميان
مير جعفر ميان
فضل حسين ميان
شاه نوري
شاه گل
شاه احمد
شاه احمد
شاه حسين
شاه حسن
شاه حمران

شاه ناصر
شاه ناصر
شاه ناصر
شاه ناصر
شاه ناصر
شاه ناصر
شاه ناصر
شاه ناصر

شاه ناصر
شاه ناصر
شاه ناصر
شاه ناصر
شاه ناصر
شاه ناصر
شاه ناصر
شاه ناصر

شاه ناصر
شاه ناصر
شاه ناصر
شاه ناصر
شاه ناصر
شاه ناصر
شاه ناصر
شاه ناصر

شاه ناصر
شاه ناصر
شاه ناصر
شاه ناصر
شاه ناصر
شاه ناصر
شاه ناصر
شاه ناصر

شاه ناصر
شاه ناصر
شاه ناصر
شاه ناصر
شاه ناصر
شاه ناصر
شاه ناصر
شاه ناصر

ساراهسي سلطان حسين كناية حسين عرب حسين نظام حسين السيد يار شاه عالم حسين
لور حسين شوك حسين سبار حسين امير حسين ارشاد حسين
كرا حسين امتياز حسين يوسن حسين زاهد حسين انان حسين شاه حسين افغان حسين

محمد ابوالحسن شاه خوالدين للعب بقصر العالم صاحب الكرامات

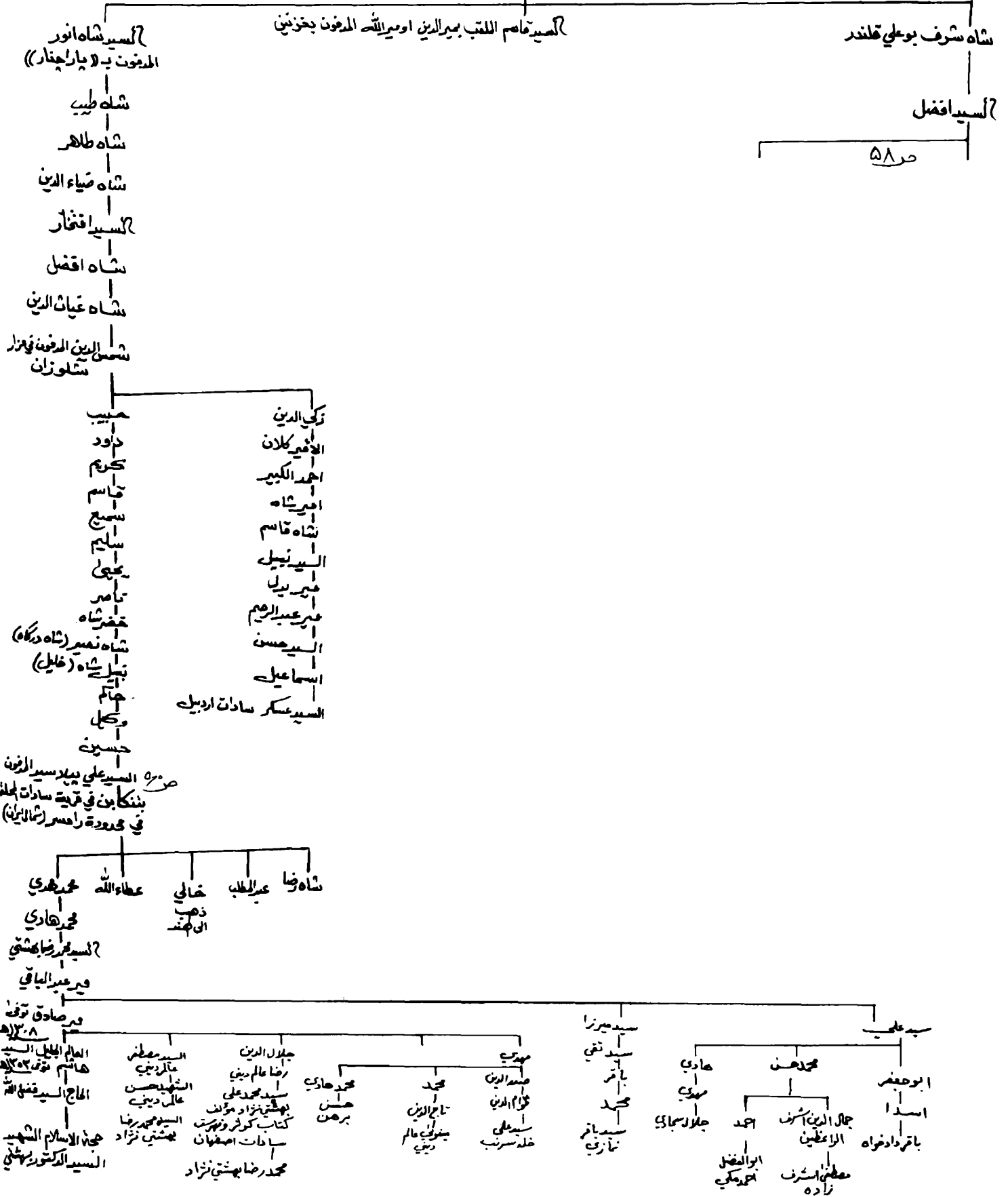

السيد علي بيلاسيدي

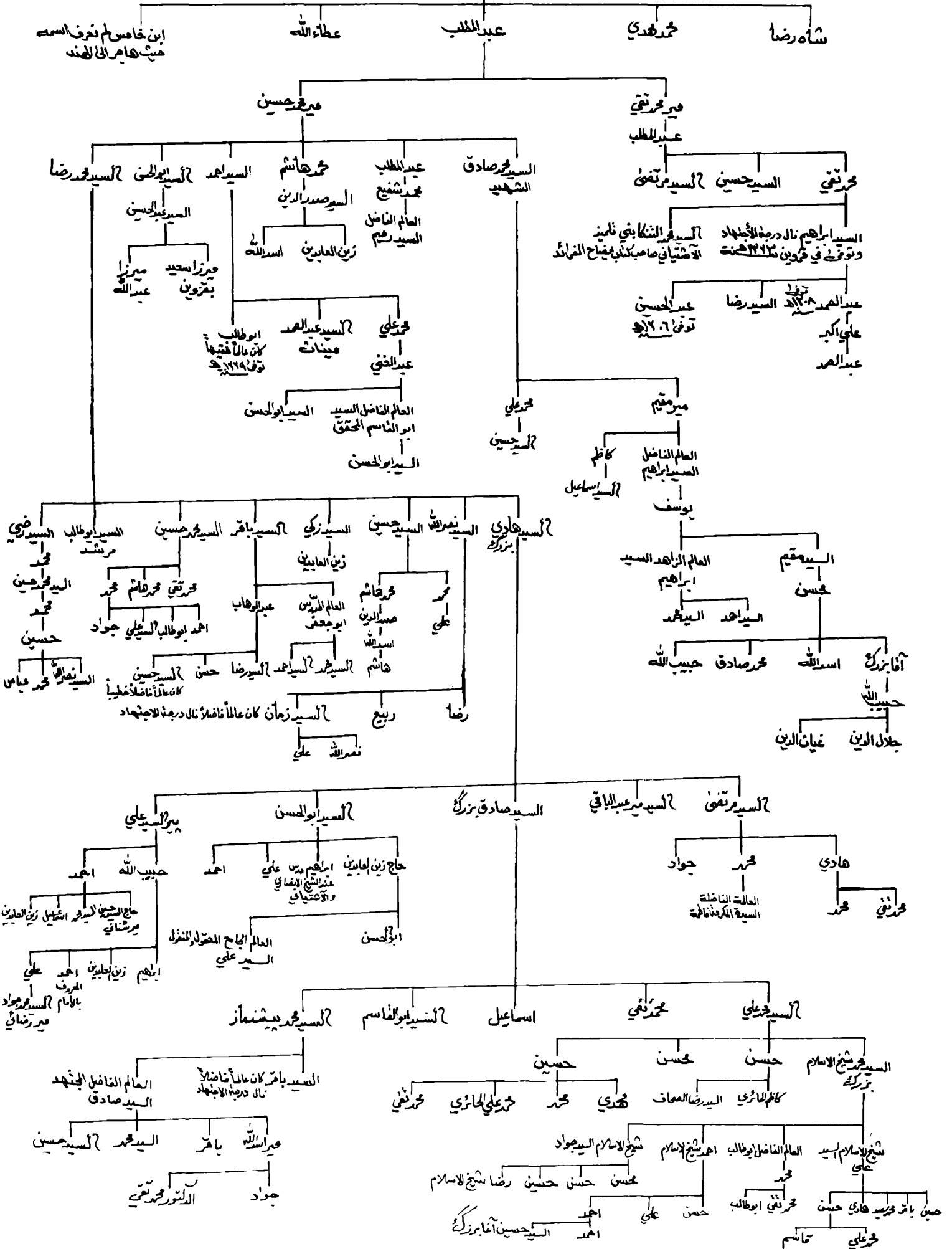

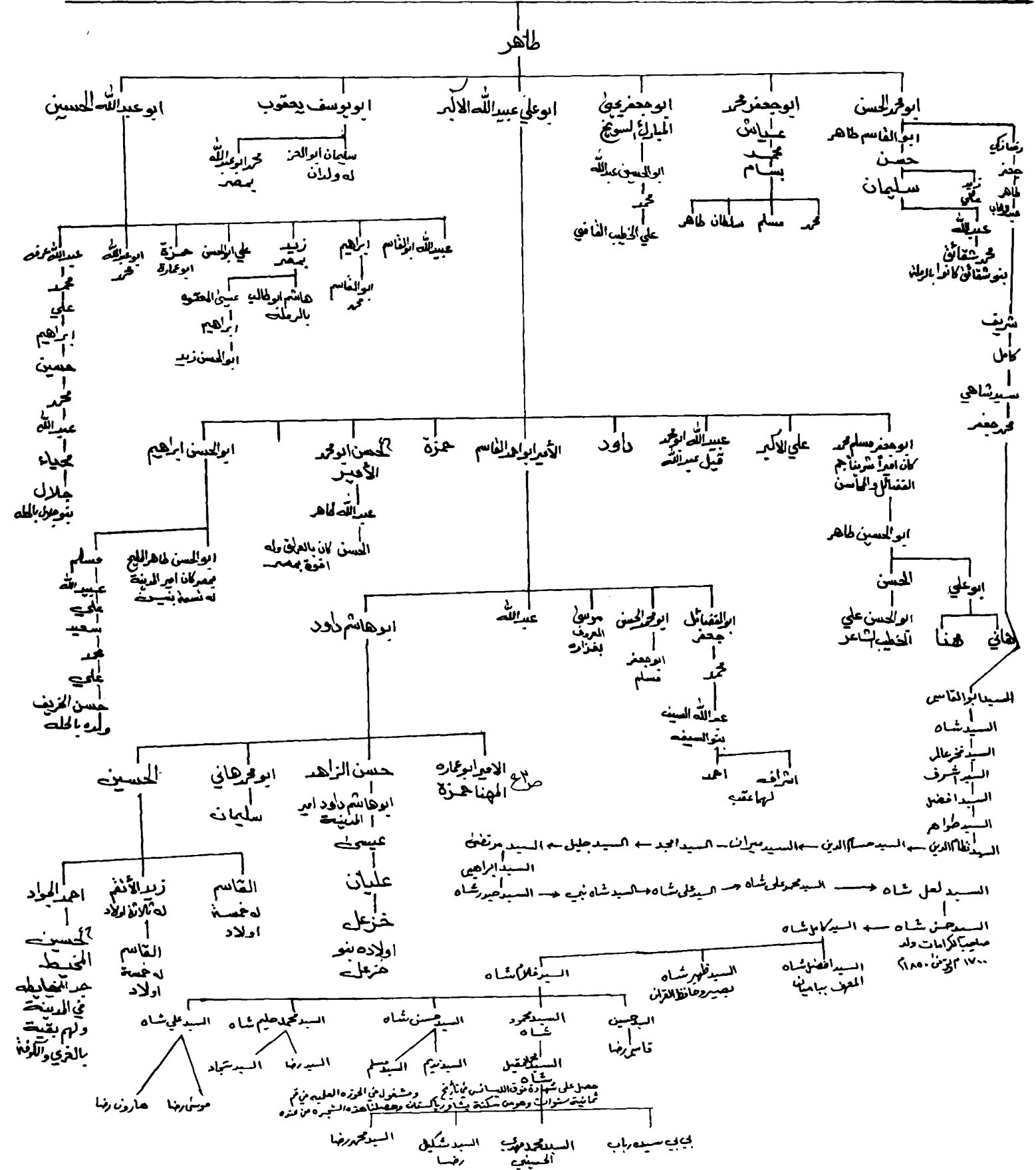

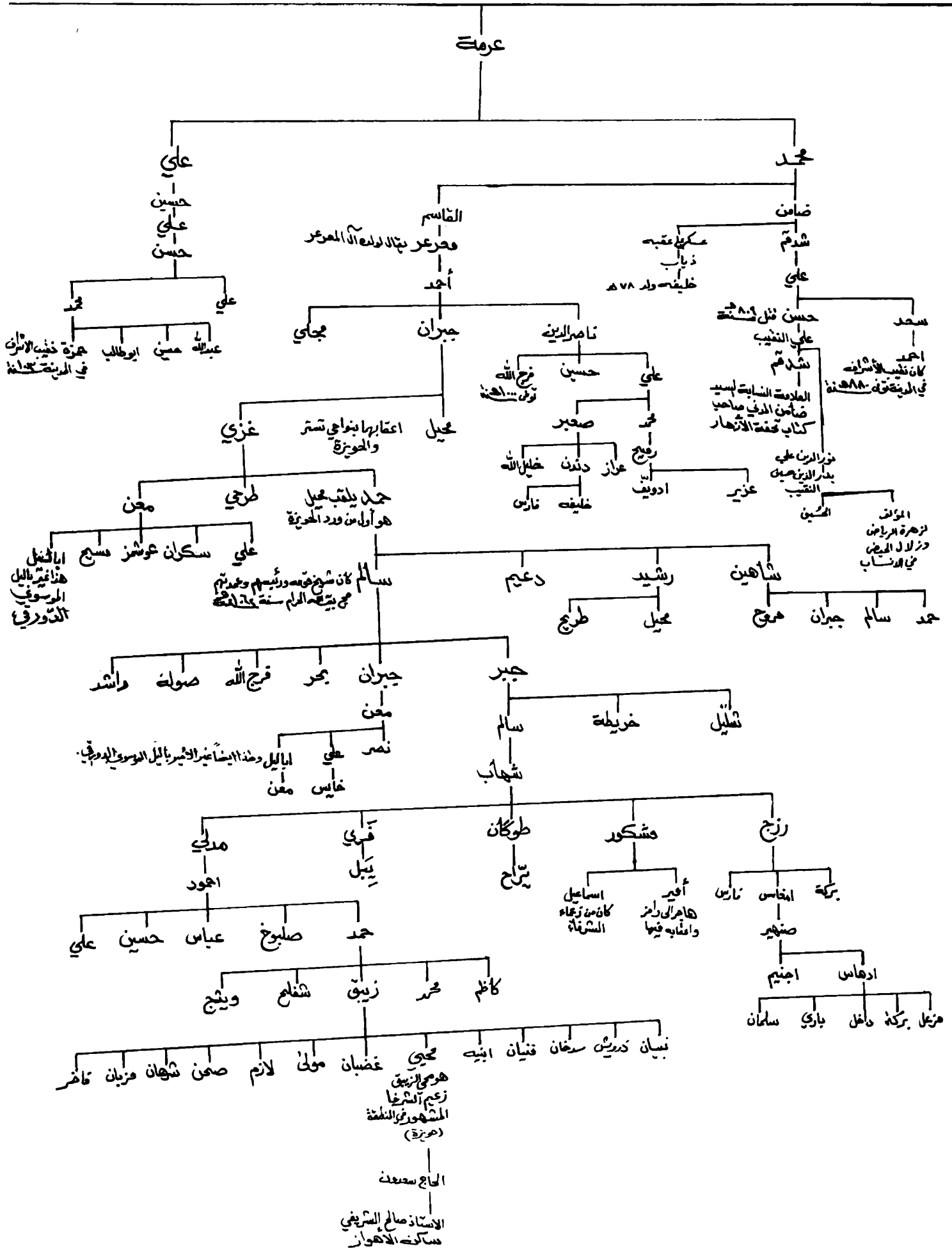

حمزة المخلص

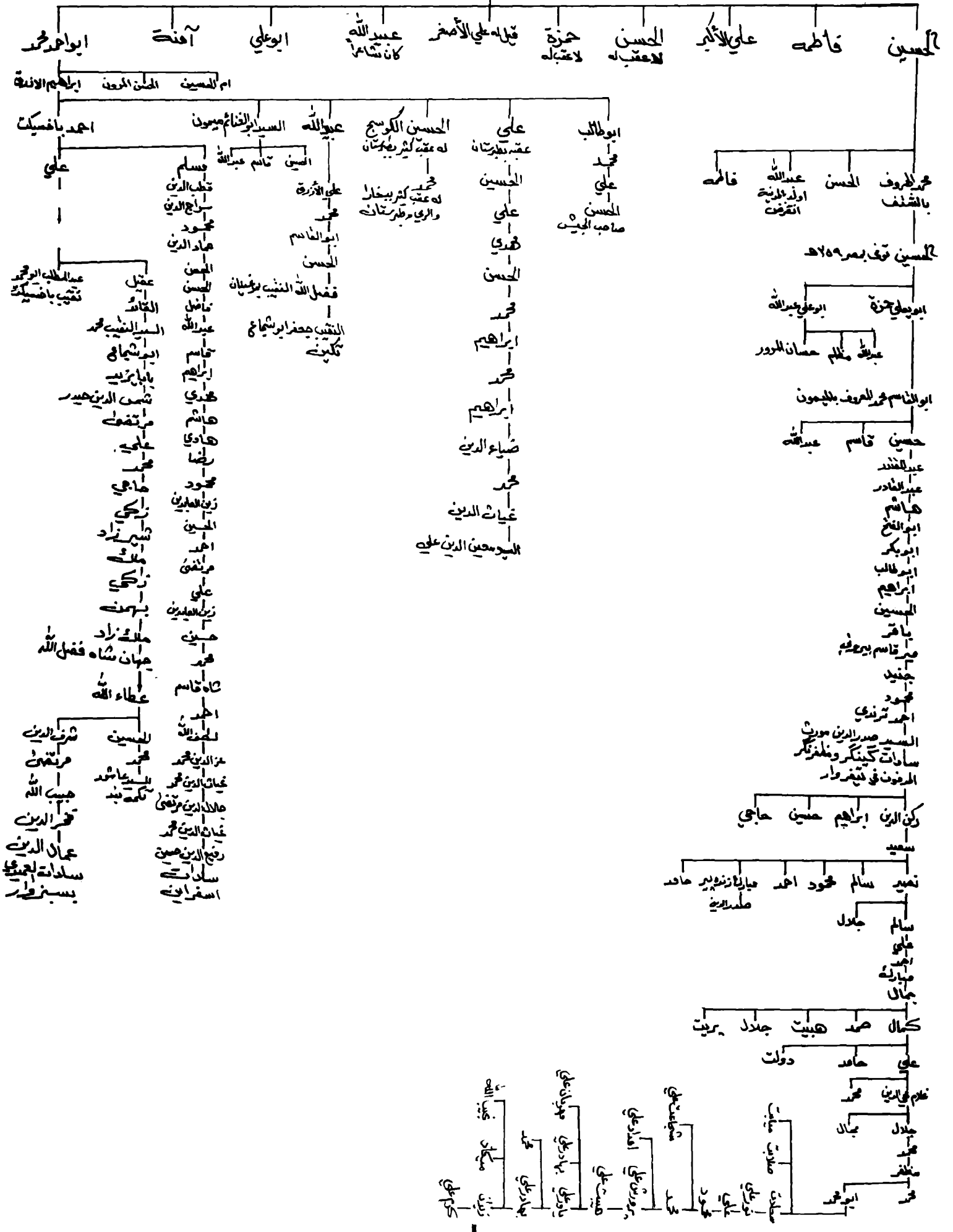

المحدث ابو محمد الحسن الدرّك

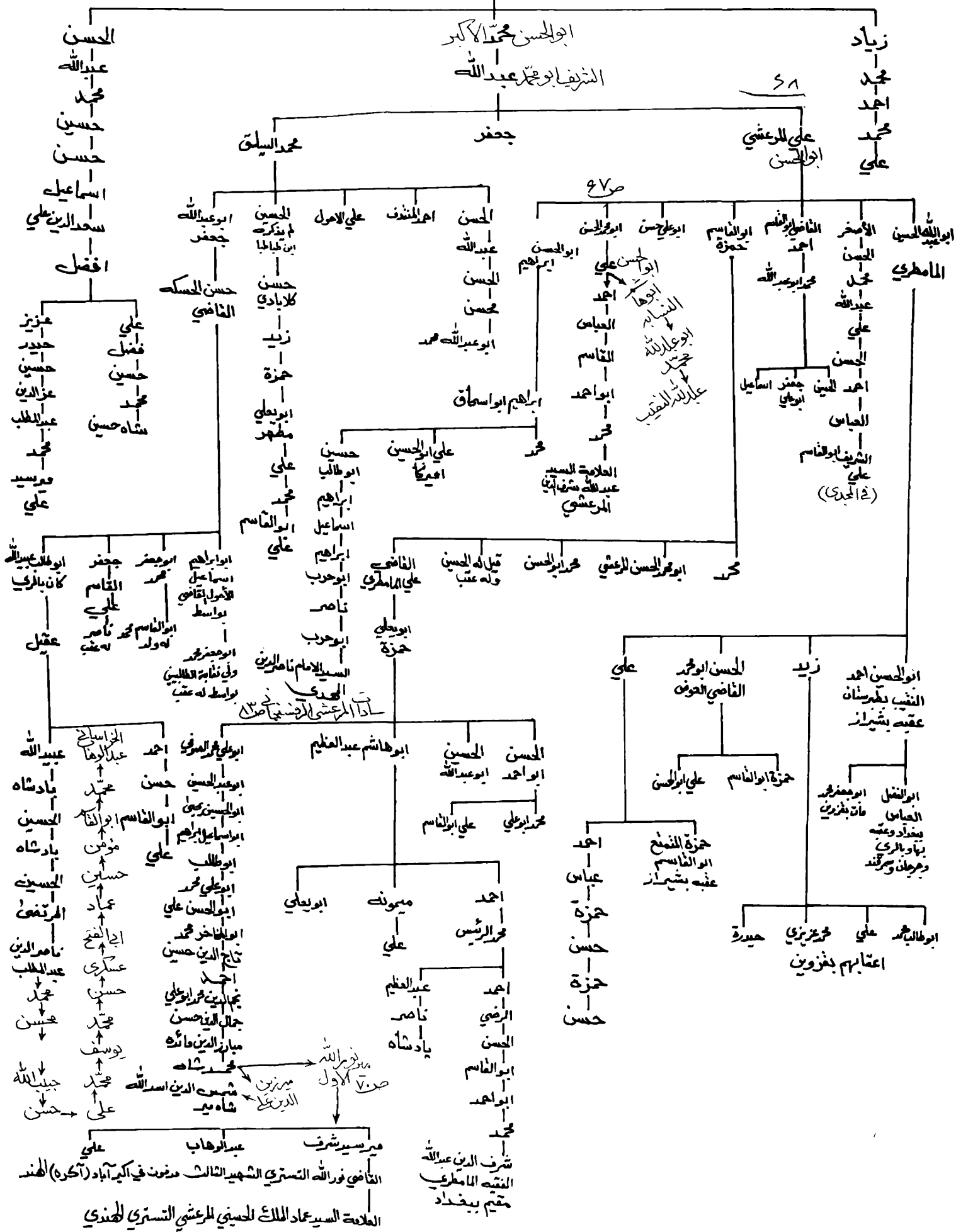

العلامة السيد عماد الملك الحسيني المرعشي التستري الهندي

مولانا الامام علي بن الحسين زين العابدين عليها السلام

شرف الأشراف فخر الطولون
ابو عبد الله الحسين الأصغر النسابة

الشريف الرئيس الفقيه النسابة
ابو محمد الحسن الدائم المشهور بالحاكم الروي

? شريف النسابه ابو الحسن محمد الأكبر — ? شريف ابو محمد عبد الله اعراقه فيمن لان نسابه — ? شريف ابو الحسن علي المرعشي — ? شريف ابو الحسن علي المرعشي — المحدث الشريف ابو الحسن النسابة الروي

الشريف كلال الدين — الشريف كابل ايتام — الشريف ابو عبد الله محمد — الشريف الشاعر الأديب الفقيه — ? شريف الفقيه اول الحسن علي — علي بن النقيب — العلويين وارانهم — عبد الله النقيب

السلطان الجلادة قوام الدين الشهير ببيزنزك اعلي — ? السلطان الاعظم السيد جمال الدين — ? السلطان الاعظم السيد علي خان — السلطان الاعظم السيد مرتضى خان — سلطان طبرستان وتوابها — صادق ملاك طبرستان — المرعشي ملاك طبرستان

السلطان الاعظم السيد عبد الكريم — السلطان الاعظم مير سويده الله خان — السلطان الاعظم السيد محمد خان — السلطان الاعظم السيد مرتضى خان — خان الثاني ملاك طبرستان — المرعشي — الاول ملاك طبرستان

? شريف الوزير السيد محمد خان — العلامة فقيه الاشراف ابو محمد — الوزير الاكبر العلامة النقيب محمد المرعشي — العلامة فخر الفقيه الاعلام النسابة علام الدين — المرعشي — الزاهد الشهيد

الحاج سيد ابراهيم المترقي — العلامة الفقيه الزاهد النسابة — العلامة الزاهد السيد نوراني — العلامة الفقيه الزاهد النسابة — السيد شمس الدين ترمذي — العلامة الزاهد السيد نوراني — العلامة الفقيه الزاهد النسابة — جمال الدين الموفى بالله

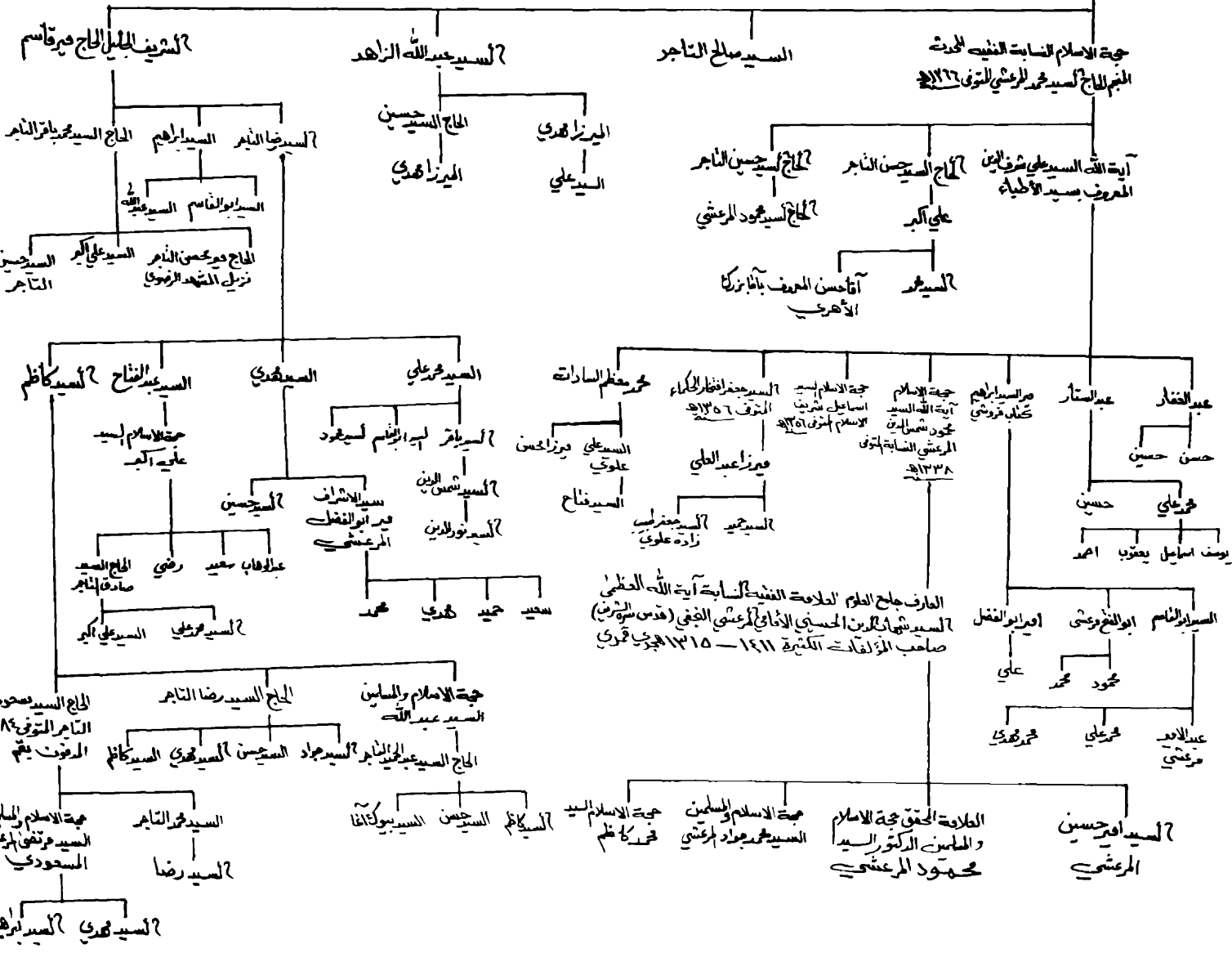

ابو علي حسن

حمزة عقبه بنزوين

الحسن الفقيه

ابو علي حمزة
له ذرية كثيرة

زيد ابو طالب

ابو طالب عزيز
ابو الهيثم حزين
ابو طالب سراهنة

قاسم
محمد
عبد الملك
عبد الله

ابو القاسم احمد
مرتضى
محمد
ابو محمد دراء
سراهنة

ابو الهيثم
محمد
عبد الله
ابو محمد دراء
زيد
عادل شاه
جلال الدين
عادل شاه

مسعود
حسين
قاسم
محمد

معين الدين
ابو الحداد
محمود
قبيل امير

مظفر
قبيل امير
ابو القاسم
مرتضى
محمد
معين
بمغفور
مفهور

العلاء ميرزا قليلاي
ميرزا شكر الله
علاء الملك
ميرزا بن العابد
صفي الدين شكر الله الشهيد ميرزا زرك (سادات وعشيرة قزوین)

المرتبف ابو الحسن علي
المرتبف ابو الهيثم
الاديب النسابة
ابو عبد الله محمد
المرتبف الزاهد
عبد الله المرتبف
المرتبف كمال الدين
صادق نصيب الامير
السلطان السيد محمد
حاكم مايندران
الشهيد ميرزا المرتبف في اجل له مزار
٧٦٠ - ٧٨١

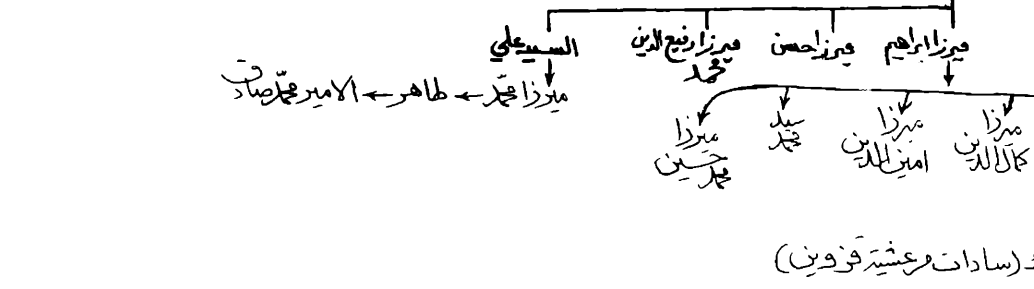
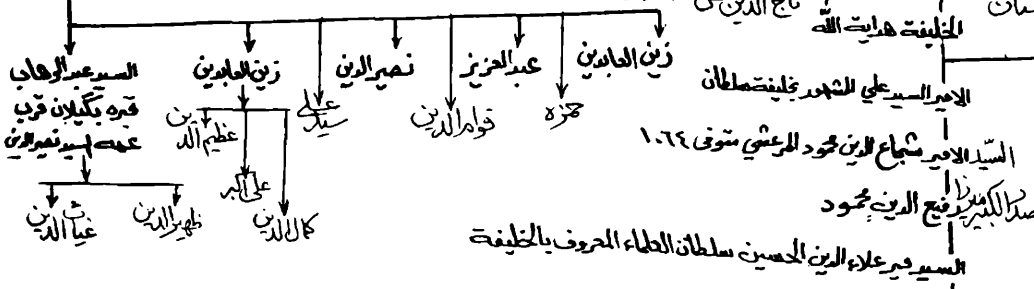
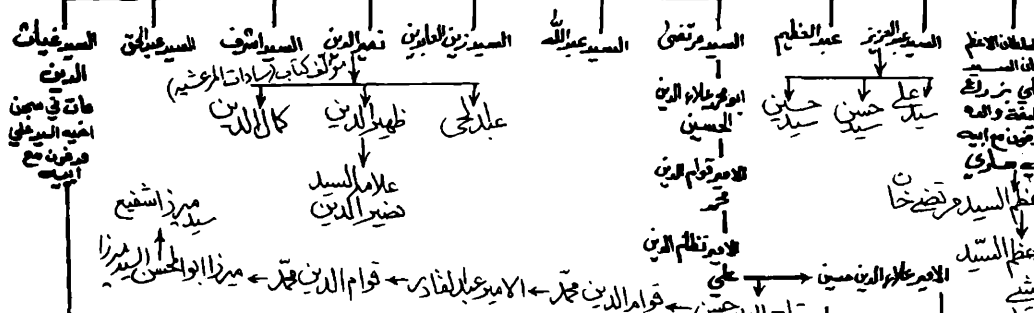
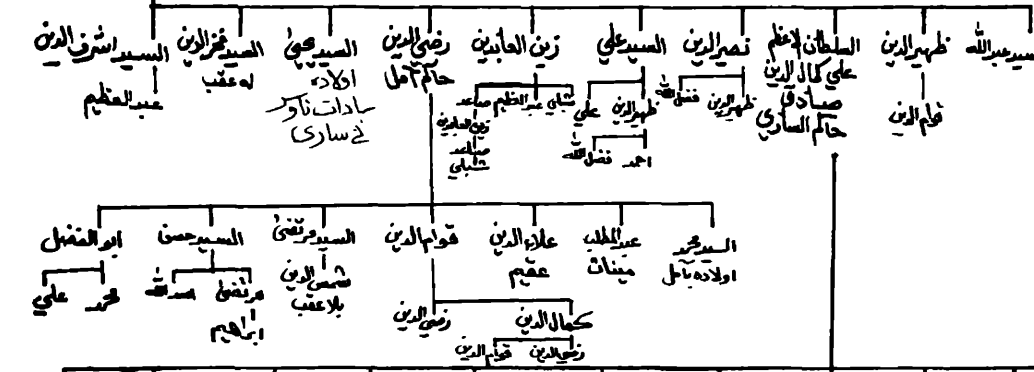

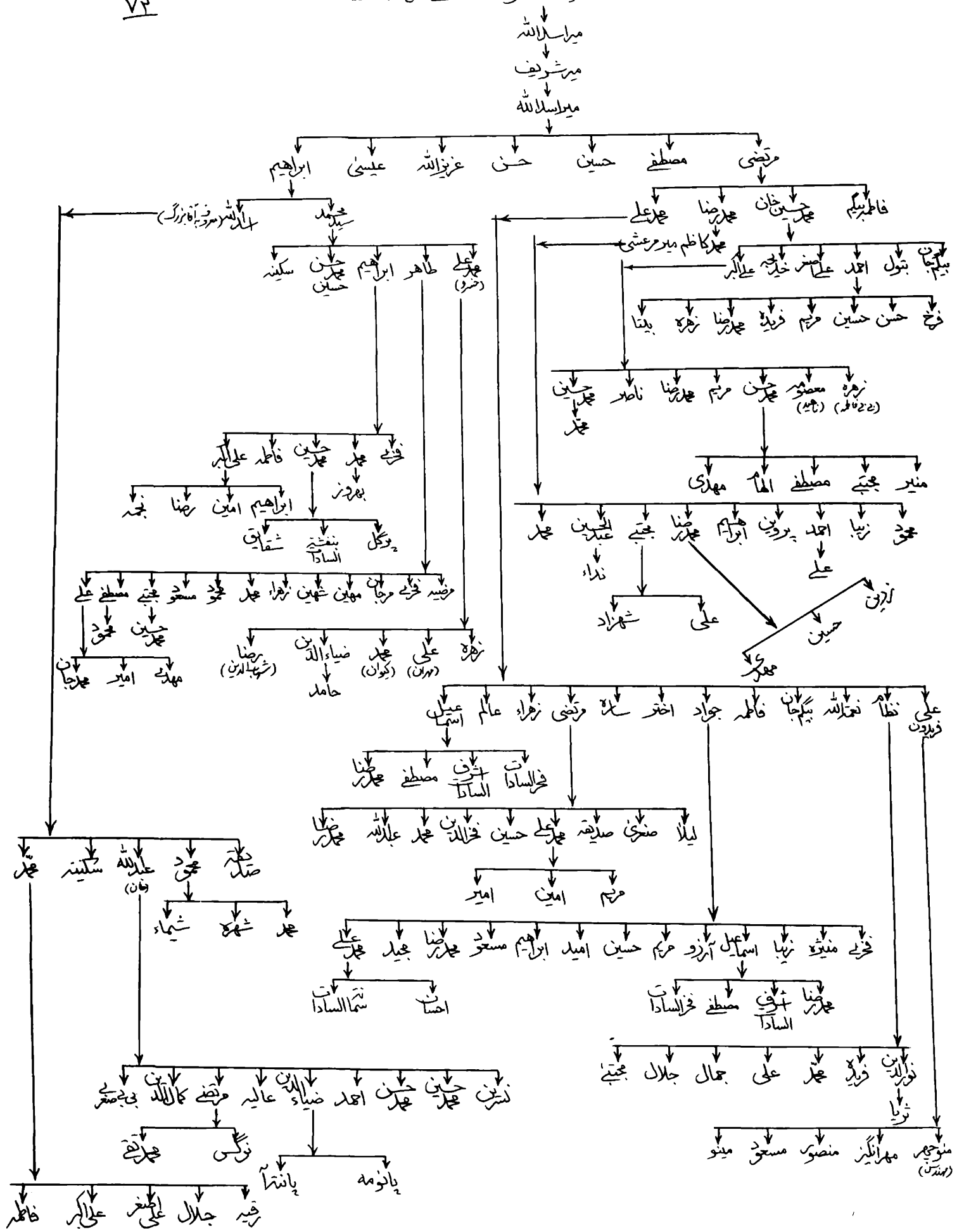

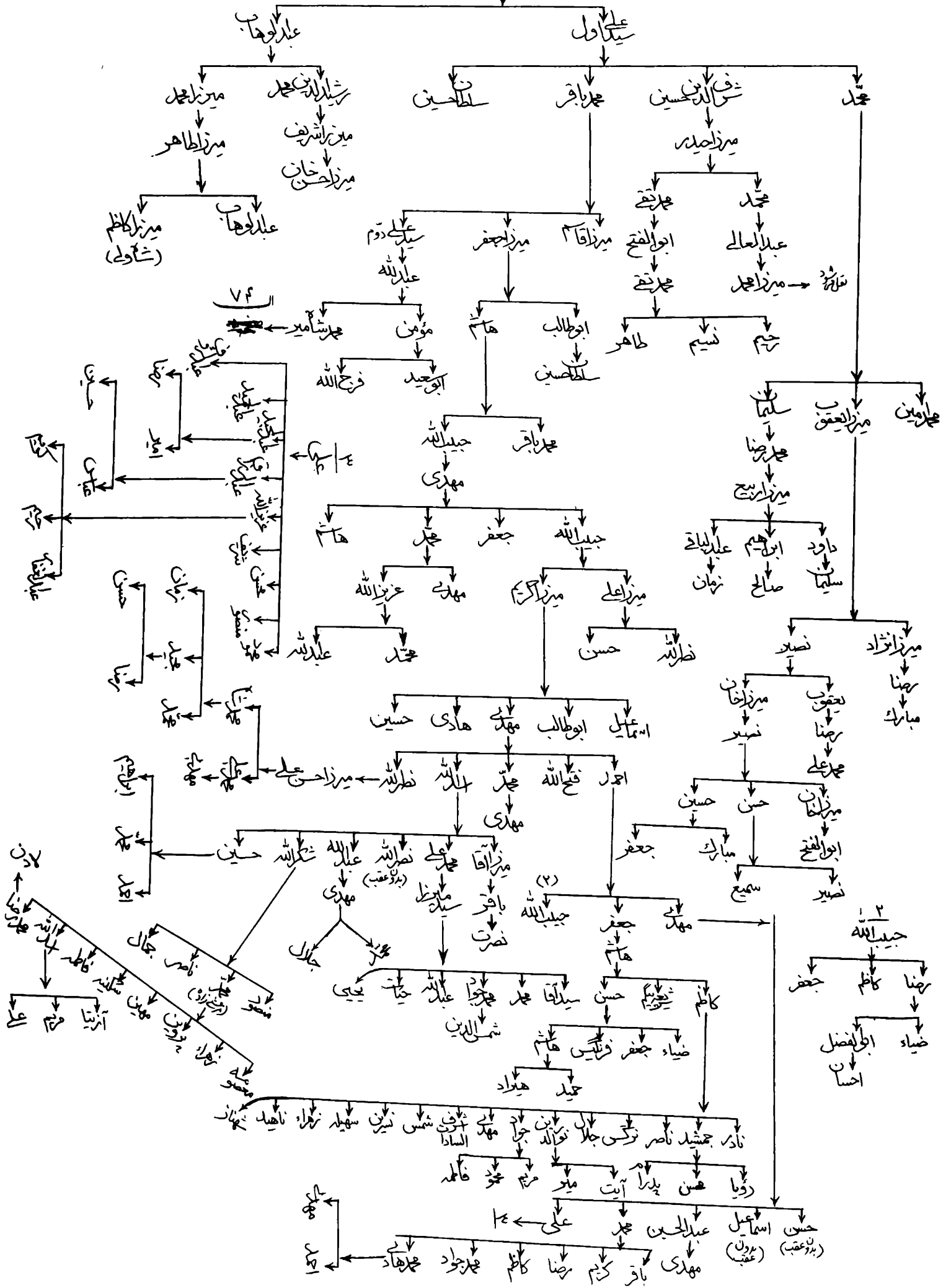

سید محمد شاہ میر

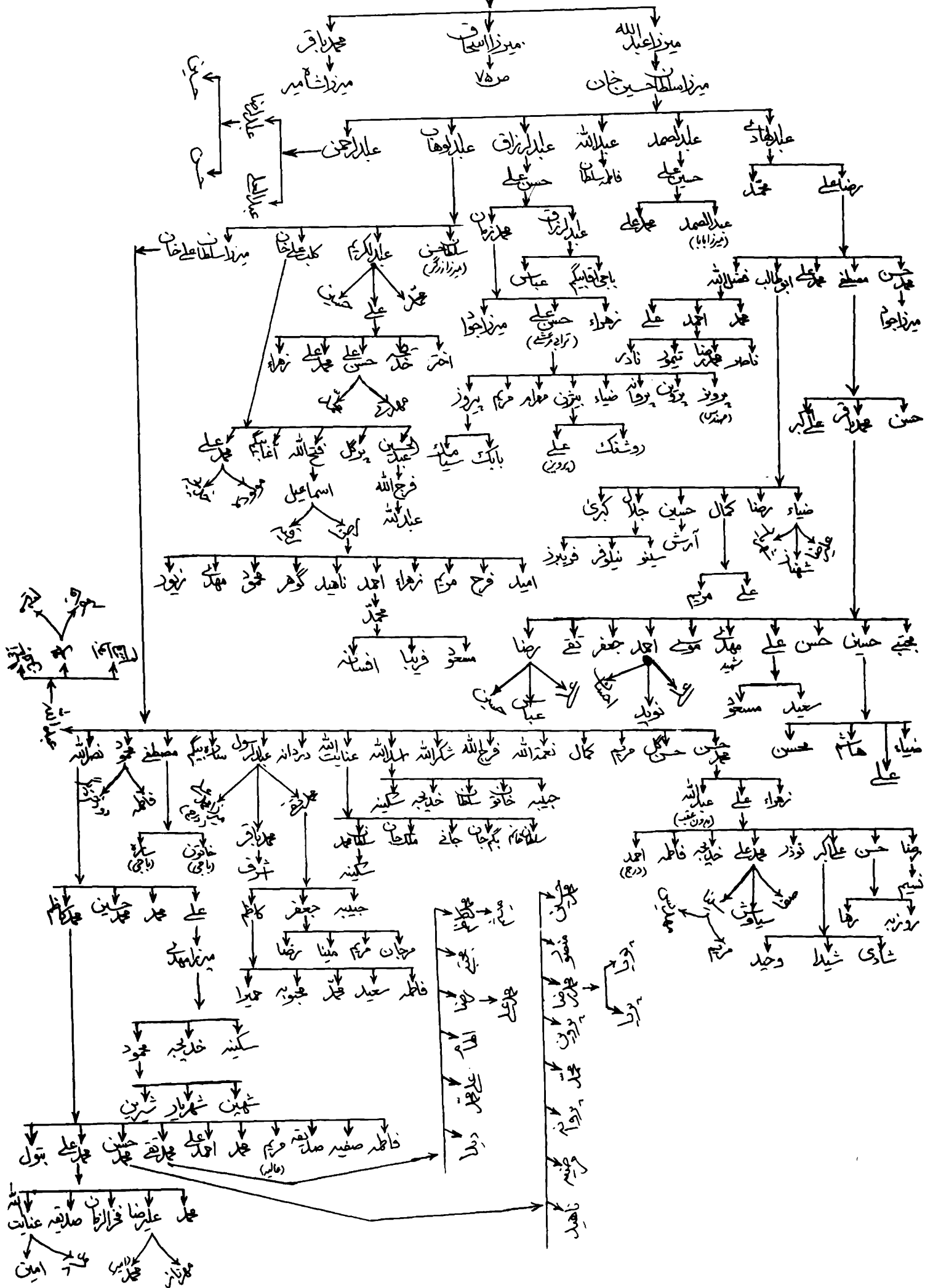

میرزا اسد اللہ بن میرزا اسماعیل میرزا میر

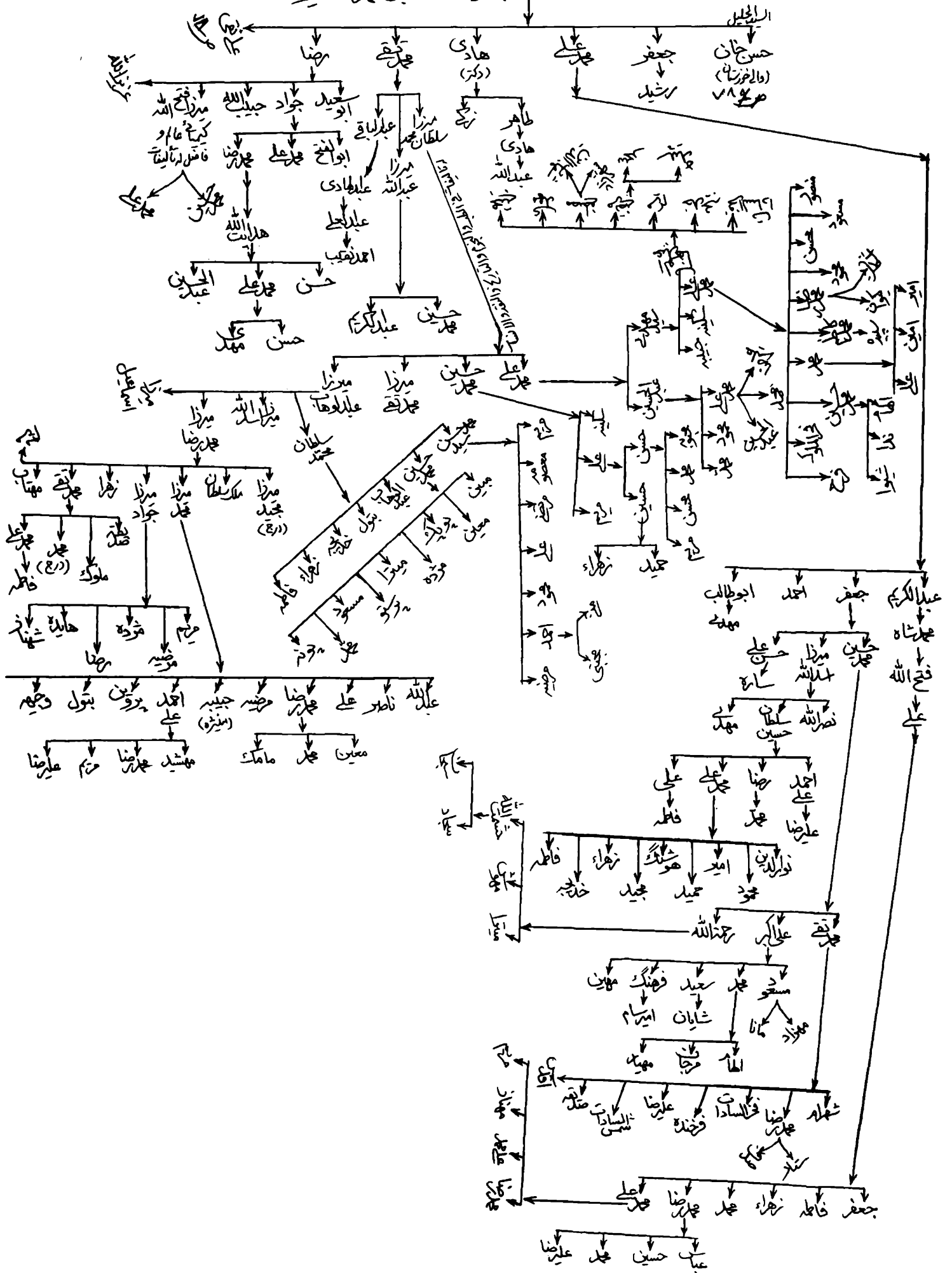

حسن وعلی بن ابی میرزا السلام اللہ بن میرزا اسماعیل بھدر شاہ میر

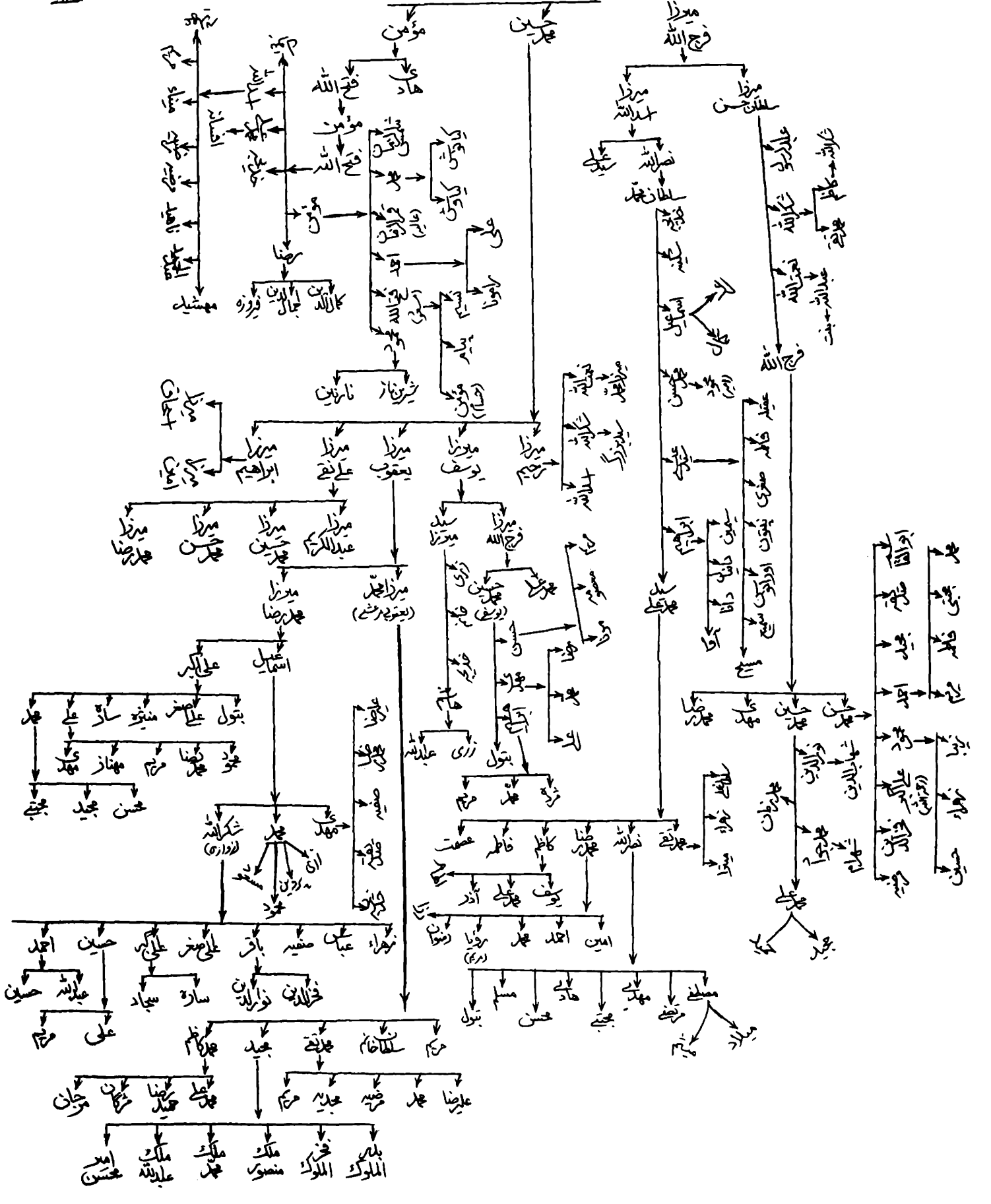

میرزا احمد و میرزا علی کبری ابنا ابو الفتح خان الشهيد

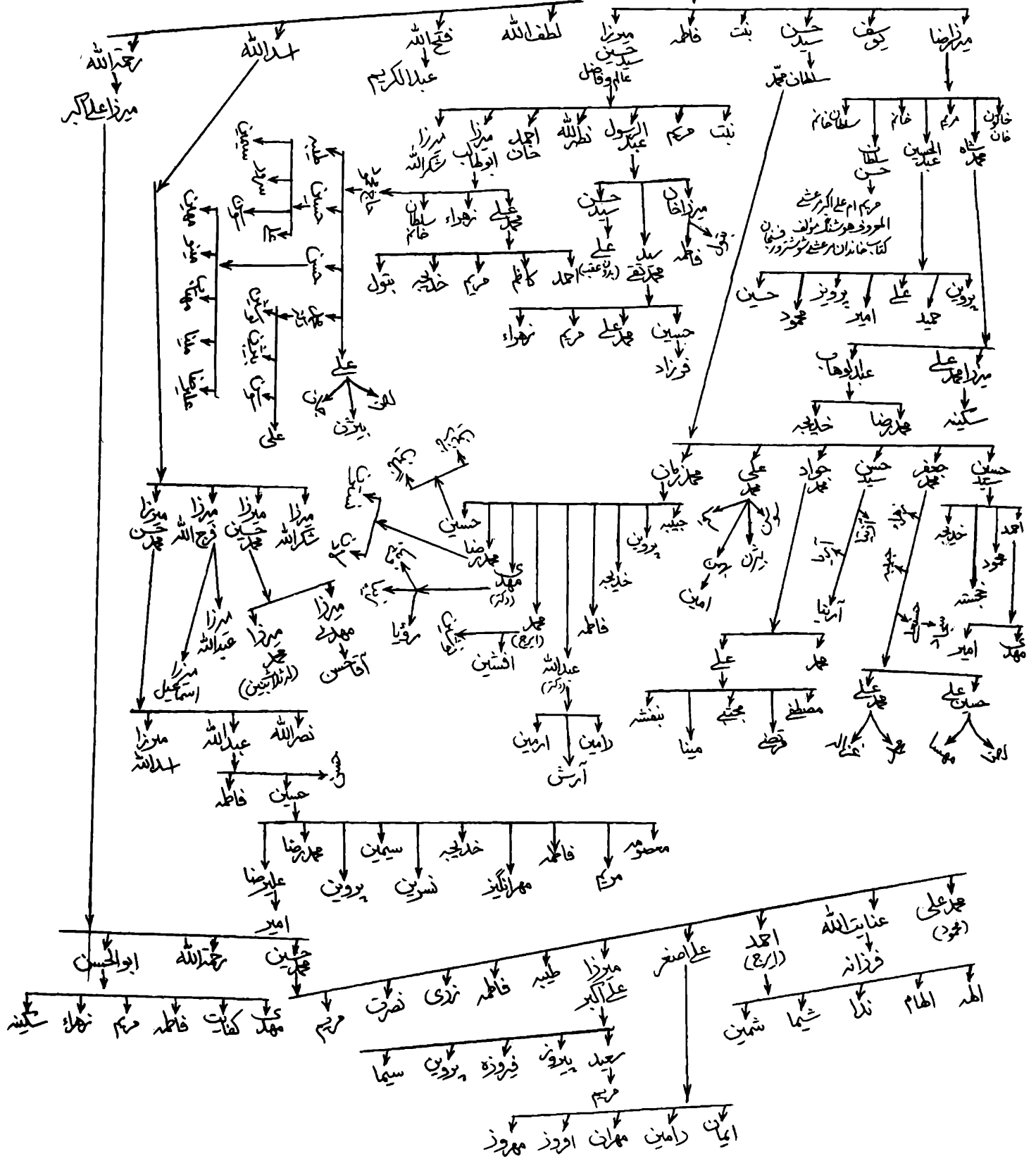

ميرزا محمد بن عبدالمعالی بن محمد بن حمید بن شرف الدین حسین بن سید علی الاول بن ابی طالب علیه السلام

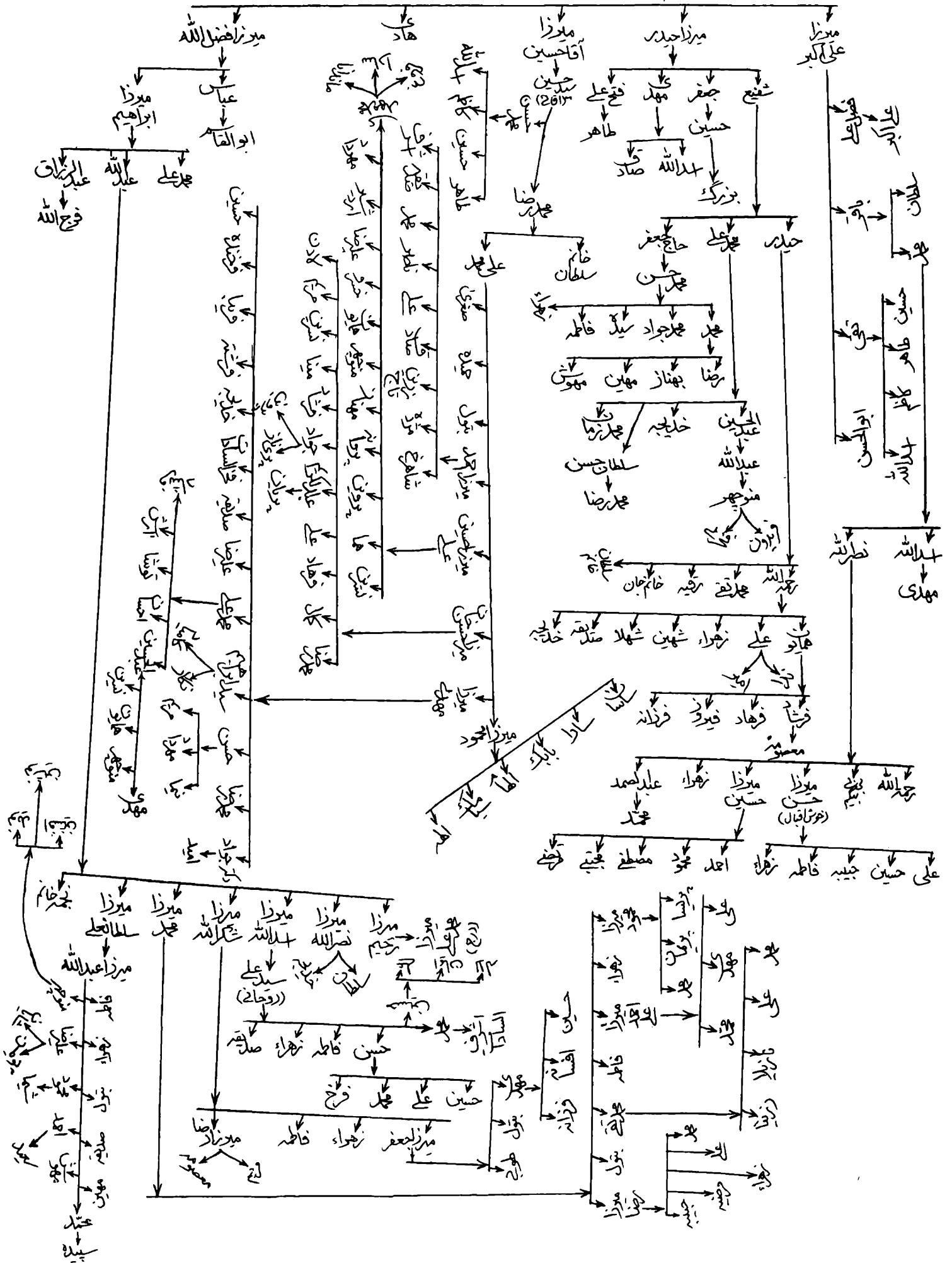

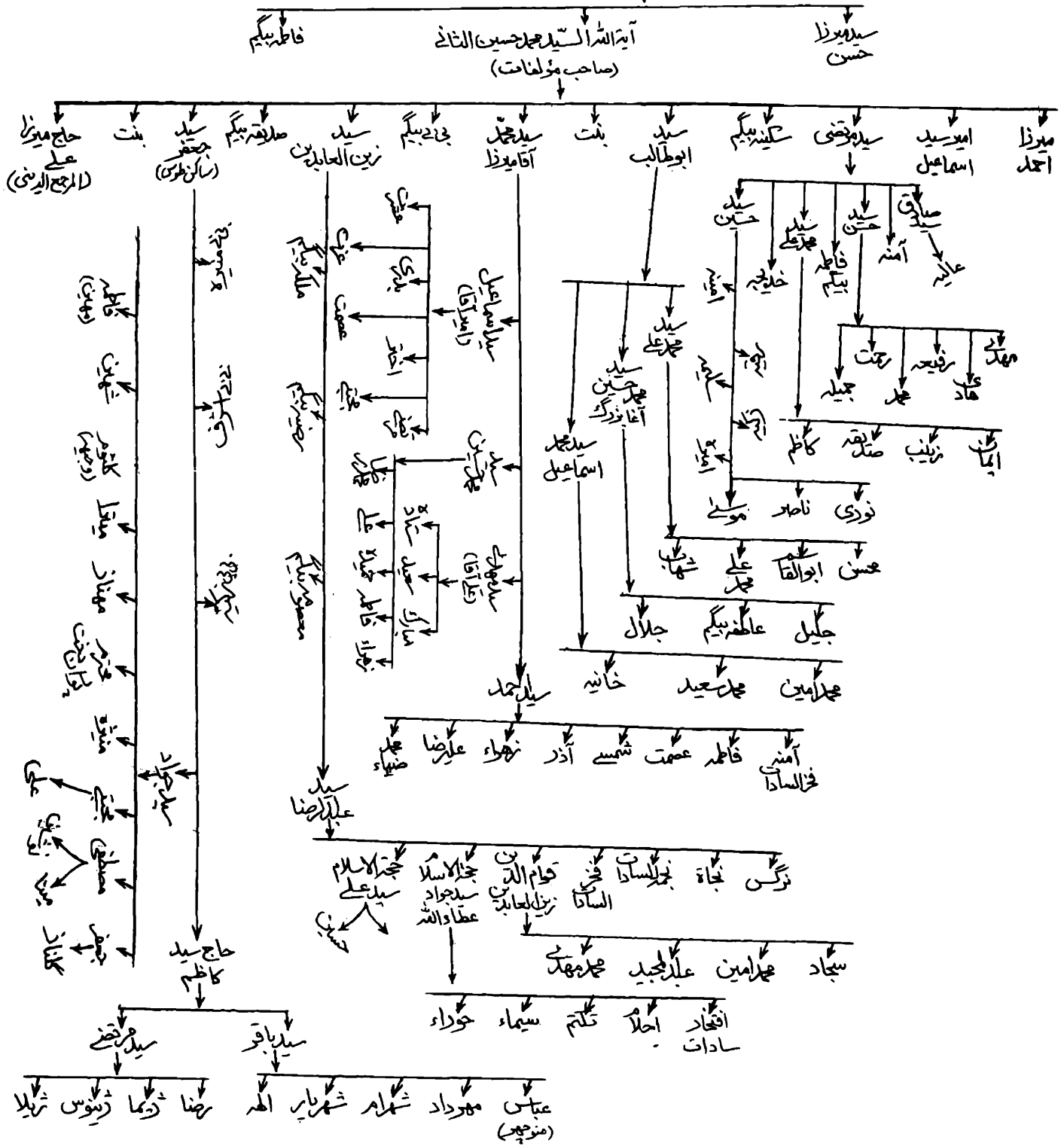

عبدالله الزاهد

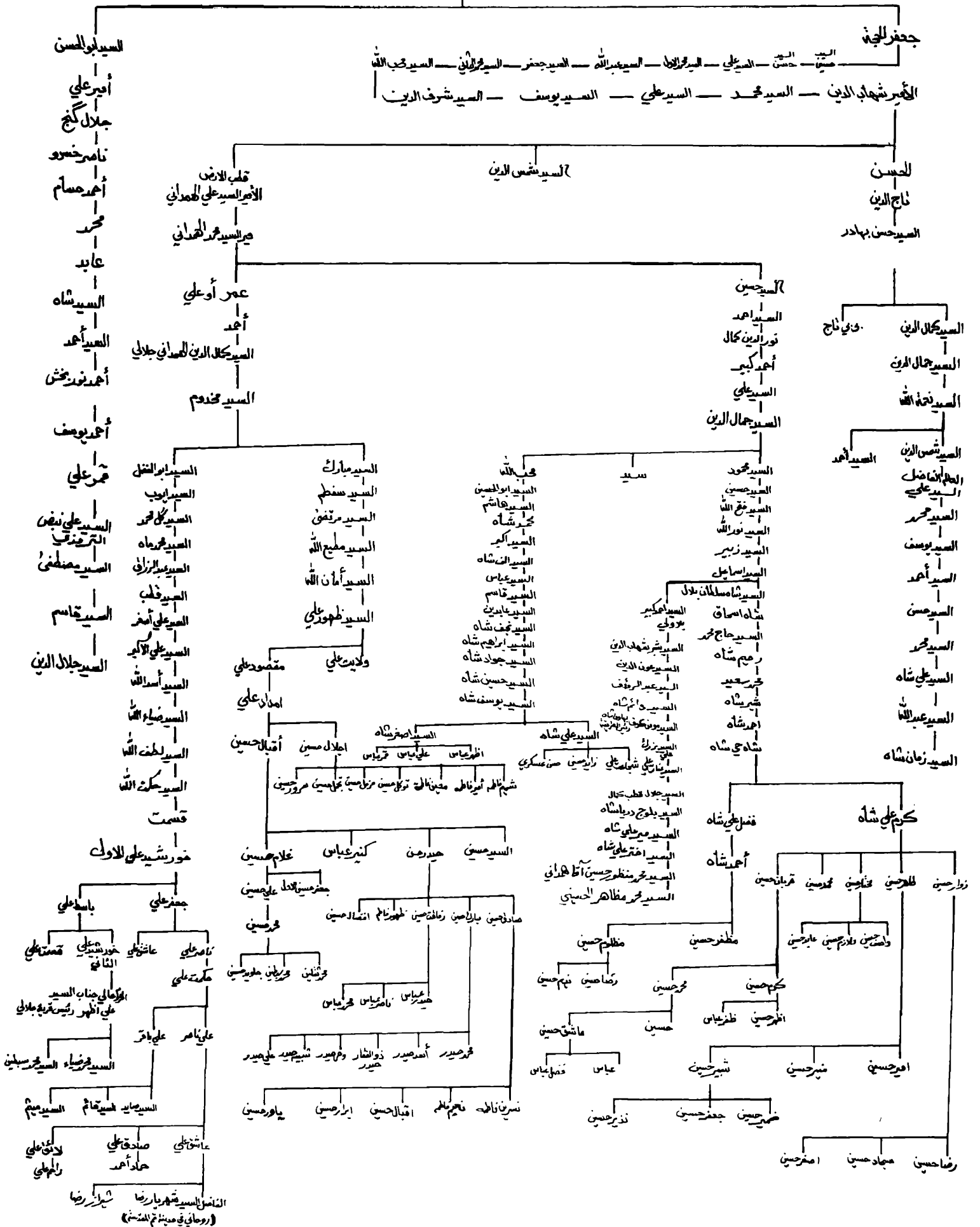

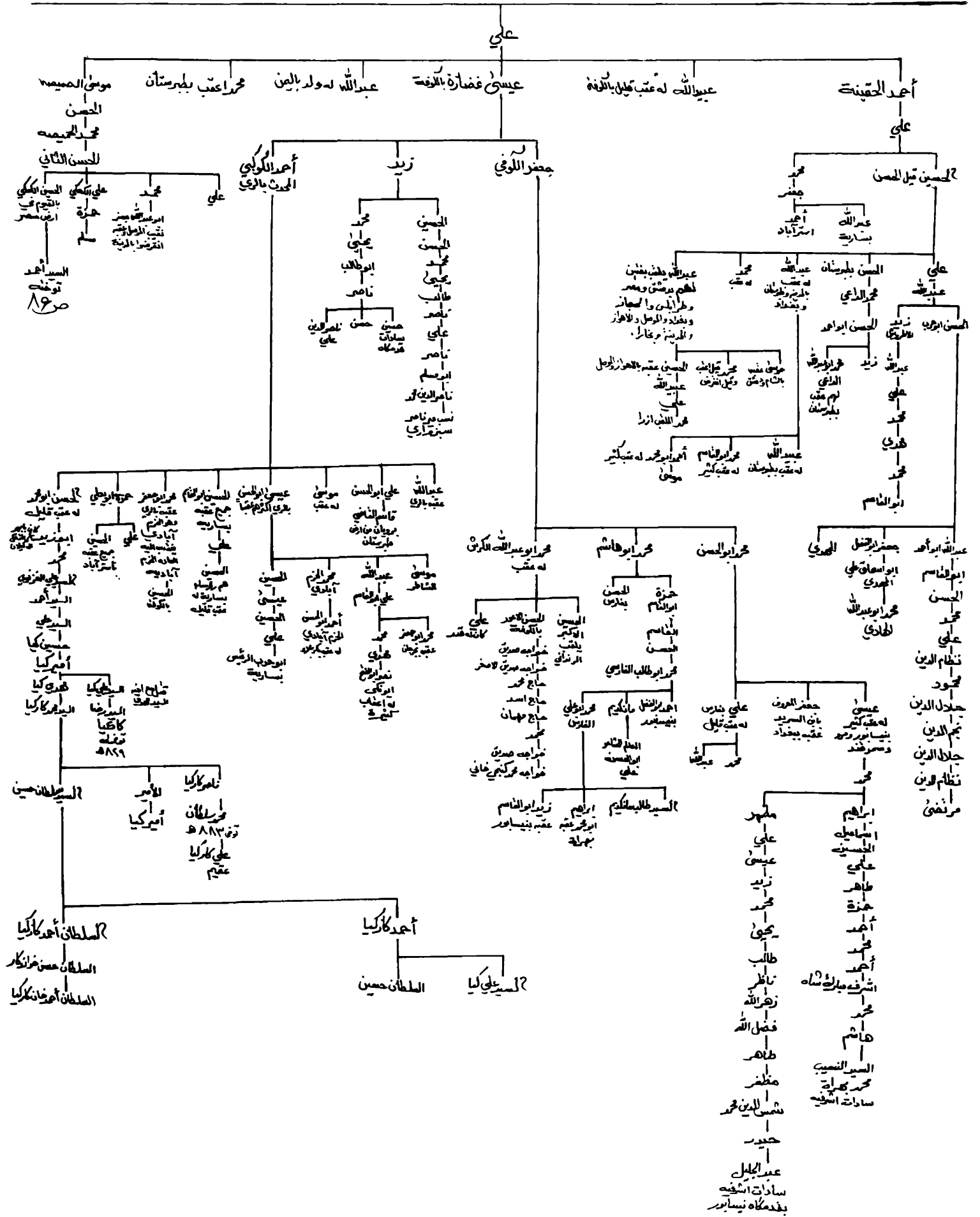

السيد احمد توفيق ابن السيد حسين الكعكي ابن السيد حسن الثاني ابن السيد محمد الترمذي ابن السيد حسن حمصي ابن السيد موسى الميموني ابن السيد علي ابن الحسين الأخرين
الإمام زين العابدين عليه السلام

السيد احمد التوفيق المذوق في لاهور باكستان

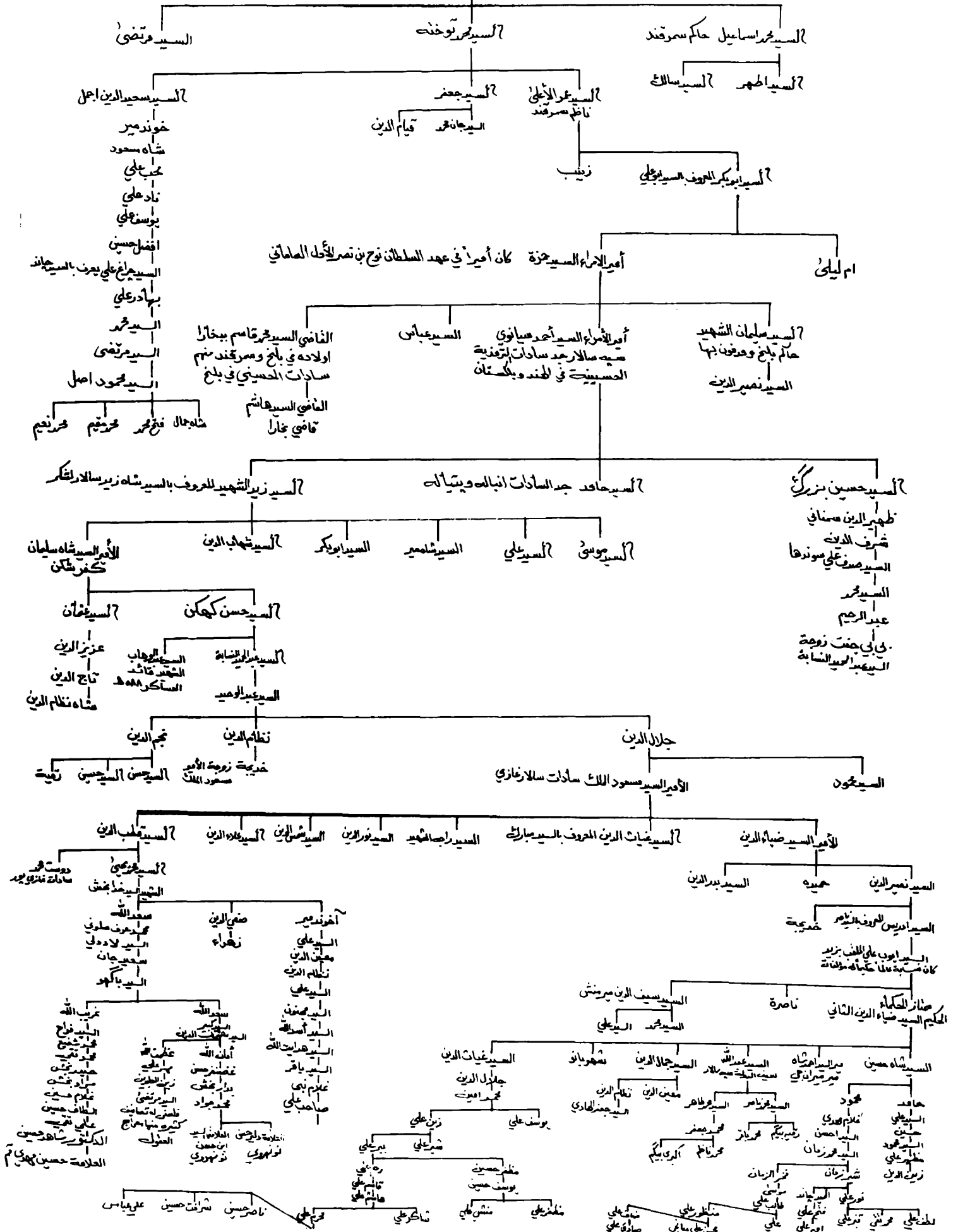

الحسن المكفوف

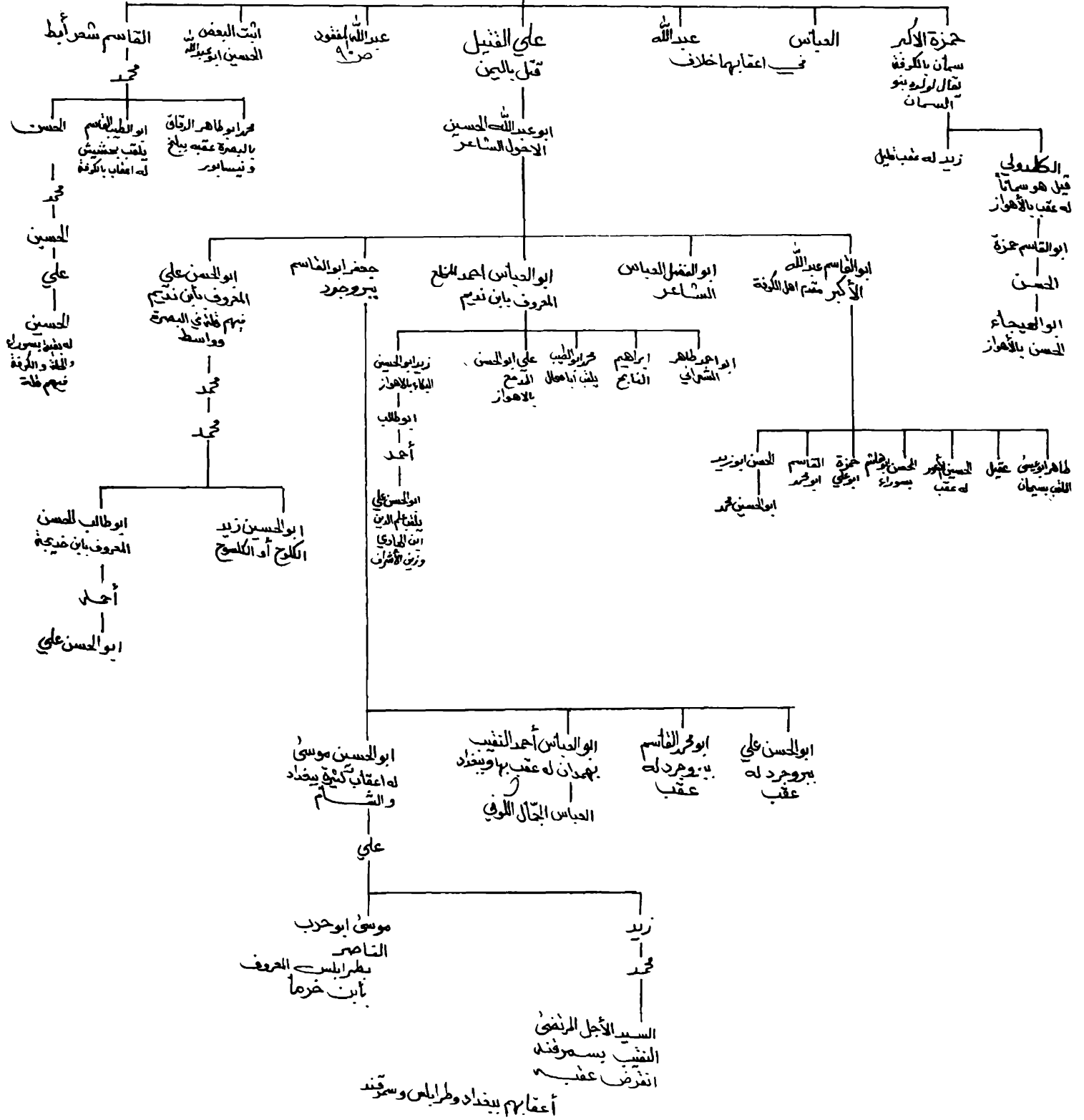

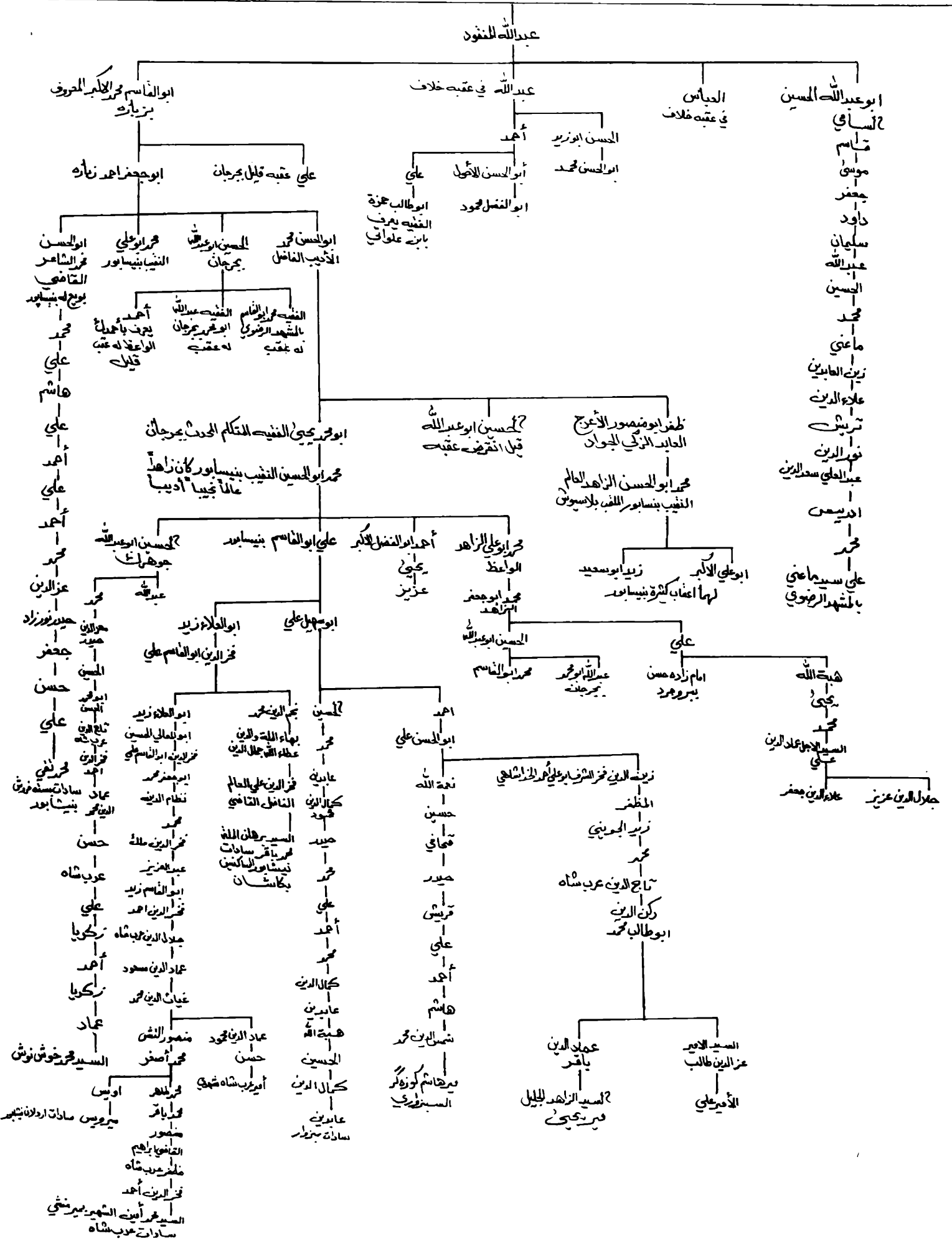

الحسين بن الحسن لافطس

« الحسين »

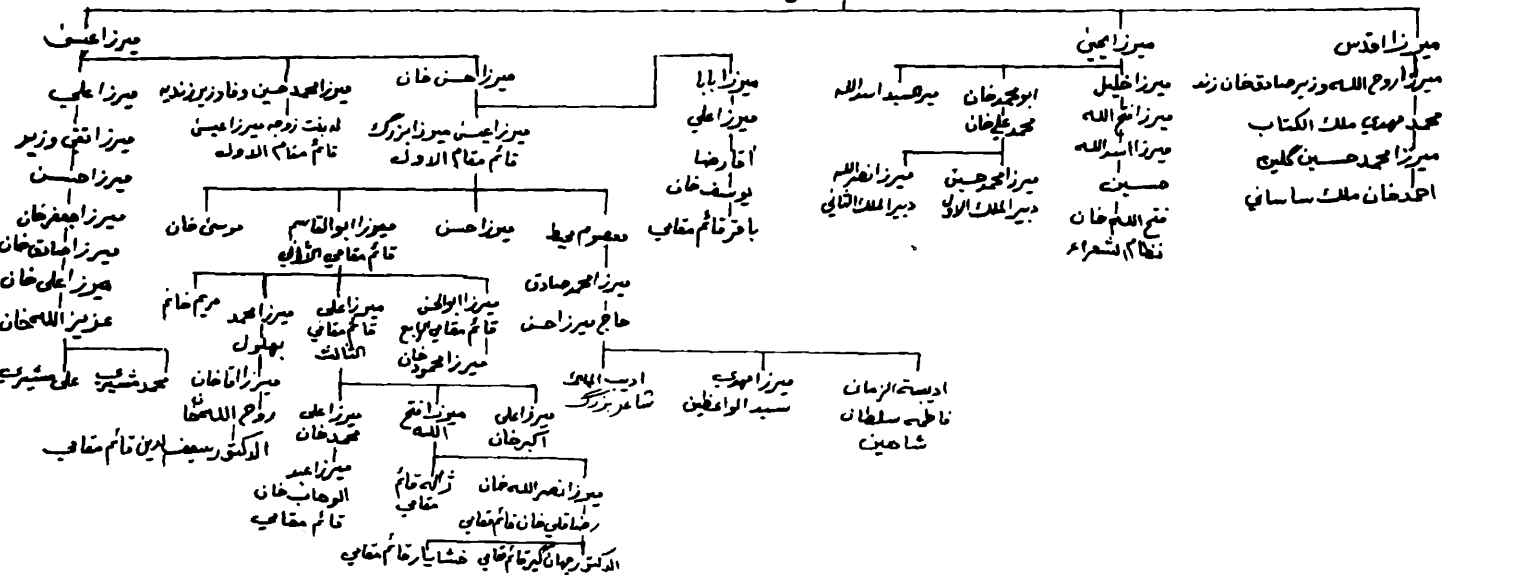
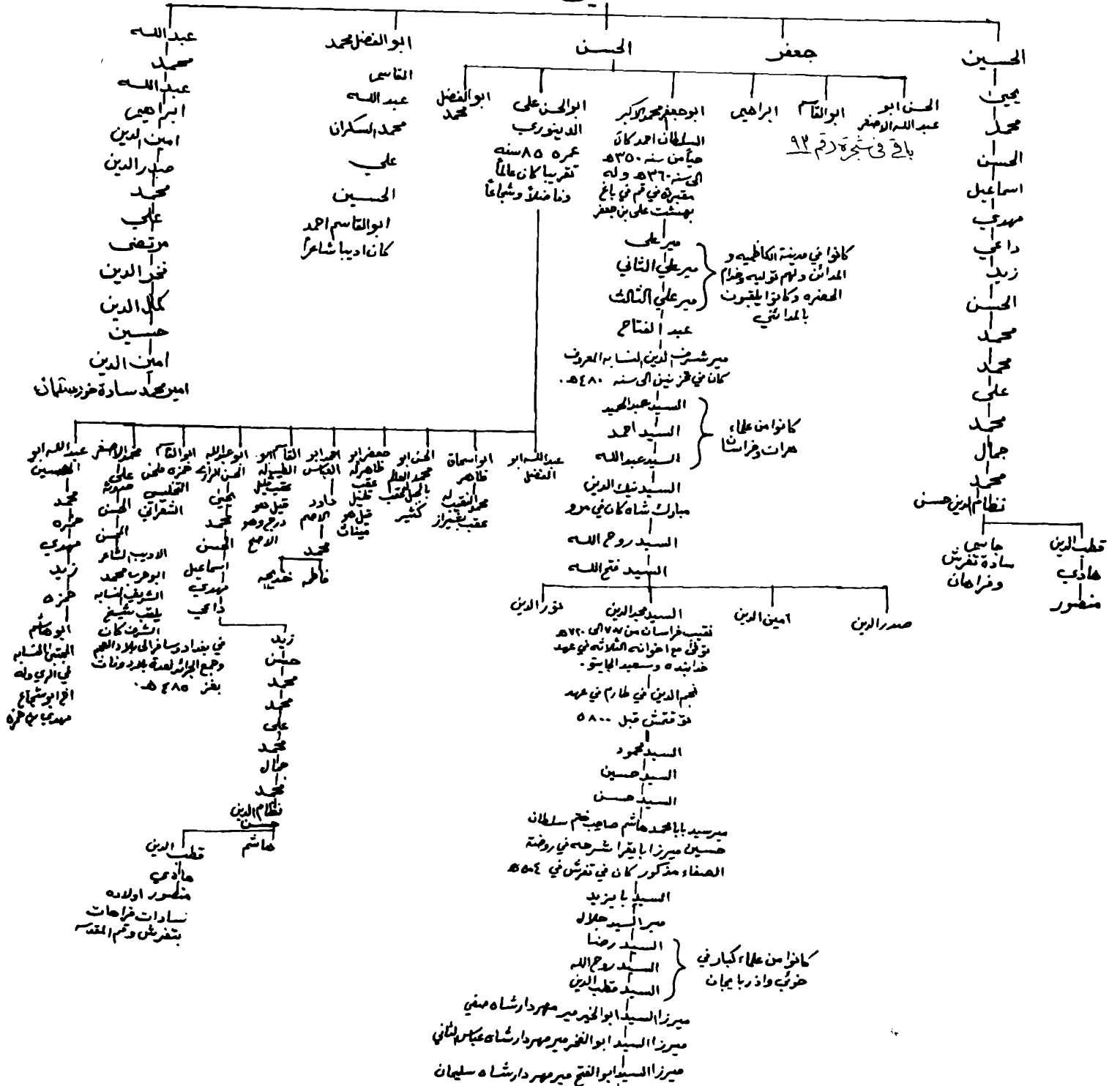

عمر الأكبر
الأخوة علي البرطلة

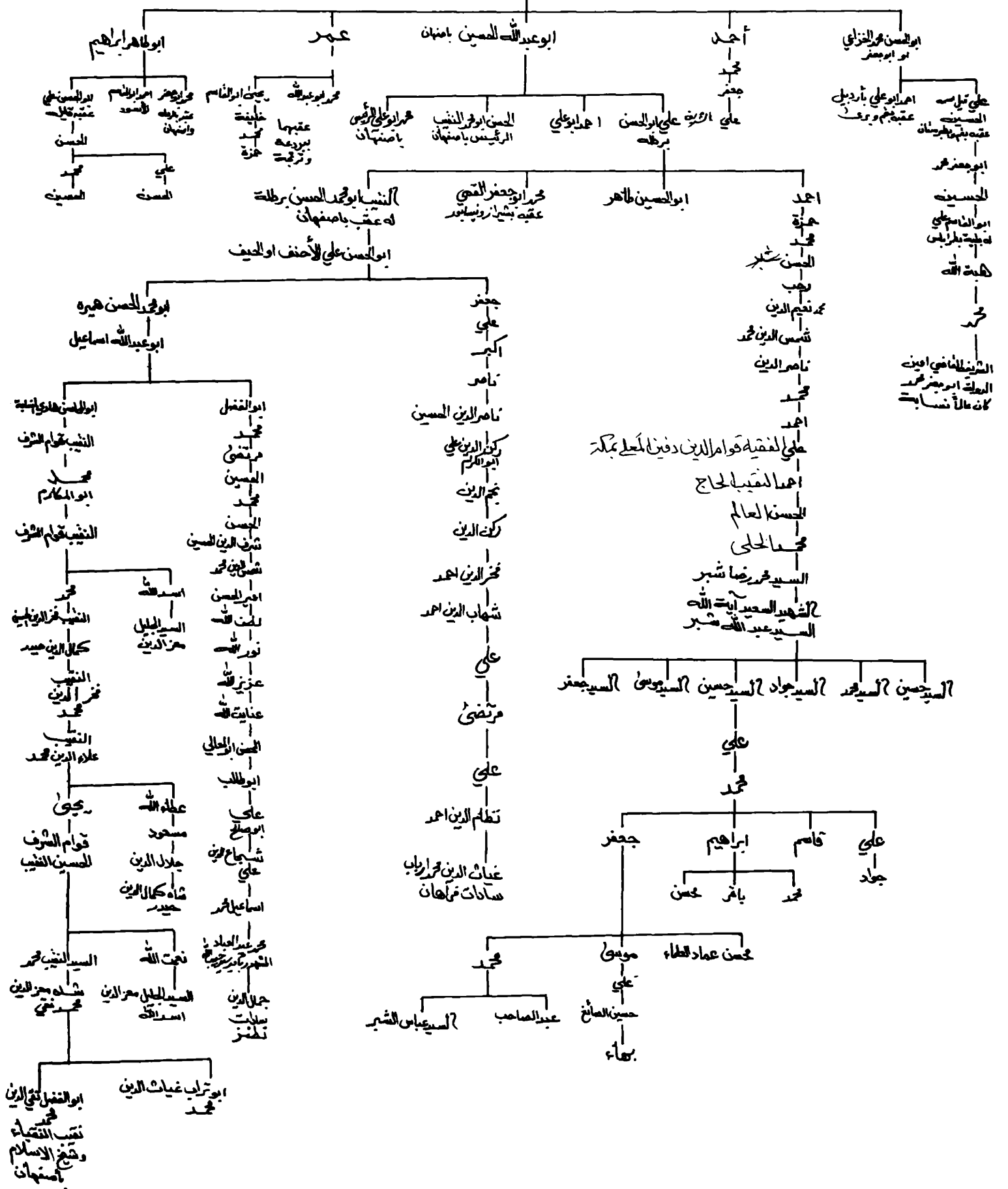

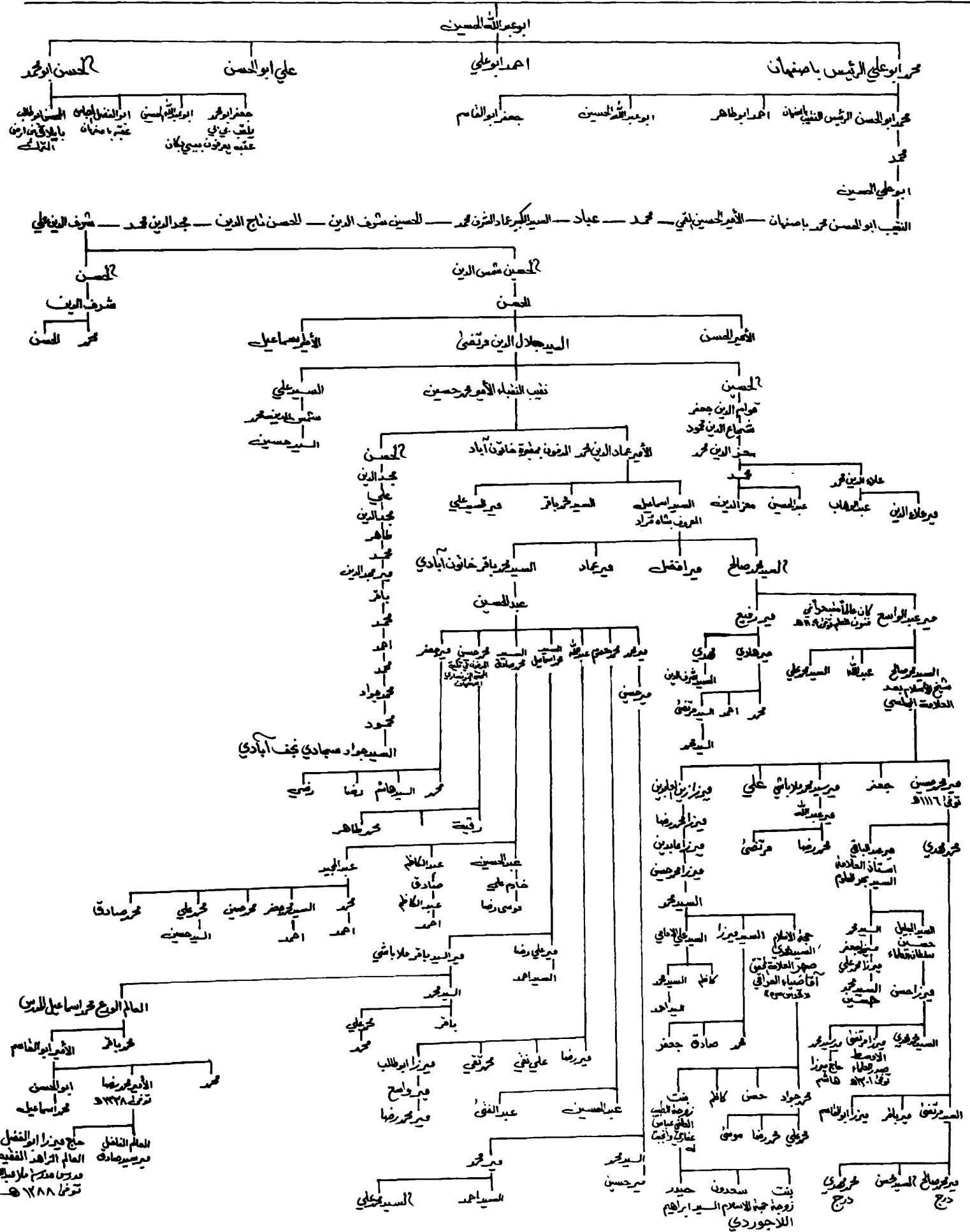

ابو عبد الله محمد بن حسين
المعروف بالقي

مير محمد ← السيد حسين ← السيد محمد ← السيد عباد ← عماد الشتر محمد امير الكبير

السيد حسين شرف الدين

مير جلال الدين → امير السيد مرتضى → مير سيد حسن اول من ورد → السيد حسين شرف الدين → السيد علي شرف الدين → السيد محمد امير → السيد حسن تاج الدين
الشيبة
من مدينة الرسول الى خراسان
٧٩٢ هـ وقرن في خراسان ٩١٥ هـ

مير السيد حسن نقيب
السادات في مشهد

مير علي دزين محمد اول من → مير محمد جامع المعروف بشاه → مير محمد صالح → مير عبد الواسع → مير محمد صالح شيخ الاسلام → مير زابن العابدين → ميرزا محمد رضا → ميرزا محمد علي
هاجر من خراسان الى اصفهان مراد برفون في جبل جريت اصفهان
ودفن في جبل جريت
محمد باقر المجلسي قدس سره
في اصفهان بعد وفاته (محرر)
اقام ميرزا عابدين
الداماد اول
من سكن اصفهان

ارتم الله حجة الاسلام و
السليمان ميرزا محمد حسين
الداماد خاتون ابادي

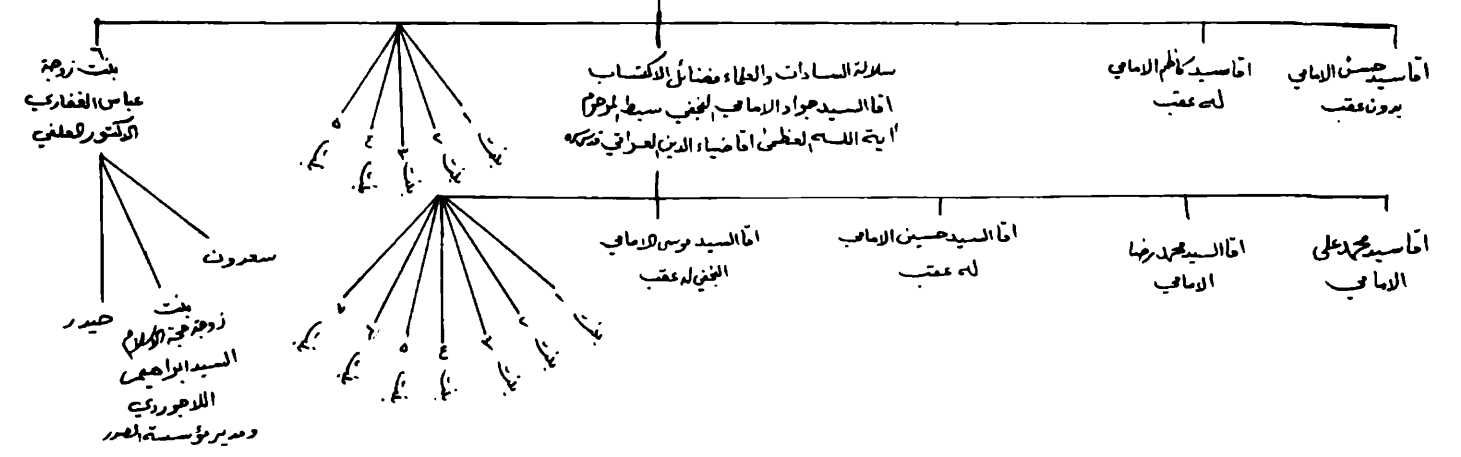
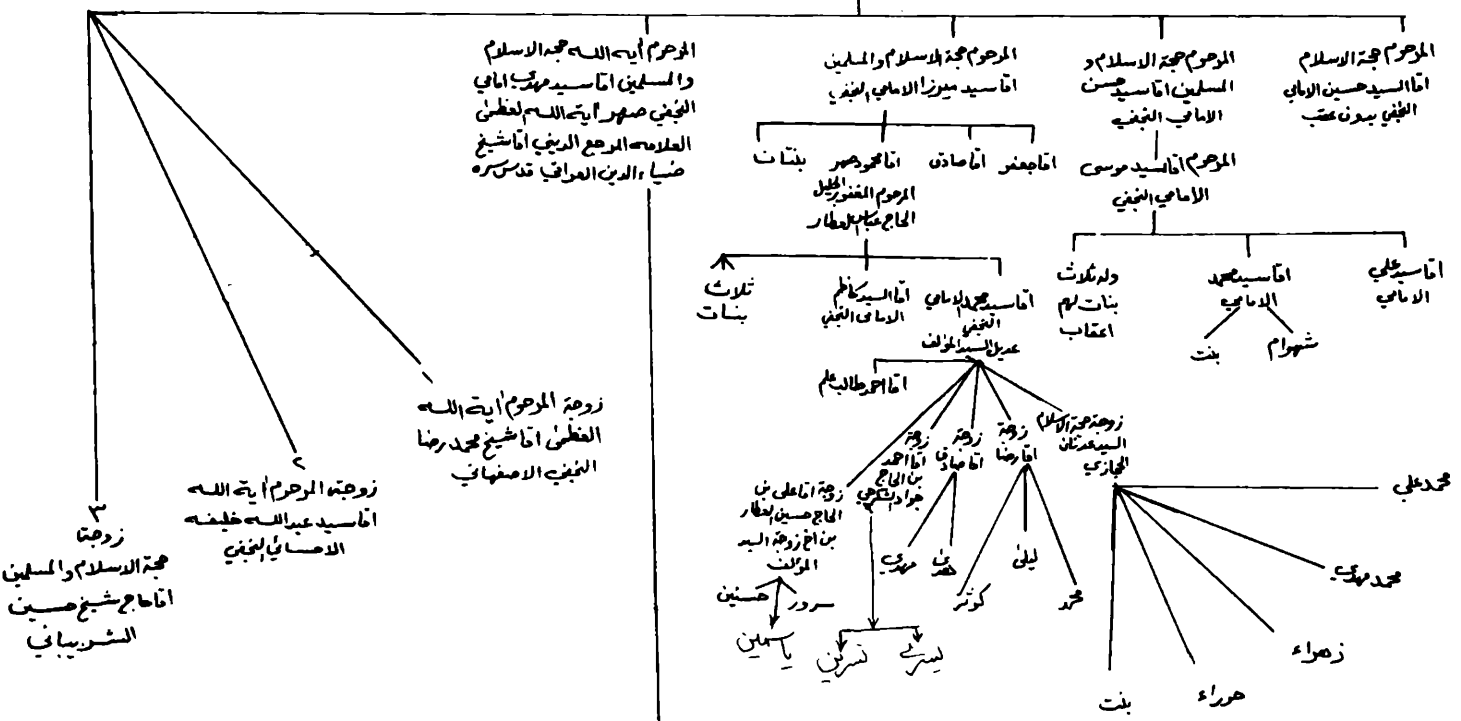
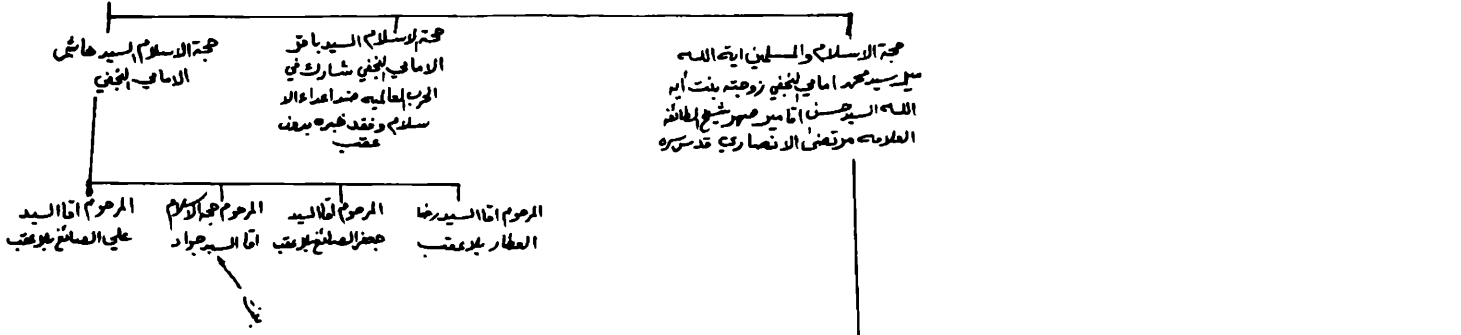

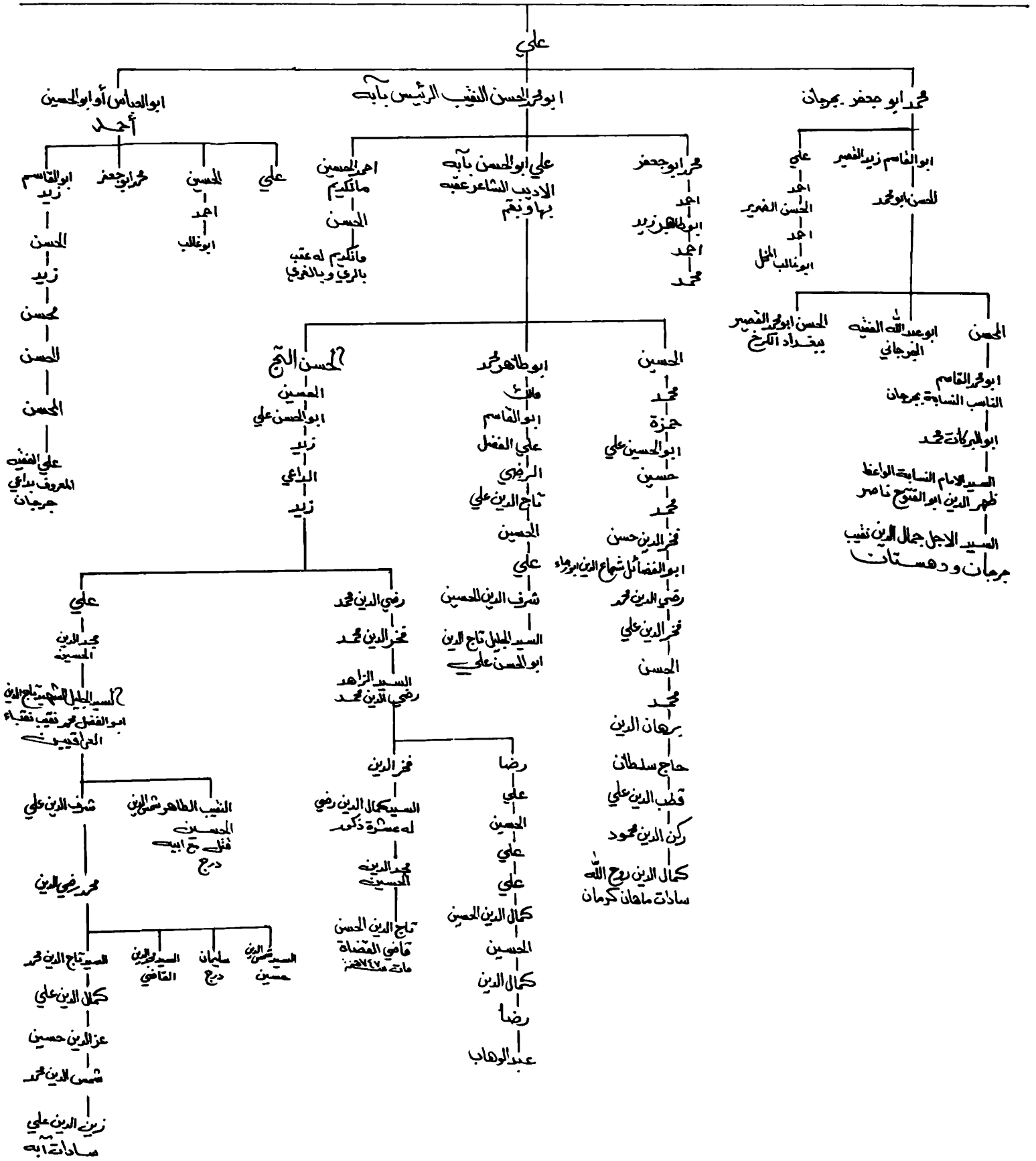

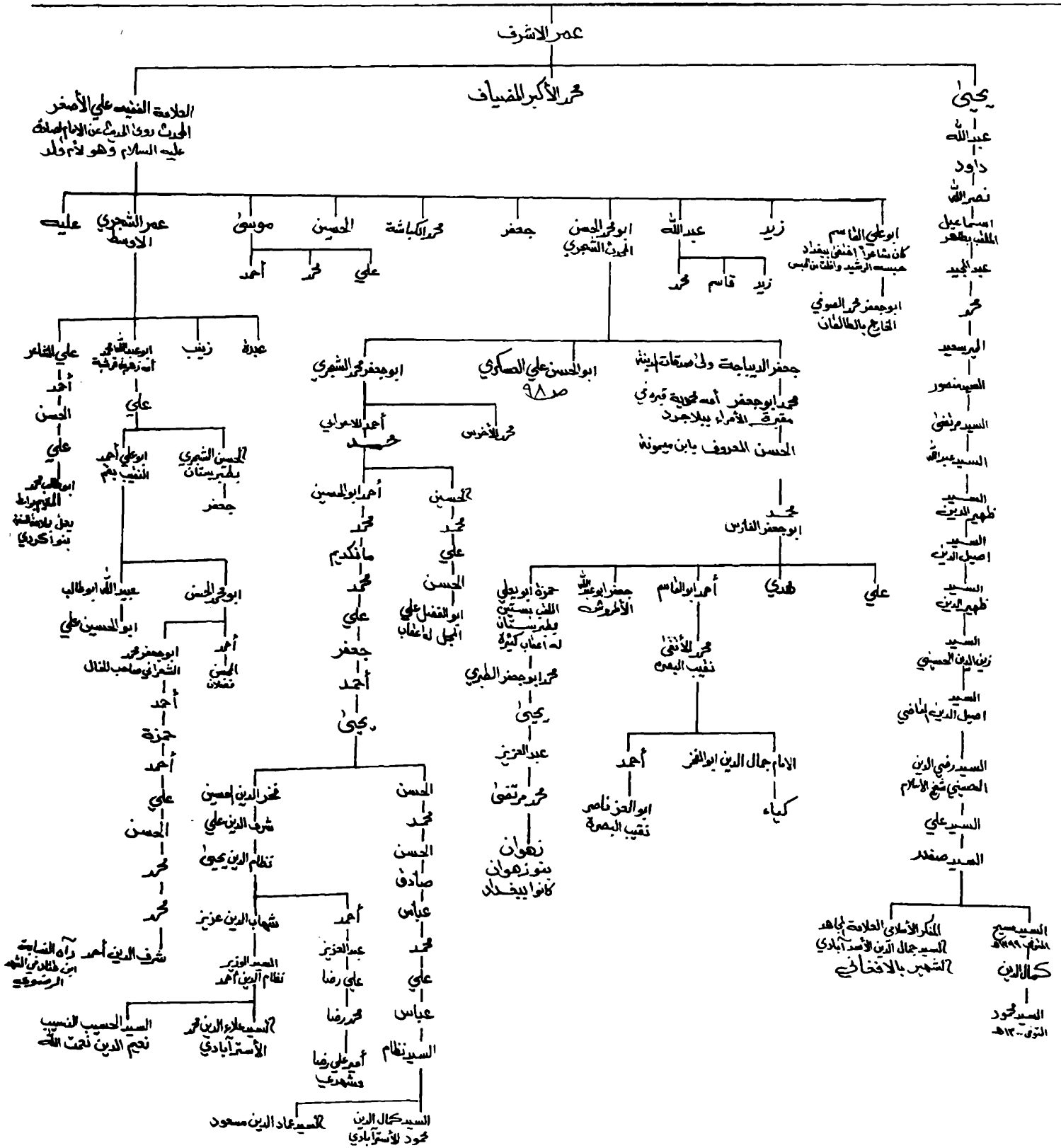

العلامة الفقيه سيد محمد امام (اعلى الله مقامه)

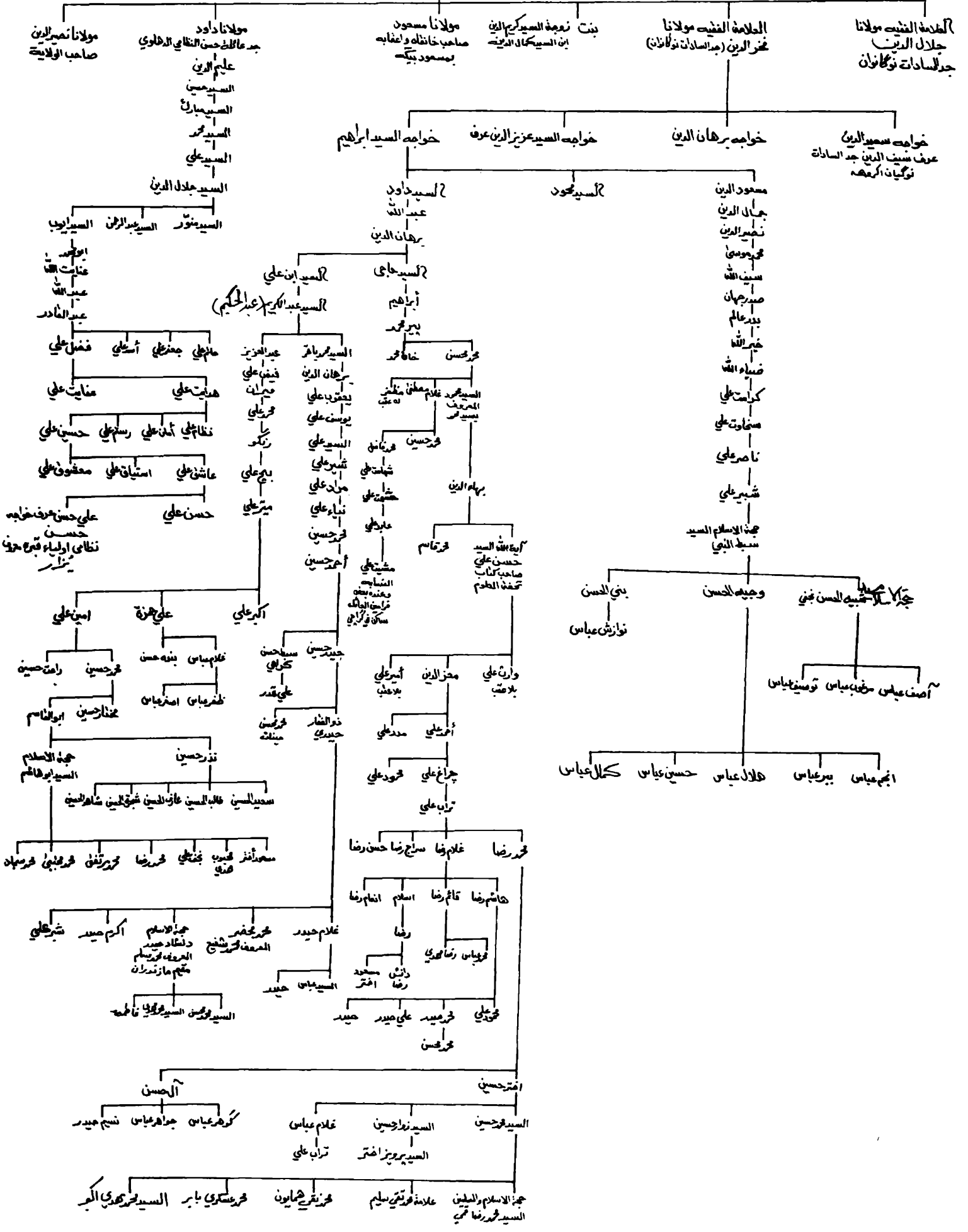

ما تَبَقِيَ من الجزء الأول لكتابنا

الشجرة الطيبة

في ذرية الامام الحسن عليه السلام

مع التوضيحات الخاصة

اولاد الامام الحسن عليه السلام (آل الحيدري و آل رافعي)

الامام الحسن عليه السلام

الحسن المثنى

ابو محمد عبد الله المحض - ابراهيم - عبد الله الزيات - ابو محمد النضر - قريش - ابو محمد عبد الله الكبير - ابو محمد عبد الله الاكبر

الشرية علي الاكبر - ابو عزيز الشريف قنده - ادريس - مطاعن - عبد الكريم - عيسى - الحسين - ابو عبد الله سليمان - علي - عبد الله - ابو جعفر محمد - الحسن - الحسن بن الحسين بن علي - ابو عبد الله محمد - محمد - مرتضى - علاء الدين - علاء الدين - علي بن محمد - حمزة - محمد بن الحسين - الحسين - زكريا - الحسين - الحسين

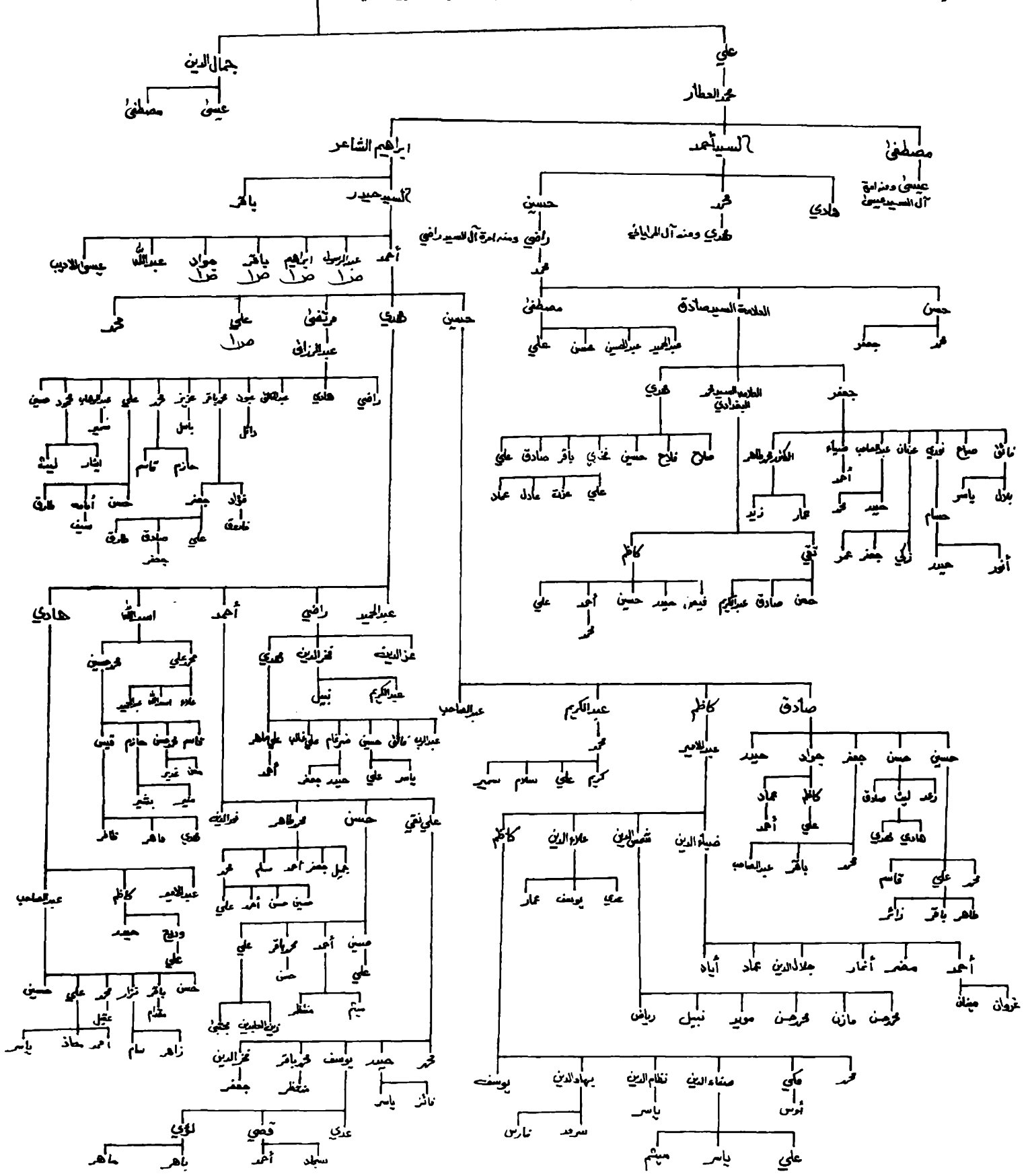

الامام علي بن ابي طالب عليه السلام - الامام الحسن المجتبي عليه السلام - الحسن المثنى - ابراهيم الغمر - اسمعيل الدينار - ابراهيم الطباطبائي - احمد الرئيس المكنى بابي العباد

ميرزا محمد المكنى بابي جعفر الاصغر

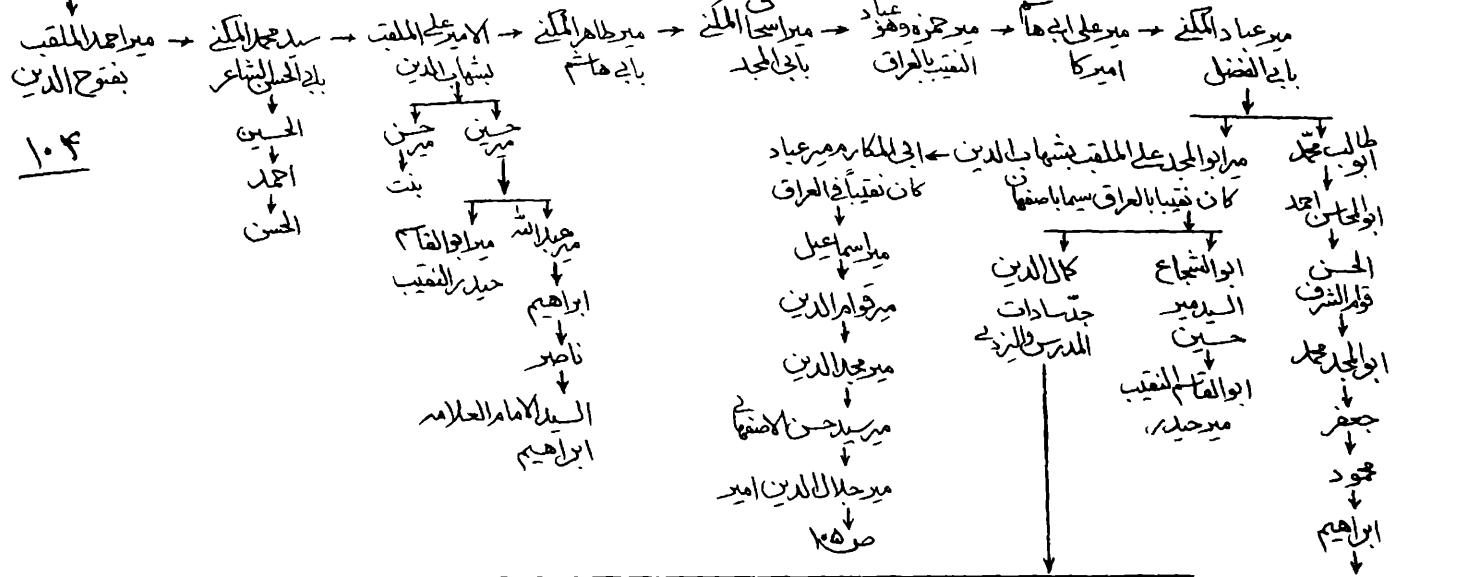

١٠٤

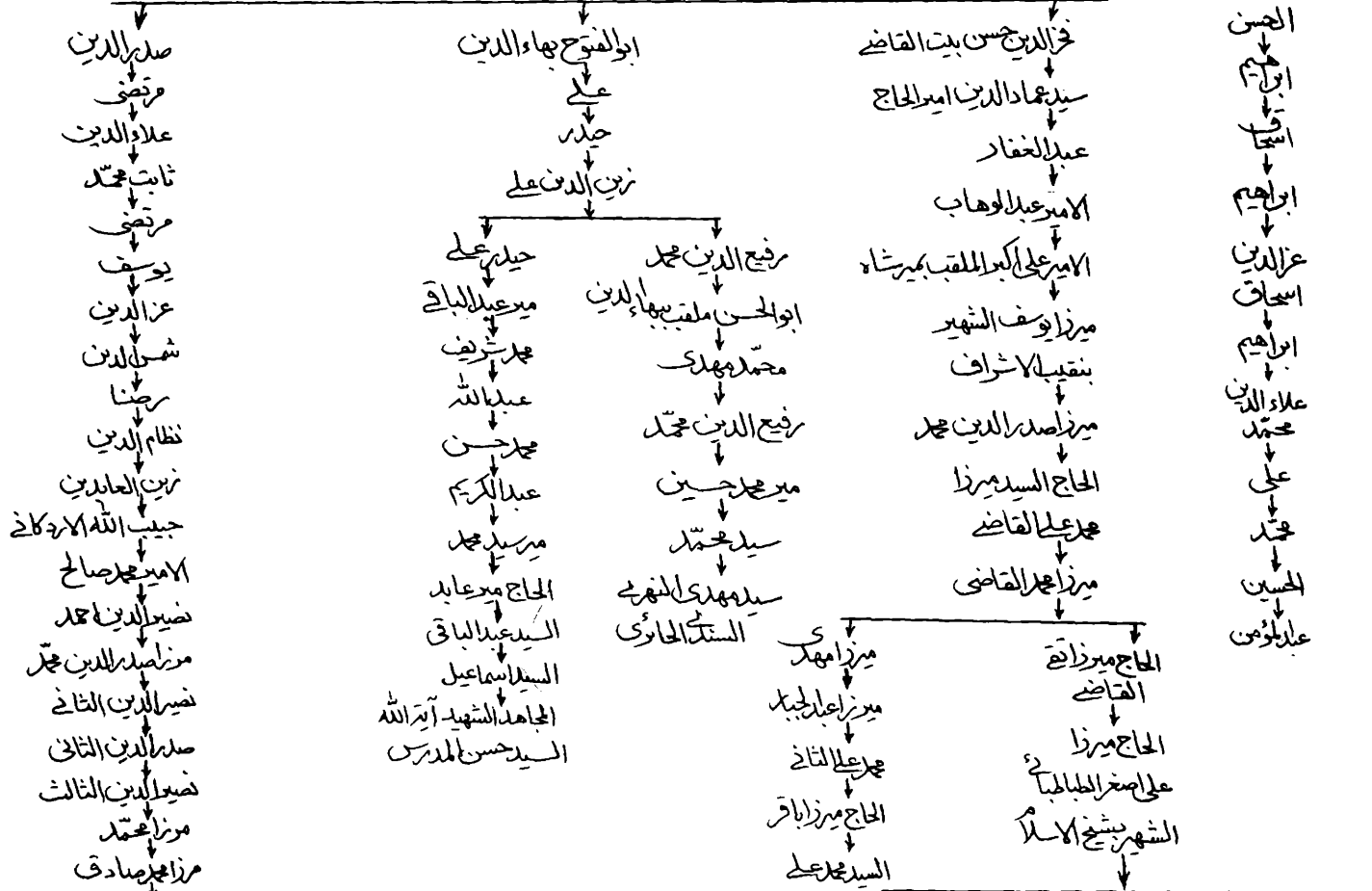

السيد محمد حسن → السيد محمد محمد المصطفى (قدسه) → آية الله العلامة السيد محمد حسين (قدسه) → ميرزا محمد رضا الملقب بالمجتهد ولدانه يوم ولادة الامام الحسين ع ١٢٨٦ هـ ووفاته يوم شهادة الحسين ع عاشوراء ١٣٦٤ هـ
 السيد محمد رضا الملقب بالمجتهد → السيد محمد رضا الملقب بالمجتهد → السيد محمد رضا الملقب بالمجتهد → السيد محمد رضا الملقب بالمجتهد → السيد محمد رضا الملقب بالمجتهد → السيد محمد رضا الملقب بالمجتهد

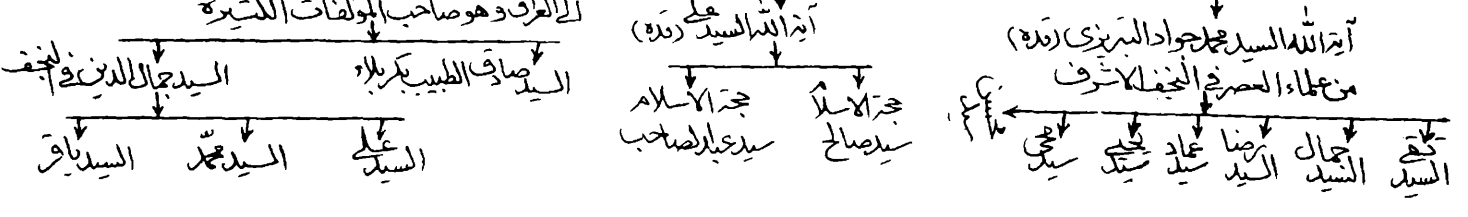

ميرجلال الدين امير من اولاد ابراهيم الطباطبائيا

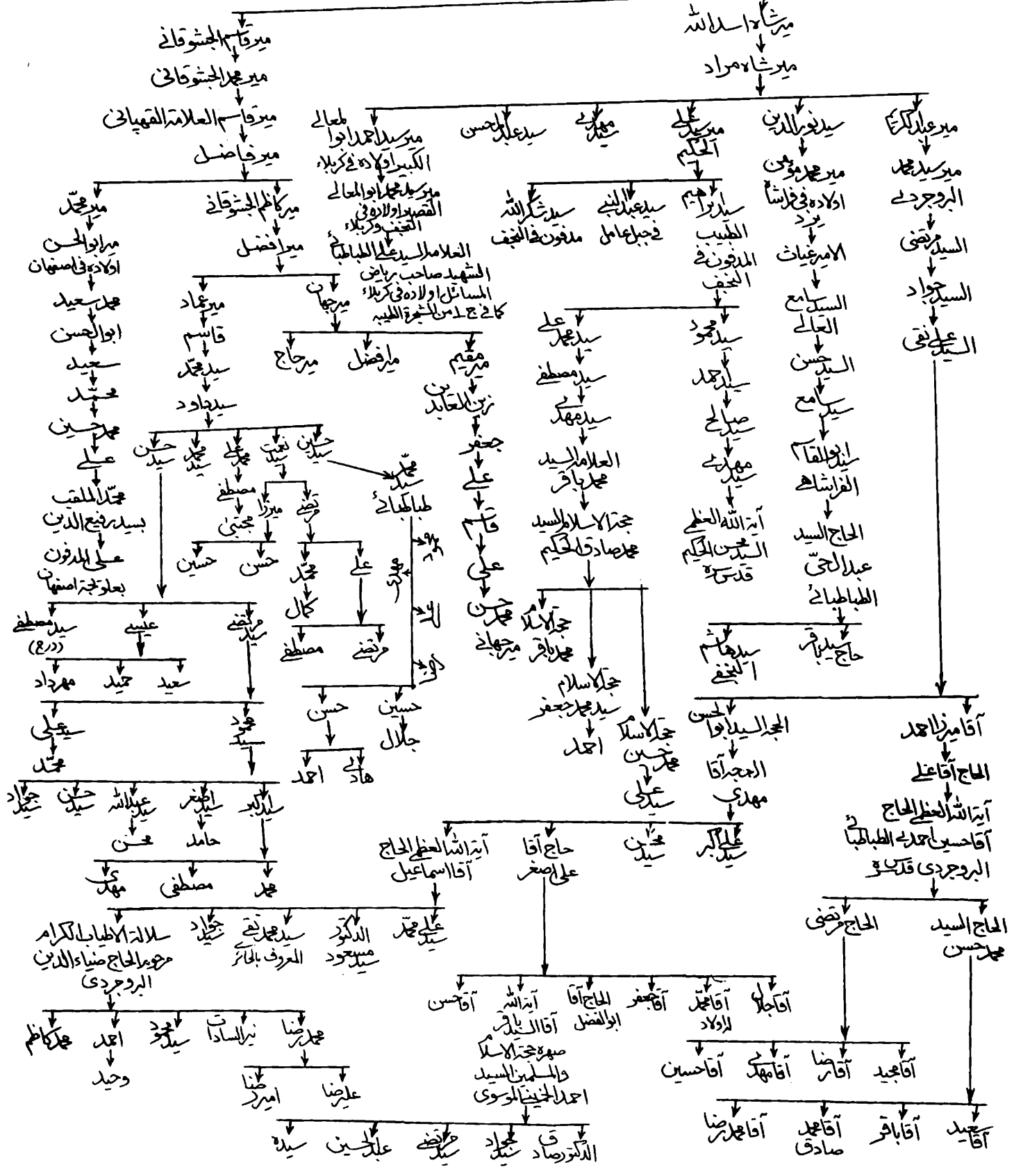

قیمت ششصد تومان